

Двигатель - Механическая часть (ДОНС 1.8L/2.0L)

ОБЩАЯ ИНФОРМАЦИЯ.....	EM-2
БЛОК ЦИЛИНДРОВ	EM-26
ОСНОВНЫЕ ДЕТАЛИ ДВИГАТЕЛЯ.....	EM-34
СИСТЕМА ОХЛАЖДЕНИЯ	EM-56
СИСТЕМА СМАЗКИ	EM-65
СИСТЕМЫ ВПУСКА И ВЫПУСКА	EM-69
ГОЛОВКА ЦИЛИНДРОВ В СБОРЕ.....	EM-77
ПРИВОД МЕХАНИЗМА ГАЗОРАСПРЕДЕЛЕНИЯ.....	EM-84

ОБЩАЯ ИНФОРМАЦИЯ

ОБЩИЙ ВИД ДВИГАТЕЛЯ "БЕТА"

ВИД СПЕРЕДИ

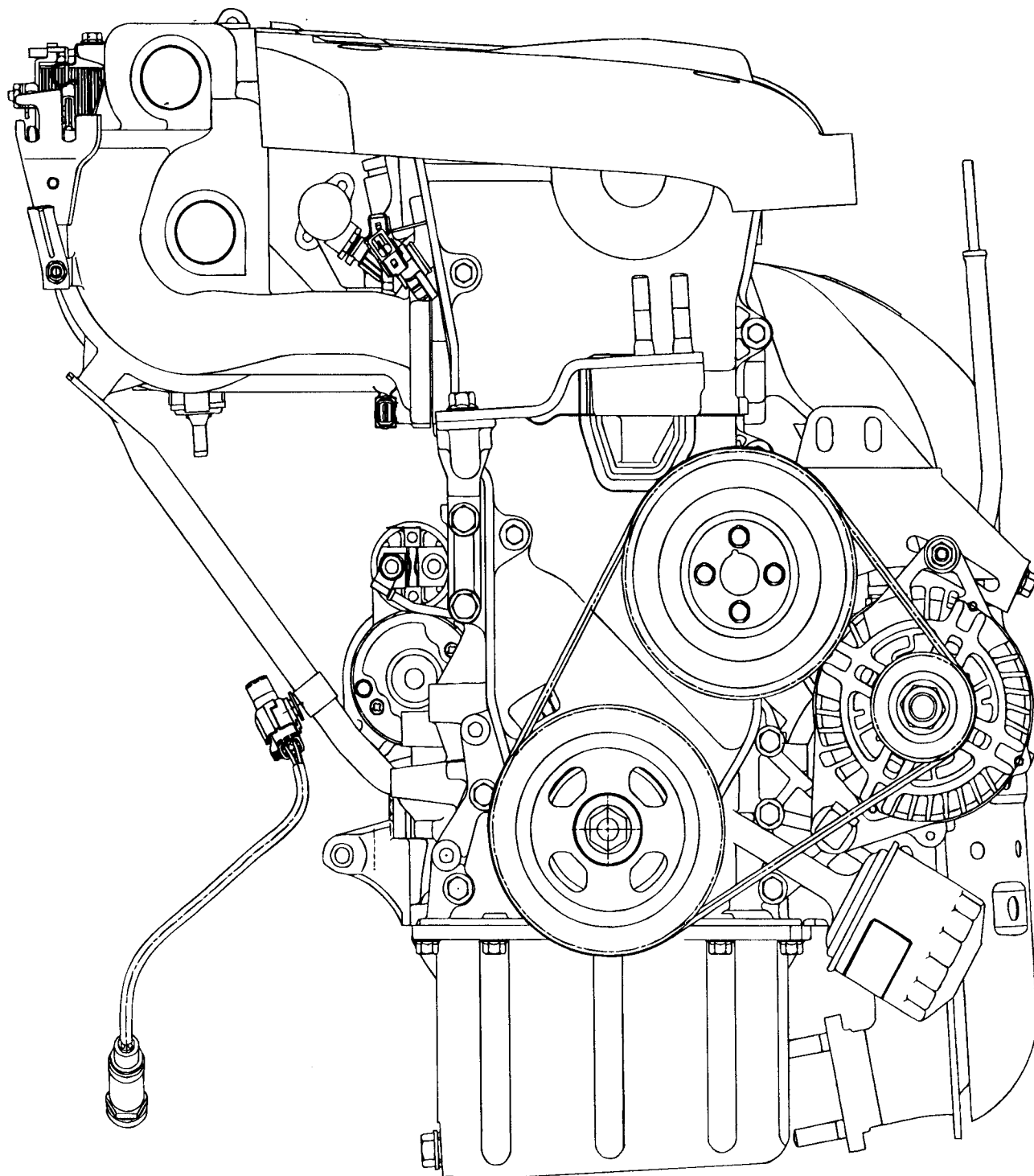

ВИД СПРАВА

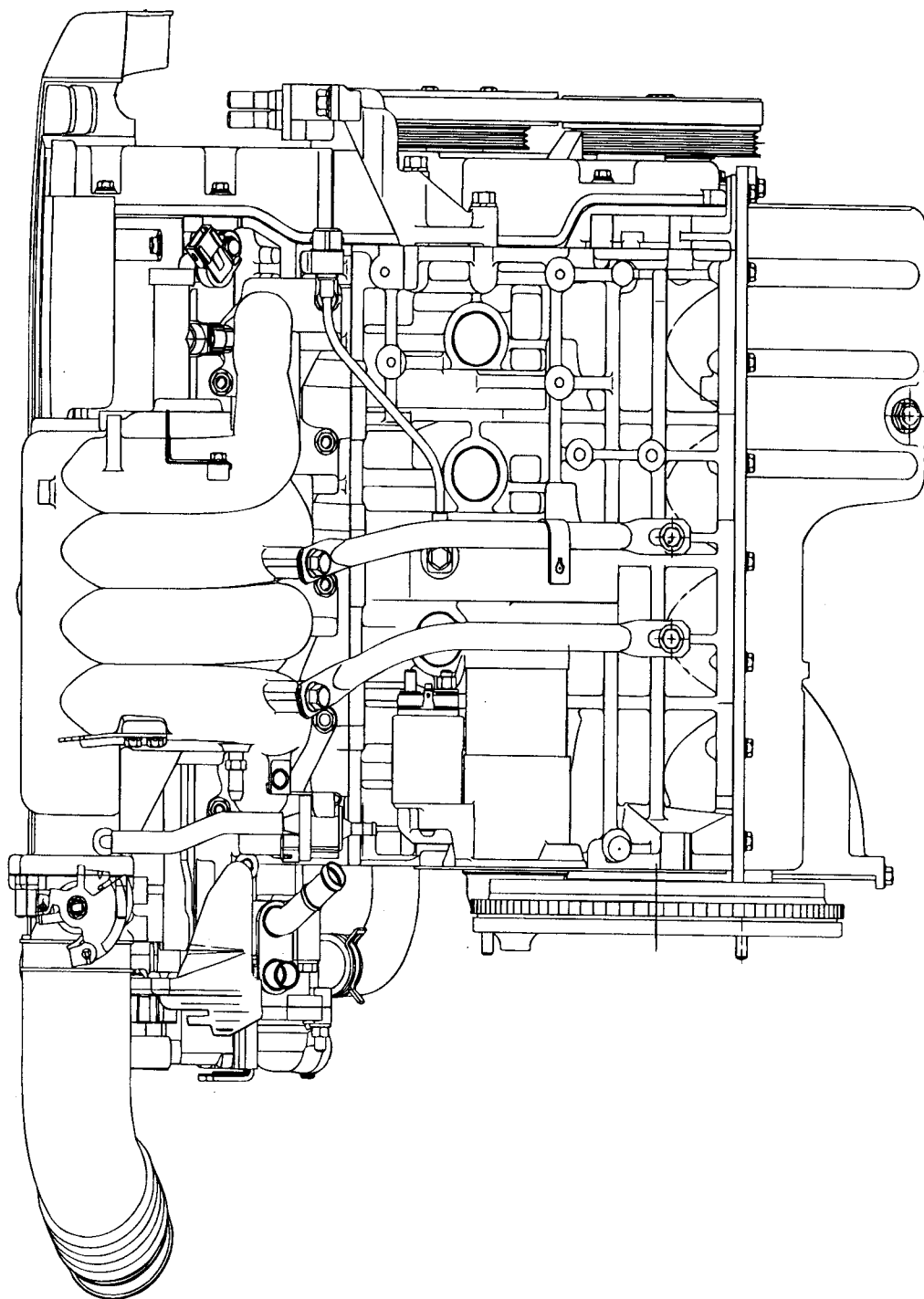

ВИД СЛЕВА

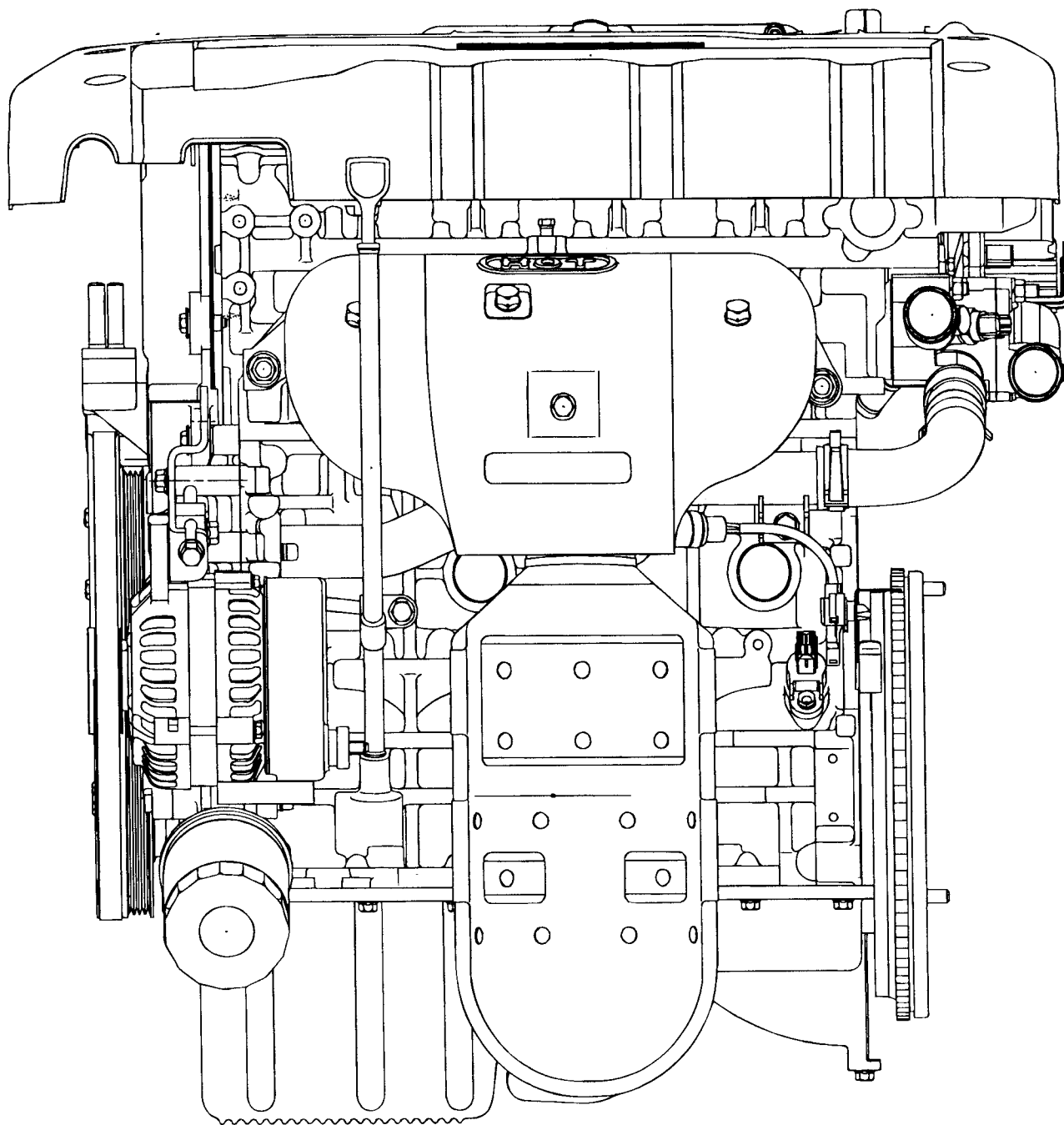

ВИД СЗАДИ

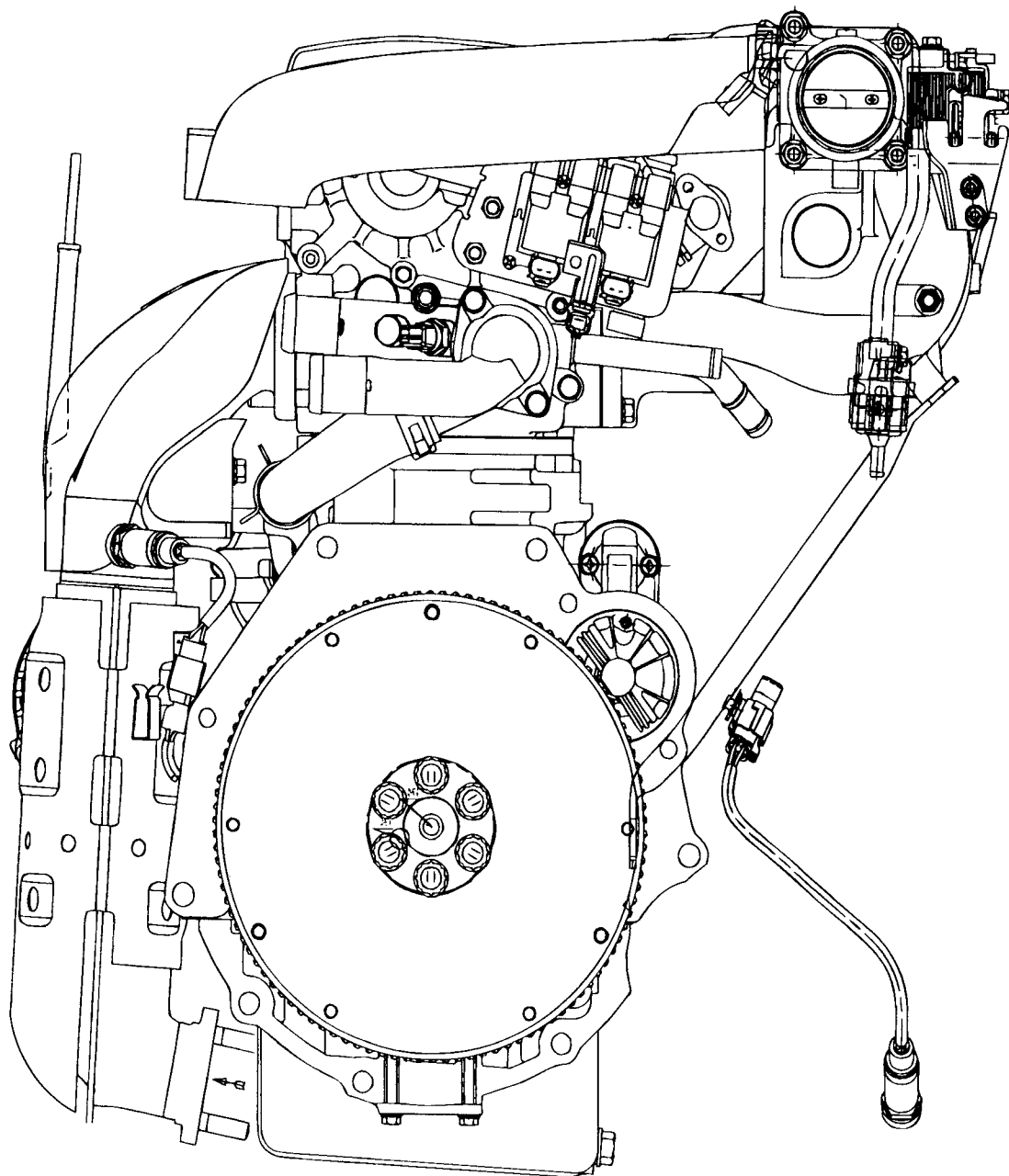

ВИД СВЕРХУ

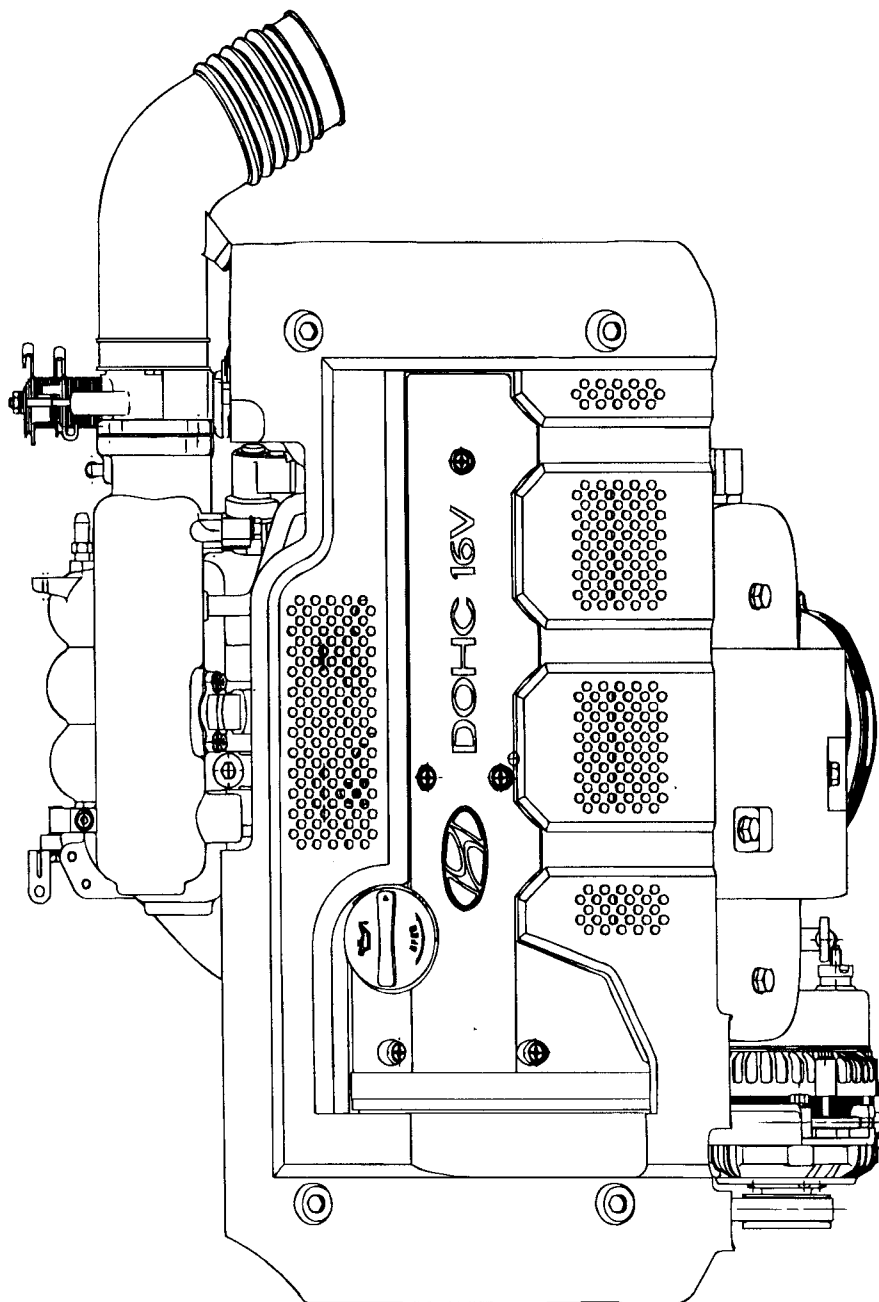

ТЕХНИЧЕСКИЕ ХАРАКТЕРИСТИКИ

Описание		Номинальное значение	Предельно допустимое значение	
Общая информация	Тип	Рядный, с двумя верхними распределительными валами		
	Количество цилиндров	4		
		2,0 L [G4GC]	1.8 L [G4GB]	
	Диаметр цилиндра	82 мм	←	
	Ход поршня	93,5 мм	85 мм	
	Рабочий объем	1975 см ³	1795 см ³	
	Степень сжатия	10,1	←	
	Порядок работы цилиндров	1-3-4-2	←	
Частота вращения холостого хода	700 ± 100 об/мин	←		
Угол опережения зажигания при частоте вращения холостого хода	8° до ВМТ ± 5° при 700 об/мин	6° до ВМТ ± 5°		
Фазы газораспределения	Впускные клапаны	Открытие до ВМТ	[2.0 L] 9°	[1.8 L] ←
		Закрытие после НМТ	43°	←
	Выпускные клапаны	Открытие до НМТ	50°	←
		Закрытие после ВМТ	6°	←
Блок цилиндров	Диаметр цилиндра	82,00 – 82,03 мм		
	Некруглость и конусность цилиндра	Менее 0,01 мм		
	Зазор между поршнем и цилиндром (установленный предел для новых деталей)	0,02 - 0,04 мм		
Поршень	Наружный диаметр (установленный предел для новых деталей)	81,97 - 82,00 мм		
	Ремонтные размеры	0,25; 0,50; 0,75; 1,00 мм (увеличение)		
Поршневые кольца	Зазор между кольцом и канавкой в поршне	Компрессионное №1	0,04 - 0,08 мм	0,1 мм
		Компрессионное № 2	0,003 - 0,07 мм	
	Зазор в замке кольца	Компрессионное № 1	0,23 - 0,38 мм	1,0 мм
		Компрессионное № 2	0,33 - 0,48 мм [2.0L] 0,45 - 0,60 мм [1.8L]	
		Скребки масло-съемного кольца	0,20 - 0,60 мм	
Ремонтный размер	0,25; 0,50; 0,75; 1,00 мм (увеличение)			

Описание		Номинальное значение	Предельно допустимое значение	
Шатун	Изгиб	0,05 мм или меньше	0,40 мм	
	Скручивание	0,1 мм или меньше		
	Боковой зазор нижней головки шатуна	0,10 - 0,25 мм		
Шатунный подшипник	Масляный зазор (установленный предел для новых деталей)	0,024 - 0,044 мм		
	Ремонтный размер	0,25; 0,50; 0,75 мм (уменьшение)		
Распределительный вал	Высота кулачка	Впускной	44,82 мм	44,72 мм
		Выпускной	44,72 мм	44,62 мм
	Наружный диаметр шейки	28 мм	0,1 мм	
Зазор в подшипниках	0,02 - 0,061 мм			
Осевой зазор вала	0,1 - 0,2 мм			
Коленчатый вал	Наружный диаметр шатунной шейки	45 мм	0,30 мм	
	Наружный диаметр коренной шейки	57 мм		
	Изгиб (биеение по средней шейке)	0,03 мм или меньше		
	Некруглость и конусность шатунной и коренной шеек вала	0,01 мм или меньше		
	Осевой зазор вала	0,06 - 0,26 мм		
Ремонтный размер шатунной шейки (уменьшение)	0,25 мм	44,725 - 44,740 мм		
	0,50 мм	44,475 - 44,490 мм		
	0,75 мм	44,225 - 44,240 мм		
Ремонтный размер коренной шейки (уменьшение)	0,25 мм	56,727 - 56,742 мм		
	0,50 мм	56,477 - 56,492 мм		
	0,75 мм	56,227 - 56,242 мм		
Маховик	Биеение	0,1 мм	0,13 мм	
Система охлаждения	Тип системы охлаждения		Закрытого типа с принудительной циркуляцией охлаждающей жидкости и электровентилятором	
	Охлаждающая жидкость	Заправочная емкость	6 литров	
	Радиатор	Тип	Закрытого типа, с ребрами охлаждения гофрированного типа	
	Крышка радиатора	Давление открытия основного клапана	83 - 110 кПа	
Давление открытия вакуумного клапана		- 7 кПа или меньше		

Описание		Номинальное значение	Предельно допустимое значение
	Термостат	Тип Температура начала открытия клапана Температура полного открытия клапана	Воскового типа с тарельчатым клапаном 82 °С 95 °С
	Насос охлаждающей жидкости	Тип	Лопастной, центробежного типа
	Ремень привода навесных агрегатов	Тип	Поликлиновой ремень
	Датчик температуры охлаждающе жидкости двигателя	Тип Сопротивление	Теплочувствительный термистор 2,31 - 2,59 кОм при 20 °С
Система смазки	Масляный насос	Зазор между внешней поверхностью наружной шестерни и корпусом	0,120 - 0,185 мм
		Зазор между вершинами зубьев шестерни и корпусом	0,025 - 0,069 мм
		Торцевой зазор Внутренняя шестерня Наружная шестерня	0,04 - 0,085 мм 0,04 - 0,09 мм
		Давление моторного масла, когда двигатель работает на холостом ходу (температура масла 90 - 100 °С)	166 кПа
	Пружина редуционного клапана	Длина в свободном состоянии Длина под нагрузкой	43,8 мм 40,1 мм (при нагрузке 37 Н)
Системы впуска и выпуска	Воздушный фильтр	Тип Сменный элемент	Сухой Тканевый
	Глушитель Подвеска выпускной системы		Расширительный, резонансного типа Резинометаллический кронштейн
Клапаны	Длина клапана	Впускной Выпускной	114,34 мм 116,8 мм
	Диаметр стержня клапана	Впускной Выпускной	5,965 - 5,98 мм 5,950 - 5,965 мм
Толщина тарелки клапана		Впускной Выпускной	1,15 мм 1,35 мм 0,8 мм 1,0 мм
Зазор между стержнем клапана и направляющей втулкой		Впускной Выпускной	0,02 - 0,05 мм 0,035 - 0,065 мм 0,1 мм 0,13 мм

Описание		Номинальное значение	Предельно допустимое значение	
Направляющая втулка клапана	Длина	46,0 мм		
	Впускной Выпускной	54,5 мм		
	Ремонтный размер	0,05; 0,25; 0,50 мм (увеличение)		
Седло клапана	Ширина контактной поверхности седла	Впускной Выпускной	1,1 - 1,5 мм 1,3 - 1,7 мм	
	Угол наклона рабочей фаски седла Ремонтный размер	45° 0,3; 0,6 мм (увеличение)		
Клапанная пружина	Длина в свободном состоянии	48,86 мм		
	Длина под нагрузкой	39 мм (при нагрузке 183 Н) 30,5 мм (при нагрузке 400 Н)		
	Установочная длина	39 мм		
	Отклонение оси пружины от перпендикулярности	1,5 ° или меньше		
Зазор в клапанах (на холодном двигателе)		Для впускного клапана	0,20 мм	0,12-0,28 мм
		Для выпускного клапана	0,28 мм	0,20-0,36 мм
Головка цилиндров	Неплоскостность поверхности под прокладку		Не более 0,03 мм	0,06 мм
	Неплоскостность монтажной поверхности для коллекторов		Не более 0,15 мм	Не более 0,30 мм
	Ремонтные размеры отверстия под седло клапана (увеличение):			
	Для впускного клапана			
	0,3 мм		33,300 - 33,325 мм	
	0,6 мм		33,600 - 33,625 мм	
	Для выпускного клапана			
	0,3 мм		28,800 - 28,821 мм	
	0,6 мм		29,100 - 29,121 мм	
	Ремонтные размеры отверстия под направляющую втулку клапана (впускного и выпускного) (увеличение):			
0,05 мм		11,05 - 11,068 мм		
0,25 мм		11,25 - 11,268 мм		
0,50 мм		11,50 - 11,518 мм		

ОСНОВНЫЕ ДАННЫЕ ДЛЯ РЕГУЛИРОВОК И КОНТРОЛЯ

Номинальное значение	
Рекомендуемый антифриз	Концентрация антифриза в охлаждающей жидкости
АНТИФРИЗ ДЛЯ АЛЮМИНИЕВЫХ СПЛАВОВ НА ОСНОВЕ ЭТИЛЕНГЛИКОЛЯ	50 %

МОМЕНТЫ ЗАТЯЖКИ РЕЗЬБОВЫХ СОЕДИНЕНИЙ

Компонент	Нм
Блок цилиндров	
Болт и гайка крепления бокового опорного кронштейна двигателя	35 - 50
Болт крепления переднего опорного кронштейна двигателя	70 - 90
Болт крепления заднего опорного кронштейна двигателя	70 - 90
Болт крепления опорного кронштейна коробки передач	35 - 50
Опоры двигателя	
Гайка (большая) крепления боковой опоры двигателя	90 - 110
Гайка (маленькая) крепления боковой опоры двигателя	45 - 60
Болты и гайки крепления кронштейна боковой опоры двигателя к двигателю	55 - 65
Гайка крепления опоры КПП	90 - 110
Болты крепления кронштейна опоры КПП к боковой балке подрамника	40 - 50
Гайка крепления задней опоры двигателя	50 - 65
Болты крепления кронштейна задней опоры двигателя к поперечной балке подрамника	40 - 50
Гайка крепления передней опоры двигателя	50 - 65
Болты крепления кронштейна передней опоры двигателя к поперечной балке подрамника	40 - 50
Основные детали двигателя	
Гайка крепления крышки шатуна	50 - 53
Гайка крепления крышки коренного подшипника коленчатого вала	27-33 + (60°-65°)
Болт крепления маховика (МКПП)	120 - 130
Болт крепления пластины привода гидротрансформатора (АКПП)	120 - 130
Крепление шумозащитного кожуха двигателя	4 - 6
Крепление направляющей пластины цепи привода ГРМ	8 - 10
Болт крепления теплозащитного кожуха	15 - 20
Болты крепления кронштейна трубы системы охлаждения	12 - 15

Компонент	Нм
Система охлаждения	
Болт и гайка шарнирного крепления генератора	20 - 25
Стопорный болт генератора	12 - 15
Болт регулировочной планки генератора	20 - 27
Болты крепления шкива насоса охлаждающей жидкости	8 - 10
Болты крепления насоса охлаждающей жидкости	20 - 27
Датчик температуры охлаждающей жидкости	20 - 40
Гайки крепления впускного патрубка системы охлаждения	15 - 20
Болты и гайки крепления корпуса термостата	15 - 20
Система смазки	
Масляный фильтр	12 - 16
Болты крепления масляного поддона	10 - 12
Сливная пробка масляного поддона	35 - 45
Болты крепления маслозаборника	15 - 22
Датчик-выключатель по давлению масла	13 - 15
Системы впуска и выпуска	
Болты крепления корпуса воздушного фильтра	8 - 10
Болты крепления резонатора	4 - 6
Гайки и болты крепления впускного коллектора к головке цилиндров	16 - 23
Болты крепления кронштейна опоры впускного коллектора к блоку цилиндров	18 - 25
Гайки крепления корпуса дроссельной заслонки к ресиверу впускного коллектора	15 - 20
Гайки крепления выпускного коллектора к головке цилиндров	43 - 55
Болты крепления теплозащитного кожуха к выпускному коллектору	15 - 20
Кислородный датчик (задний) в передний глушитель	50 - 60
Кислородный датчик (передний) в выпускной коллектор	50 - 60
Гайки крепления приемной трубы системы выпуска к выпускному коллектору (модели без каталитического нейтрализатора)	30 - 40
Болты крепления кронштейна приемной трубы системы выпуска	30 - 40
Болты крепления приемной трубы системы выпуска к каталитическому нейтрализатору (модели с каталитическим нейтрализатором)	40 - 60
Болты крепления кронштейна опоры резинометаллических кронштейнов основного глушителя	10 - 15

Параметр	Нм
Головка цилиндров	
Болты крепления головки цилиндров - M10	25+(60-65°)+(60-65°)
Болты крепления головки цилиндров - M12	30+(60-65°)+(60-65°)
Гайки крепления впускного коллектора	18 - 25
Гайки крепления выпускного коллектора	43 - 55
Болты крепления крышки головки цилиндров	8 - 10
Болты крепления крышек подшипников распределительного вала	14 - 15
Болты крепления задней плиты блока цилиндров	8 - 10
Ремень привода ГРМ	
Болт крепления шкива коленчатого вала	170 - 180
Болт крепления звездочки распределительного вала	100 - 120
Болты крепления ролика натяжителя ремня привода ГРМ	43 - 55
Болты крепления крышки ремня привода ГРМ	8 - 10
Болты крепления корпуса масляного насоса	20 - 27
Болт крепления направляющего ролика ремня привода ГРМ	43 - 55

СПЕЦИАЛЬНЫЕ ИНСТРУМЕНТЫ

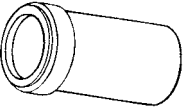
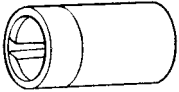
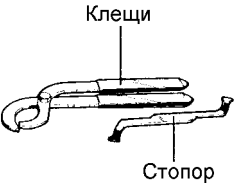
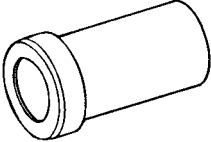
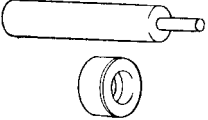
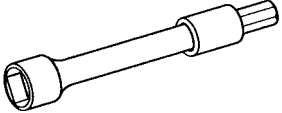
Инструмент (Номер и наименование)	Рисунок	Назначение
Оправка для установки переднего сальника коленчатого вала (09214-32000)	 <p style="text-align: right;">EDKA010A</p>	Установка переднего сальника коленчатого вала.
Направляющая втулка для переднего сальника коленчатого вала (09214-32100)	 <p style="text-align: right;">EDKA010B</p>	Установка переднего сальника коленчатого вала.
Набор для регулировки зазоров в приводе клапанов (09220-2D000)	 <p style="text-align: center;">Клещи Стопор</p> <p style="text-align: right;">EDKB001A</p>	Снятие и установка регулировочных шайб толкателей клапанов.
Оправка для установки сальника распределительного вала (09221-21000)	 <p style="text-align: right;">EDDA005B</p>	Установка сальника распределительного вала.
Оправка для установки направляющей втулки клапана (09221-22000A/B)	 <p style="text-align: right;">ЕСКА010B</p>	Снятие и установка направляющей втулки клапана.
Ключ для болта крепления головки цилиндров (09221-32001)	 <p style="text-align: right;">EDDA005A</p>	Ослабление и затяжка болтов крепления головки цилиндров.

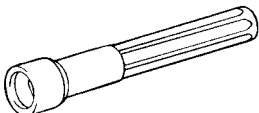
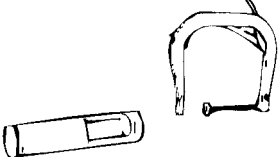
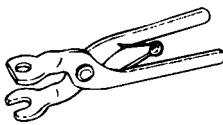
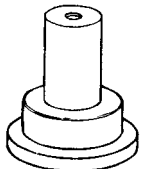
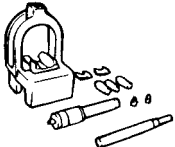
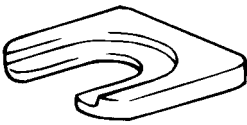
Инструмент (Номер и наименование)	Рисунок	Назначение
<p>Оправка для установки маслосъемного колпачка клапана (09222-22001)</p>	 <p style="text-align: right;">ECKA010A</p>	<p>Установка маслосъемного колпачка клапана.</p>
<p>Приспособление для сжатия клапанных пружин и переходник (09222-28000, 09222-28100)</p>	 <p style="text-align: right;">EDDA005C</p>	<p>Снятие и установка впускных и выпускных клапанов.</p>
<p>Съемник маслосъемного колпачка клапана (09222-29000)</p>	 <p style="text-align: right;">EDDA005J</p>	<p>Снятие маслосъемного колпачка клапана.</p>
<p>Оправка для установки заднего сальника коленчатого вала (09231-21000)</p>	 <p style="text-align: right;">EDDA005F</p>	<ol style="list-style-type: none"> 1. Установка заднего сальника двигателя. 2. Установка заднего сальника коленчатого вала.
<p>Набор для снятия и установки поршневого пальца (09234-33001)</p>	 <p style="text-align: right;">EDDA005G</p>	<p>Снятие и установка поршневого пальца (Использовать вместе с 09234-33003).</p>
<p>Вставка к набору для снятия и установки поршневого пальца (09234-33002)</p>	 <p style="text-align: right;">EDDA005H</p>	<p>Снятие и установка поршневого пальца (Использовать вместе с 09234-33001).</p>

ПОИСК НЕИСПРАВНОСТЕЙ

Признак неисправности	Вероятная причина	Устранение
Низкая компрессия	Прогар прокладки головки цилиндров Износ или повреждение поршневых колец Износ поршня или цилиндра Износ или повреждение седел клапанов	Замените прокладку Замените кольца Отремонтируйте или замените поршни и/или блок цилиндров Отремонтируйте или замените клапаны и/или седла клапанов
Пониженное давление моторного масла	Низкий уровень моторного масла в поддоне Неисправность датчика-выключателя по давлению масла Засорен масляный фильтр Износ шестерен или крышки масляного насоса Пониженная вязкость (разбавление или разжижение) моторного масла Застрял редукционный клапан (в открытом состоянии) Повышенный зазор в подшипниках	Проверьте уровень масла Замените Замените Замените Замените масло и найдите причину неисправности Отремонтируйте Замените
Повышенное давление моторного масла	Застрял редукционный клапан (в закрытом состоянии)	Отремонтируйте
Повышенная вибрация двигателя	Ослабли крепления кронштейнов передней и задней опор двигателя Ослабло крепление кронштейна опоры КПП Ослабло крепление кронштейна боковой опоры двигателя Ослабло крепление поперечной балки подрамника Неисправность опоры КПП Неисправность боковой опоры двигателя Неисправность передней или задней опоры двигателя	Подтяните Подтяните Подтяните Подтяните Замените Замените Замените
Шум от клапанов	Пониженная вязкость (разбавление или разжижение) моторного масла (или низкое давление масла) Износ или повреждение стержня клапана или направляющей втулки клапана Повышенный зазор в приводе клапанов	Замените масло Замените Отрегулируйте зазор в приводе клапанов
Шум от шатунных или коренных подшипников коленчатого вала	Недостаточный расход масла через подшипники Пониженная вязкость (разбавление или разжижение) моторного масла Повышенный зазор в подшипниках	Проверьте уровень моторного масла Замените масло и найдите причину неисправности Замените
Шум от ремня привода ГРМ	Неправильное натяжение ремня	Отрегулируйте натяжение ремня
Низкий уровень охлаждающей жидкости	Утечки охлаждающей жидкости 1. Шланги радиатора или отопителя 2. Неисправность крышки радиатора 3. Корпус термостата 4. Радиатор 5. Насос охлаждающей жидкости	Отремонтируйте или замените детали Установите правильно или замените Замените прокладку или корпус Замените или отремонтируйте Замените детали
Засорение радиатора	Посторонние частицы в охлаждающей жидкости	Замените охлаждающую жидкость

Признак неисправности	Вероятная причина	Устранение
Ненормально высокая температура охлаждающей жидкости	Неисправность термостата Неисправность крышки радиатора Затруднен проход охлаждающей жидкости в системе охлаждения Ослабление или обрыв ремня привода генератора Неисправность насоса охлаждающей жидкости Неисправность датчика температуры охлаждающей жидкости или его проводки Неисправность электроклапана радиатора Низкий уровень охлаждающей жидкости	Замените детали Замените детали Очистите систему охлаждения или замените детали Отрегулируйте натяжение или замените Замените Отремонтируйте или замените Отремонтируйте или замените Долейте охлаждающую жидкость
Ненормально низкая температура охлаждающей жидкости	Неисправность термостата Неисправность датчика температуры охлаждающей жидкости или его проводки	Замените Отремонтируйте или замените
Электроклапан радиатора не включается	Неисправны: датчик температуры охлаждающей жидкости, электродвигатель клапана радиатора, реле электродвигателя клапана радиатора, проводка или предохранитель	Отремонтируйте или замените
Негерметичность системы выпуска	Ослабление крепления в местах соединений Дефект труб системы выпуска или глушителя	Подтяните Замените или отремонтируйте
Посторонний шум от системы выпуска	Прогорание перегородок в глушителе Дефект резинометаллического кронштейна подвеса Труба системы выпуска или глушитель контактируют с кузовом Дефект труб системы выпуска или глушителя	Замените Замените Исправьте Отремонтируйте или замените

ТЕХНИЧЕСКИЕ ОПЕРАЦИИ НА АВТОМОБИЛЕ

ПРОВЕРКА УРОВНЯ МОТОРНОГО МАСЛА

1. Установите автомобиль на ровной горизонтальной площадке.
2. Прогрейте двигатель.

ПРИМЕЧАНИЕ

Если автомобиль долгое время находился на стоянке, то прогревайте двигатель приблизительно в течение 20 минут.

3. Заглушите двигатель, подождите 2 - 3 минуты и затем проверьте уровень моторного масла.

4. Проверьте соответствие уровня моторного масла допустимому диапазону, указанному на масляном щупе двигателя. Если уровень моторного масла находится около минимального уровня (метка "L") или ниже его, то долейте масло до метки "F".

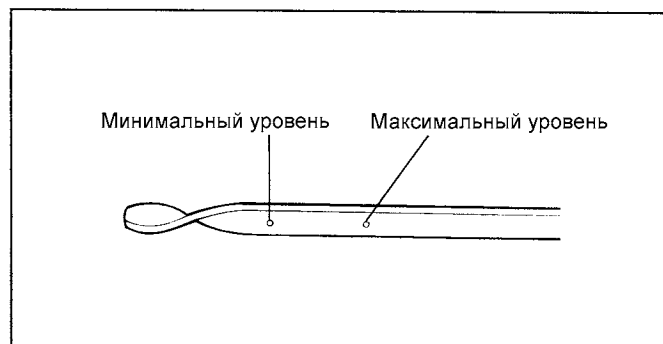

ECDA001A

ПРИМЕЧАНИЕ

Для заливки используйте моторное масло, тип которого совпадает с типом масла, залитого в двигатель.

5. Проверьте отсутствие загрязнения моторного масла или примесей охлаждающей жидкости и бензина в масле. Проверьте, что моторное масло обладает соответствующей вязкостью.

ЗАМЕНА МОТОРНОГО МАСЛА

ВНИМАНИЕ

Будьте осторожны, не обожгитесь, так как моторное масло горячее.

1. Запустите двигатель и прогрейте его до рабочей температуры.
2. Заглушите двигатель.
3. Снимите крышку маслозаливной горловины и отверните сливную пробку масляного поддона. Слейте моторное масло.
4. Установите и затяните сливную пробку номинальным моментом затяжки.

Момент затяжки

Сливная пробка : 35 - 45 Нм

5. Залейте в двигатель свежее моторное масло через маслозаливную горловину.

Заправочная емкость

Без замены масляного фильтра : 3,7 л

С заменой масляного фильтра : 4,0 л

ВНИМАНИЕ

Не заливайте моторное масло в двигатель выше максимального уровня. Это приведет к аэрации масла и снижению давления масла.

6. Установите крышку маслозаливной горловины.
7. Запустите двигатель и дайте ему поработать.
8. Заглушите двигатель и проверьте уровень моторного масла. При необходимости долейте масло.

ВЫБОР МАСЛЯНОГО ФИЛЬТРА

Все двигатели Hyundai оснащаются высококачественным одноразовым масляным фильтром. Фильтр данного типа рекомендуется в качестве заменяемого фильтра для всех автомобилей. Однако качество заменяемых фильтров может быть различным. Необходимо устанавливать только высококачественные фильтры, чтобы гарантировать наиболее эффективную очистку масла.

Перед установкой нового масляного фильтра убедитесь, что остатки прокладки старого фильтра удалены с поверхности блока цилиндров, прилегающей к фильтру.



ECA9970A

ЗАМЕНА МАСЛЯНОГО ФИЛЬТРА

ВНИМАНИЕ

Будьте осторожны, не обожгитесь, так как моторное масло горячее.

1. С помощью специального ключа для масляного фильтра снимите фильтр моторного масла.
2. Перед установкой нового фильтра на двигатель смажьте небольшим количеством чистого моторного масла прокладку фильтра.

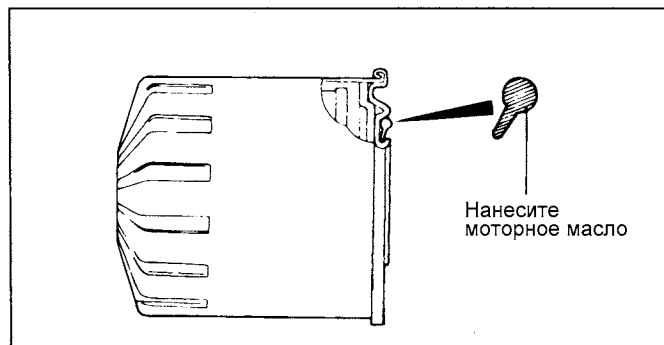

ECA9970B

3. Затяните масляный фильтр номинальным моментом.

Момент затяжки

Масляный фильтр : 12 - 16 Нм

4. Запустите двигатель и убедитесь в отсутствии утечек моторного масла.
5. Заглушите двигатель и проверьте уровень моторного масла. При необходимости долейте масло.

ВЫБОР МОТОРНОГО МАСЛА

Рекомендуемая классификация масла по API: КЛАСС SD ИЛИ ВЫШЕ, SE ИЛИ ВЫШЕ [ДЛЯ СТРАН ЕС.]

Рекомендуемая вязкость масла (по классификации SAE):

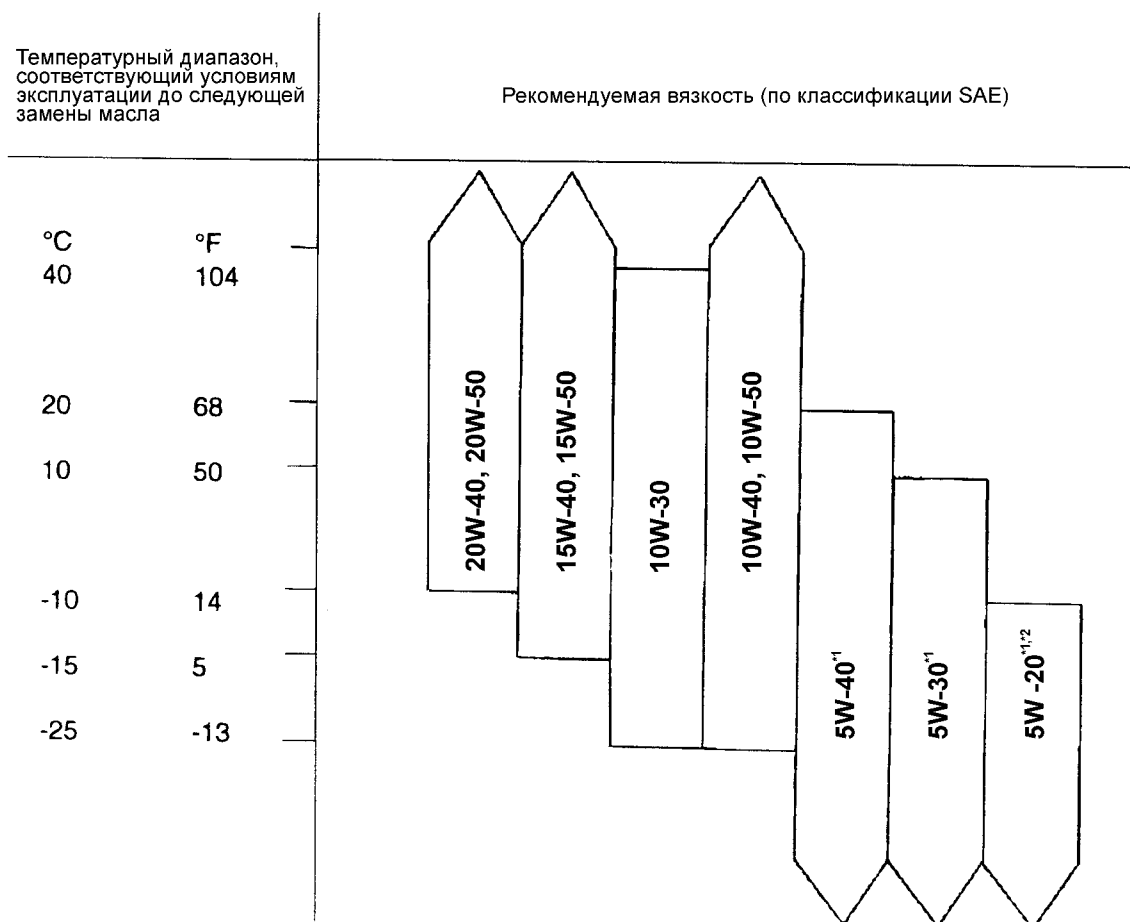

EDA9990B

*1 : Ограниченное применение по эксплуатационным и температурным условиям.

*2 : Не рекомендуется использовать при преобладании скоростных режимов при эксплуатации автомобиля.

ПРИМЕЧАНИЕ

Для лучшего использования мощности двигателя и защиты деталей на всех режимах эксплуатации выбирайте то моторное масло, которое:

1. Соответствует требованиям по классификации API.
2. Имеет достаточную вязкость для эксплуатации до следующей замены масла при предполагаемом температурном диапазоне.

Не рекомендуется применять моторные масла, не удовлетворяющие требованиям классификации API и не имеющие достаточной вязкости по классификации SAE. На емкости с маслом должны быть нанесены отметки соответствия указанным выше стандартам.

ПРОВЕРКА ГЕРМЕТИЧНОСТИ СИСТЕМЫ ОХЛАЖДЕНИЯ

1. Снимите крышку радиатора.
2. Убедитесь, что уровень охлаждающей жидкости доходит до наливной горловины радиатора.
3. Подсоедините тестер для проверки клапана крышки радиатора к наливной горловине радиатора и создайте давление 140 кПа. Удерживая указанное давление в течение 2 минут, проверьте отсутствие утечек охлаждающей жидкости из радиатора, соединений шлангов или самих шлангов системы охлаждения.

ПРИМЕЧАНИЕ

1. Охлаждающая жидкость может быть чрезвычайно горячей. Не снимайте крышки радиатора, так как это приведет к выбросу пара и разбрызгиванию горячей или кипящей жидкости и может стать причиной травмирования обслуживающего персонала. Приступайте к работе с системой охлаждения только после остывания двигателя.
2. Тщательно удалите влагу с поверхности всех деталей, проверяемых на отсутствие утечек.
3. При извлечении тестера для проверки клапана крышки радиатора из горловины радиатора будьте осторожны, чтобы не допустить разбрызгивания охлаждающей жидкости.
4. При подсоединении и отсоединении тестера, а также во время проведения проверки будьте осторожны, чтобы не деформировать наливную горловину радиатора.
4. При наличии утечек отремонтируйте или замените соответствующую деталь.

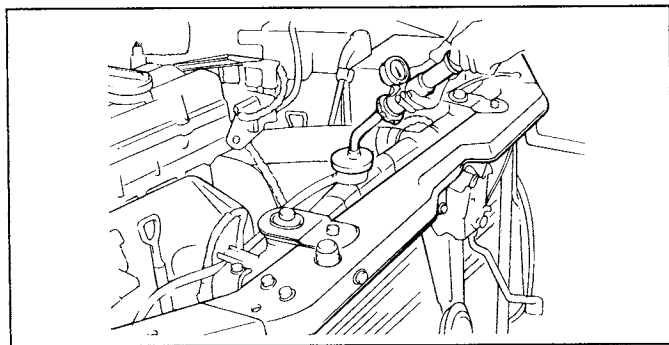

ЕСКА010F

ПРОВЕРКА КЛАПАНОВ КРЫШКИ РАДИАТОРА

1. Используйте специальный переходник для подсоединения крышки радиатора к тестеру.
2. Увеличивайте давление до тех пор, пока стрелка манометра не остановится (давление открытия клапана).

Давление открытия основного клапана : 83 - 110 кПа

Давление открытия вакуумного клапана : - 7 кПа

3. Проверьте, что давление срабатывания клапанов крышки либо соответствует номинальному значению, либо несколько выше его.

4. Замените крышку радиатора, если давление срабатывания клапанов ниже номинального значения.

ПРИМЕЧАНИЕ

Перед проверкой убедитесь, что крышка радиатора чистая, поскольку ржавчина или другие посторонние вещества на уплотнительной прокладке крышки могут послужить причиной неправильных показаний манометра.

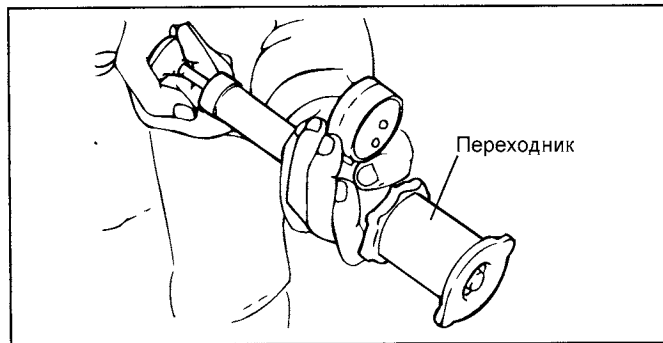

ЕСА9090А

ПРОВЕРКА КОНЦЕНТРАЦИИ АНТИФРИЗА

1. Измерьте удельный вес охлаждающей жидкости с помощью ареометра.
2. Измерьте температуру охлаждающей жидкости и определите концентрацию антифриза с учетом зависимости между удельным весом и температурой на основании данных приведенной таблицы.

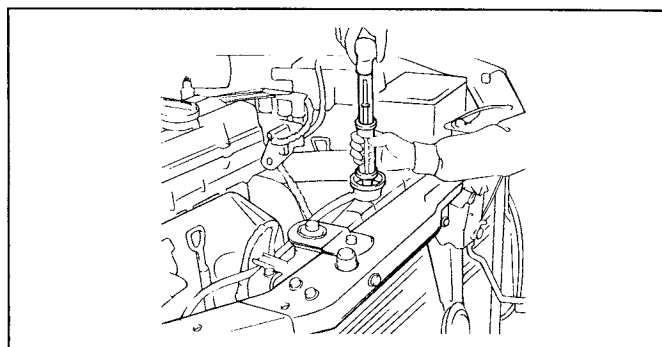

ECKA010G

ЗАВИСИМОСТЬ МЕЖДУ УДЕЛЬНЫМ ВЕСОМ ОХЛАЖДАЮЩЕЙ ЖИДКОСТИ И КОНЦЕНТРАЦИЕЙ АНТИФРИЗА

Температура (°C) и удельный вес (г/см ³) охлаждающей жидкости					Температура замерзания (°C)	Температура безопасной эксплуатации (°C)	Концентрация антифриза (% объема)
10	20	30	40	50			
1,054	1,050	1,046	1,042	1,036	- 16	- 11	30%
1,063	1,058	1,054	1,049	1,044	- 20	- 15	35%
1,071	1,067	1,062	1,057	1,052	- 25	- 20	40%
1,079	1,074	1,069	1,064	1,058	- 30	- 25	45%
1,087	1,082	1,076	1,070	1,064	- 36	- 31	50%
1,095	1,090	1,084	1,077	1,070	- 42	- 37	55%
1,103	1,098	1,092	1,084	1,076	- 50	- 45	60%

Пример

Температура безопасной эксплуатации составляет - 15 °C, когда измеренный удельный вес составляет 1,058 г/см³ при температуре охлаждающей жидкости 20 °C.

ВНИМАНИЕ

- Если концентрация антифриза ниже 30 %, то антикоррозийные свойства охлаждающей жидкости значительно уменьшаются.

- Если концентрация более 60 %, то повышается температура кристаллизации антифриза (уменьшается эффективность теплообмена), воздействуя неблагоприятно на двигатель. Поэтому убедитесь, что уровень концентрации антифриза находится в пределах указанного диапазона.
- Не смешивайте антифризы разных торговых марок.

РЕКОМЕНДУЕМАЯ ОХЛАЖДАЮЩАЯ ЖИДКОСТЬ

Антифриз

АНТИФРИЗ ДЛЯ АЛЮМИНИЕВЫХ СПЛАВОВ
НА ОСНОВЕ ЭТИЛЕНГЛИКОЛЯ

Концентрация антифриза в охлаждающей жидкости

50% [Кроме регионов с тропическим климатом]
40% [Регионы с тропическим климатом]

ПРОВЕРКА КОМПРЕССИИ

1. Перед измерением компрессии проверьте уровень и состояние моторного масла. Кроме того, проверьте, что состояние стартера и аккумуляторной батареи соответствует норме.
2. Запустите двигатель и прогрейте его до температуры охлаждающей жидкости 80 - 95 °С.
3. Заглушите двигатель. Отсоедините свечные провода высокого напряжения.
4. Снимите свечи зажигания.
5. Прокрутите коленчатый вал двигателя стартером для удаления посторонних частиц из цилиндров.
6. Установите компрессометр в отверстие для свечи зажигания.
7. Нажмите на педаль акселератора до полного открытия дроссельной заслонки.
8. Прокрутите коленчатый вал двигателя стартером и считайте показания компрессометра.

Номинальное значение : 1500 кПа

Минимально допустимое значение : 1400 кПа

9. Повторите операции по пунктам с 6 по 8 для всех оставшихся цилиндров и проверьте, что разность компрессии между цилиндрами меньше предельного допустимого значения.

Предельное допустимое значение : не более 100 кПа

10. Если в каком-либо цилиндре компрессия не соответствует диапазону допустимых значений или разность компрессий по цилиндрам превышает предельно допустимое значение, то залейте немного моторного масла в отверстие для свечи зажигания данного цилиндра и повторите операции по пунктам с 6 по 9.
 - 1) Если после заливки масла компрессия возросла, то причинами неисправности являются износ или повреждение поршневого кольца и/или зеркала цилиндра.
 - 2) Если после заливки масла компрессия не увеличивается, то причинами является прогорание или повреждение седла клапана, либо утечка газа (давления) через прокладку головки цилиндров.

Момент затяжки

Свеча зажигания : 20 - 30 Нм

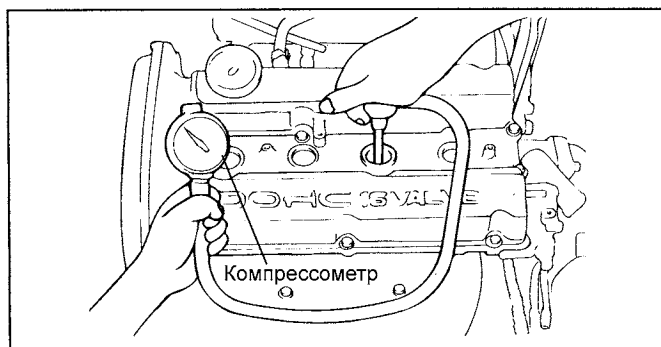

ECA9001A

РЕГУЛИРОВКА НАТЯЖЕНИЯ РЕМНЯ ПРИВОДА ГРМ

1. Поднимите автомобиль с помощью подкатного домкрата.
2. Медленно поверните рулевое колесо сначала по часовой стрелке затем против часовой стрелки.

ПРИМЕЧАНИЕ

Не должно ощущаться значительное сопротивление повороту.

3. Снимите кронштейн боковой опоры двигателя.

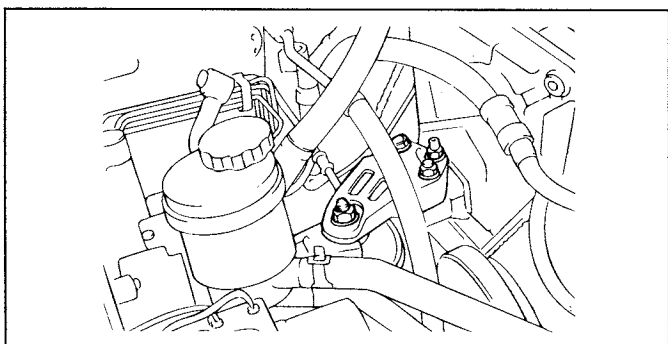

E6KA010E

4. Снимите шкив насоса охлаждающей жидкости.

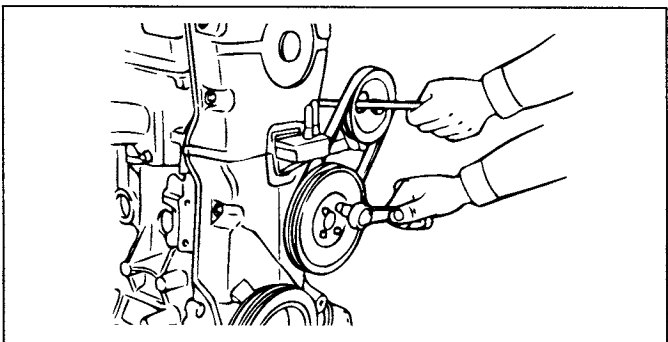

EDDA083A

5. Снимите верхнюю крышку ремня привода ГРМ.

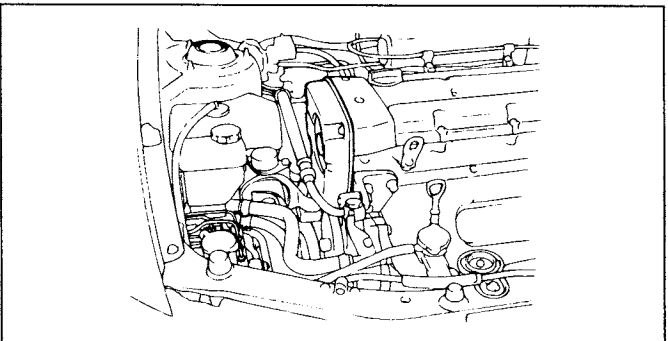

KDDA001A

6. Снимите свечи зажигания.

7. Подведите поршень цилиндра №1 в ВМТ такта сжатия провернув коленчатый вал двигателя по часовой стрелке.

ПРИМЕЧАНИЕ

Никогда не проворачивайте коленчатый вал против часовой стрелки для совмещения меток, так как это может привести к неправильному натяжению ремня привода ГРМ.

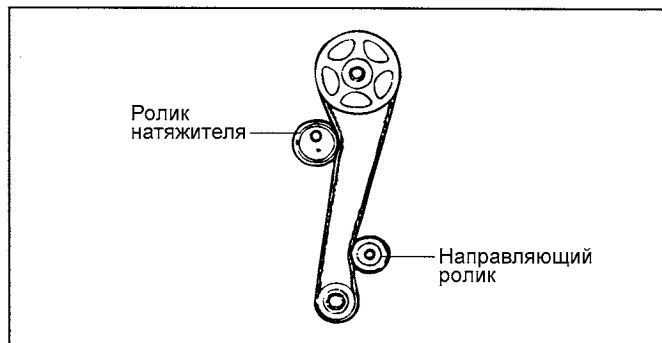

KDDA001B

8. Ослабьте болт шарнирного крепления и регулировочный болт кронштейна ролика натяжителя.
9. Проверните коленчатый вал двигателя по часовой стрелке так, чтобы звездочка распределительного вала повернулась на 2 зуба.

ПРИМЕЧАНИЕ

Поворот распределительного вала в положение, при котором его кулачки не нажимают на коромысла выпускных клапанов, необходим для создания правильного натяжения ремня.

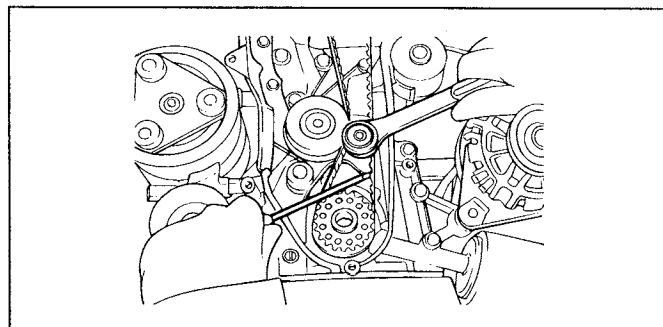

EDDA092A

10. Проверьте, что обеспечивается нормальное зацепление ремня привода ГРМ со звездочками (каждый зуб ремня на звездочке расположен в канавке).
11. Затяните сначала регулировочный болт, затем затяните болт шарнирного крепления ролика натяжителя.
12. Проверьте натяжение ремня привода ГРМ.
13. Установите свечи зажигания.
14. Установите верхнюю крышку ремня привода ГРМ.
15. Установите шкив насоса охлаждающей жидкости и кронштейн боковой опоры двигателя.

РЕГУЛИРОВКА РЕМНЯ ПРИВОДА НАВЕСНЫХ АГРЕГАТОВ

1. Проверьте отсутствие повреждений ремня и правильность посадки ремня в канавках шкивов.
2. Приложите усилие 100 Н к обратной (нерабочей) стороне ремня в середине ветви между двумя шкивами, как показано на рисунке. Измерьте прогиб ремня с помощью измерителя натяжения.

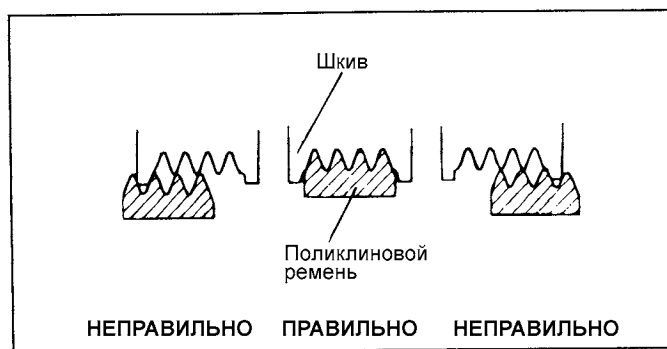

ECA9980A

ВНИМАНИЕ

1. При установке поликлинового ремня убедитесь в правильности посадки беговых дорожек ремня в канавках шкивов.
2. Если при работе ремень "визжит" или проскальзывает, то проверьте поверхности контакта со шкивами на отсутствие износа, повреждения или расслоения, и проверьте шкив на отсутствие повреждения. Кроме того, проверьте степень натяжения ремня.

НОМИНАЛЬНЫЕ ЗНАЧЕНИЯ:

Наименование		При проверке	При регулировке	
			Для нового ремня	Для бывшего в эксплуатации ремня
Для привода генератора	Прогиб (мм)	5,1 - 6,0	4,0 - 4,4	5,1 - 5,7
	Натяжение (Н)	350 - 500	650 - 750	400 - 500
Для привода компрессора кондиционера	Прогиб (мм)	8	5,0 - 5,5	6,0 - 7,0
	Натяжение (Н)	250 - 500	470 - 570	320 - 400
Для привода насоса гидроусилителя рулевого управления	Прогиб (мм)	6,0 - 9,0	-	-

ПРИМЕЧАНИЕ

1. Натяжение ремня должно измеряться в середине ветви ремня между указанными шкивами.
2. При установке нового ремня отрегулируйте натяжение так, чтобы оно соответствовало среднему значению из допустимого диапазона в колонке "Для нового ремня" приведенной таблицы. После установки ремня дайте двигателю поработать в течение 5 минут или дольше, затем проверьте соответствие натяжения ремня номинальному значению из колонки "При проверке".
3. При регулировке бывшего в эксплуатации ремня или нового ремня, проработавшего на двигателе более 5 минут пользуйтесь номинальными значениями, приведенными в колонке "Для бывшего в эксплуатации ремня".
4. При периодической проверке натяжения ремня пользуйтесь номинальными значениями, приведенными в колонке "При проверке".

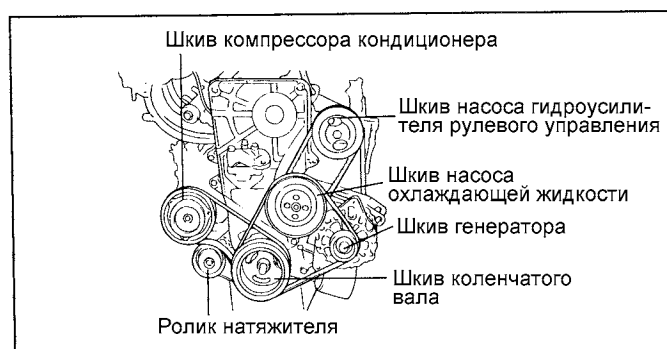

EAKA001B

ИЗМЕРИТЕЛЬ НАТЯЖЕНИЯ - ТИП "А"

Не допускайте касания циферблатом измерителя чего-либо при выполнении измерений.

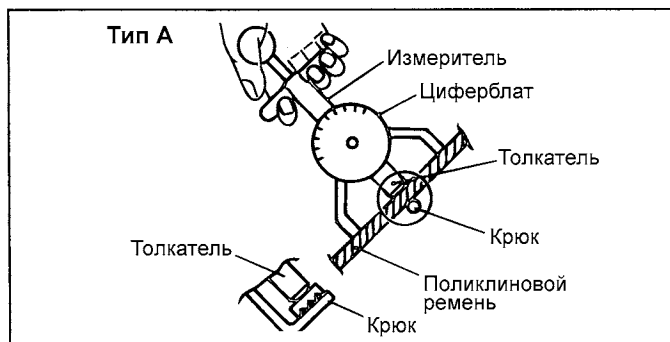

ECA9980C

ИЗМЕРИТЕЛЬ НАТЯЖЕНИЯ - ТИП "В"

1. При выполнении измерений поверните ручку RESET в направлении, указанном стрелкой, и установите указатель в положение RESET.
2. Если измеритель натяжения снять с ремня, то указатель останется в положении, соответствующем значению натяжения. Считайте показания после снятия измерителя натяжения.

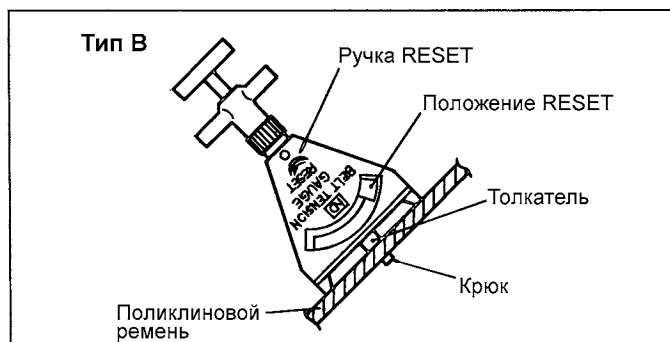

ECA9980D

РЕГУЛИРОВКА РЕМНЯ ПРИВОДА ГЕНЕРАТОРА

ВНИМАНИЕ

Если натяжение ремня ослаблено, то это приведет к появлению звука проскальзывания и быстрому износу ремня.

При слишком большом натяжении возникает вероятность поломки подшипников насоса охлаждающей жидкости или генератора.

1. Ослабьте гайку "А" шарнирного крепления генератора и стопорный болт "В" регулировочной планки генератора.
2. Вращая регулировочный болт, отрегулируйте натяжение и прогиб ремня до номинальных значений.
3. Затяните стопорный болт "В" регулировочной планки генератора.
4. Затяните гайку "А" шарнирного крепления генератора.

5. Проверьте натяжение или прогиб ремня, и при необходимости проведите повторную регулировку.

Моменты затяжки :

Болт и гайка шарнирного крепления генератора :
20 - 25 Нм

Стопорный болт регулировочной планки генератора :
12 - 15 Нм

Болт крепления регулировочной планки генератора :
20 - 27 Нм

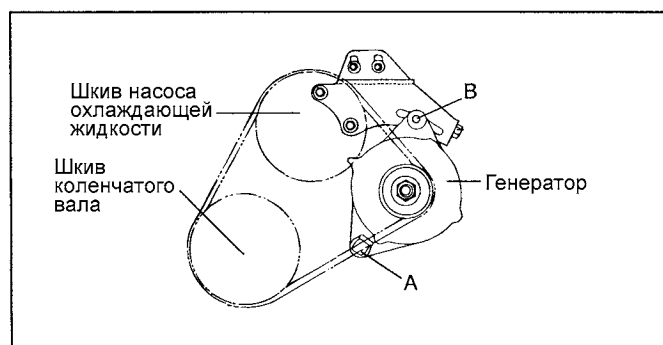

EDKA010C

БЛОК ЦИЛИНДРОВ

БЛОК ЦИЛИНДРОВ

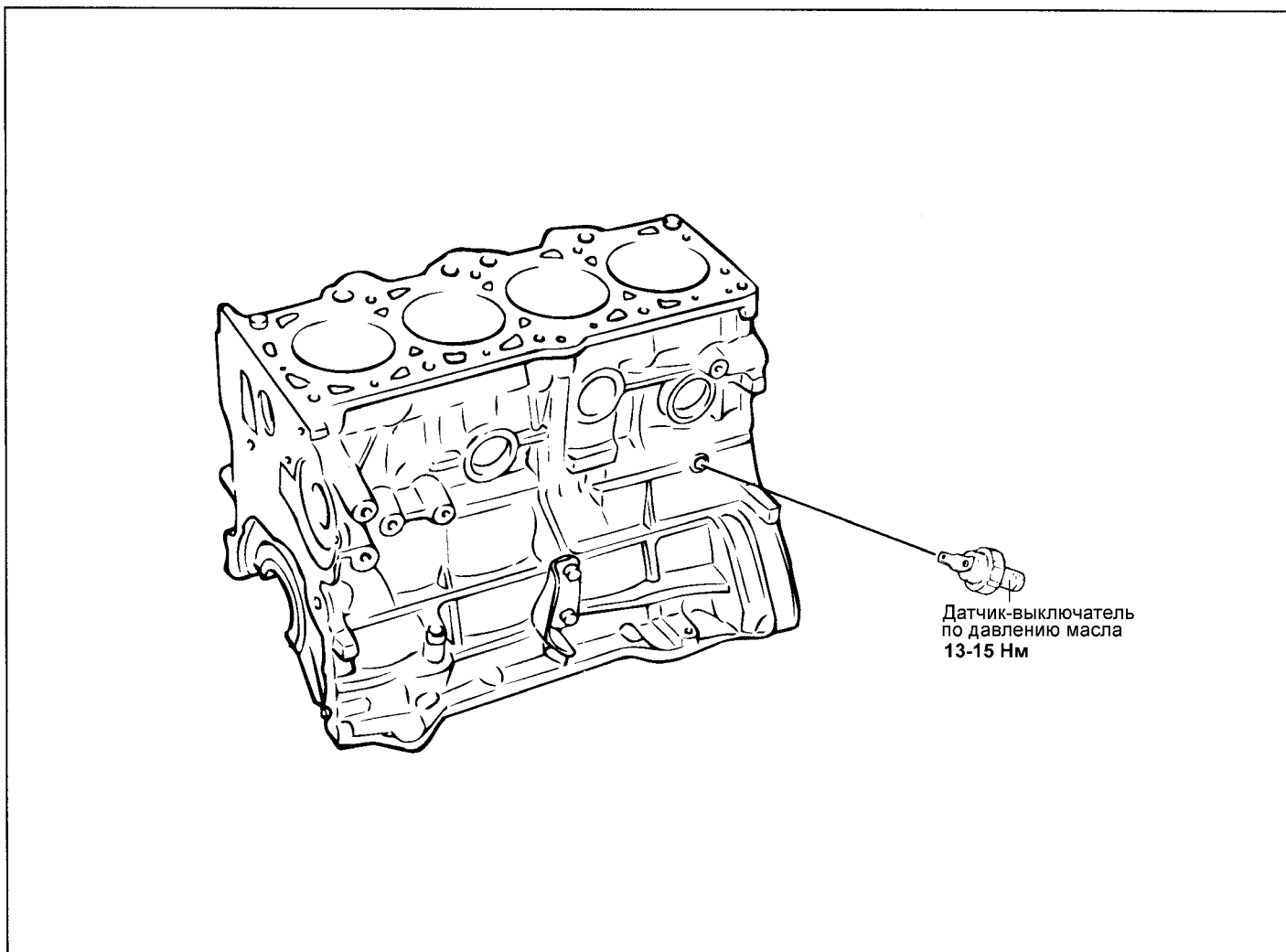

V5EM104B

РАЗБОРКА

1. Снимите головку цилиндров, ремень привода ГРМ, корпус масляного насоса, маховик, поршни и коленчатый вал.
2. Снимите датчик-выключатель по давлению масла.

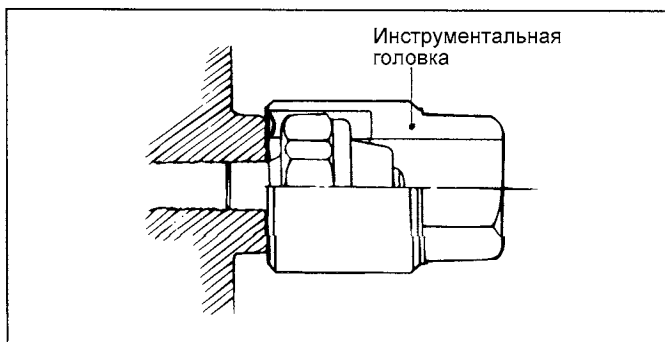

EDDA008A

ПРОВЕРКА

БЛОК ЦИЛИНДРОВ

1. Проверьте блок цилиндров на отсутствие сколов, коррозии, отложений накипи и ржавчины. Кроме того, проверьте отсутствие трещин и других повреждений. Замените блок цилиндров при обнаружении значительных дефектов.
2. С помощью поверочной линейки и плоского щупа проверьте коробление привалочной плоскости блока цилиндров под прокладку. Убедитесь, что поверхность блока цилиндров очищена от остатков старой прокладки и посторонних частиц.

Номинальное значение : 0,03 мм или меньше

Предельно допустимое значение : 0,1 мм или меньше

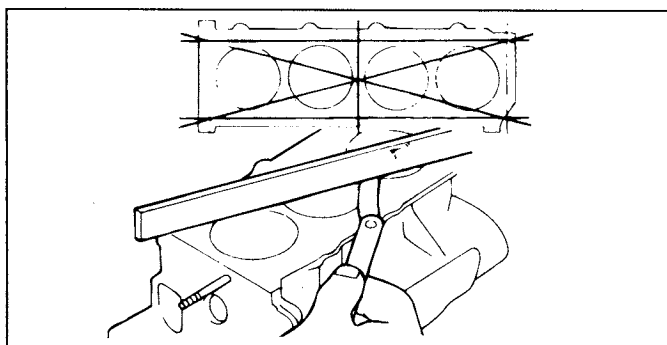

ECA9450B

3. Измерьте диаметр цилиндров с помощью индикатора-нутромера в трех поясах по высоте в направлениях "А" и "В". Если либо некруглость (овальность) или конусность цилиндра больше предельно допустимого значения, либо на зеркале цилиндра имеются царапины или следы заедания (задиры), то следует расточить в соответствующий ремонтный размер и отхонинговать цилиндры блока. После ремонта блока цилиндров установите поршни и поршневые кольца соответствующего ремонтного размера. Измерения проводите в местах, показанных на рисунке.

Номинальный диаметр цилиндра : 82 мм

Предельно допустимая конусность цилиндра: 0,01 мм или меньше

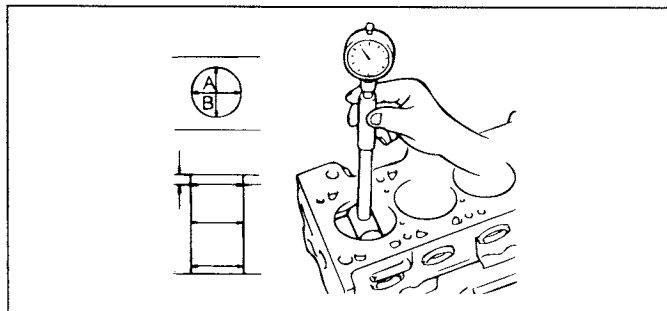

EDDA085B

4. Если по периметру цилиндра в верхней его части присутствует наплыв (гребневый износ), то удалите его с помощью специального инструмента.

5. Выпускаются поршни четырех ремонтных (увеличенных) размеров.

Ремонтный размер поршня и метка : мм

0,25 мм :	0.25
0,50 мм :	0.50
0,75 мм :	0.75
1,00 мм :	1.00

6. При ремонте (расточке и хонинговке) цилиндров в ремонтный размер рассчитайте диаметр расточки цилиндра так, чтобы в результате ремонта обеспечивался номинальный зазор между поршнем и цилиндром. Проверьте, что все устанавливаемые поршни одного ремонтного размера.

7. Стандартные измерения диаметра поршня производятся на расстоянии 47 мм от дна поршня.

Зазор между поршнем и цилиндром (установленный предел для новых деталей) : 0,02 - 0,04 мм

8. Для приработанной пары поршень-цилиндр допустимым является максимальный зазор 0,085 мм или меньше.

ОПОРЫ СИЛОВОГО АГРЕГАТА

ОПОРЫ ДВИГАТЕЛЯ

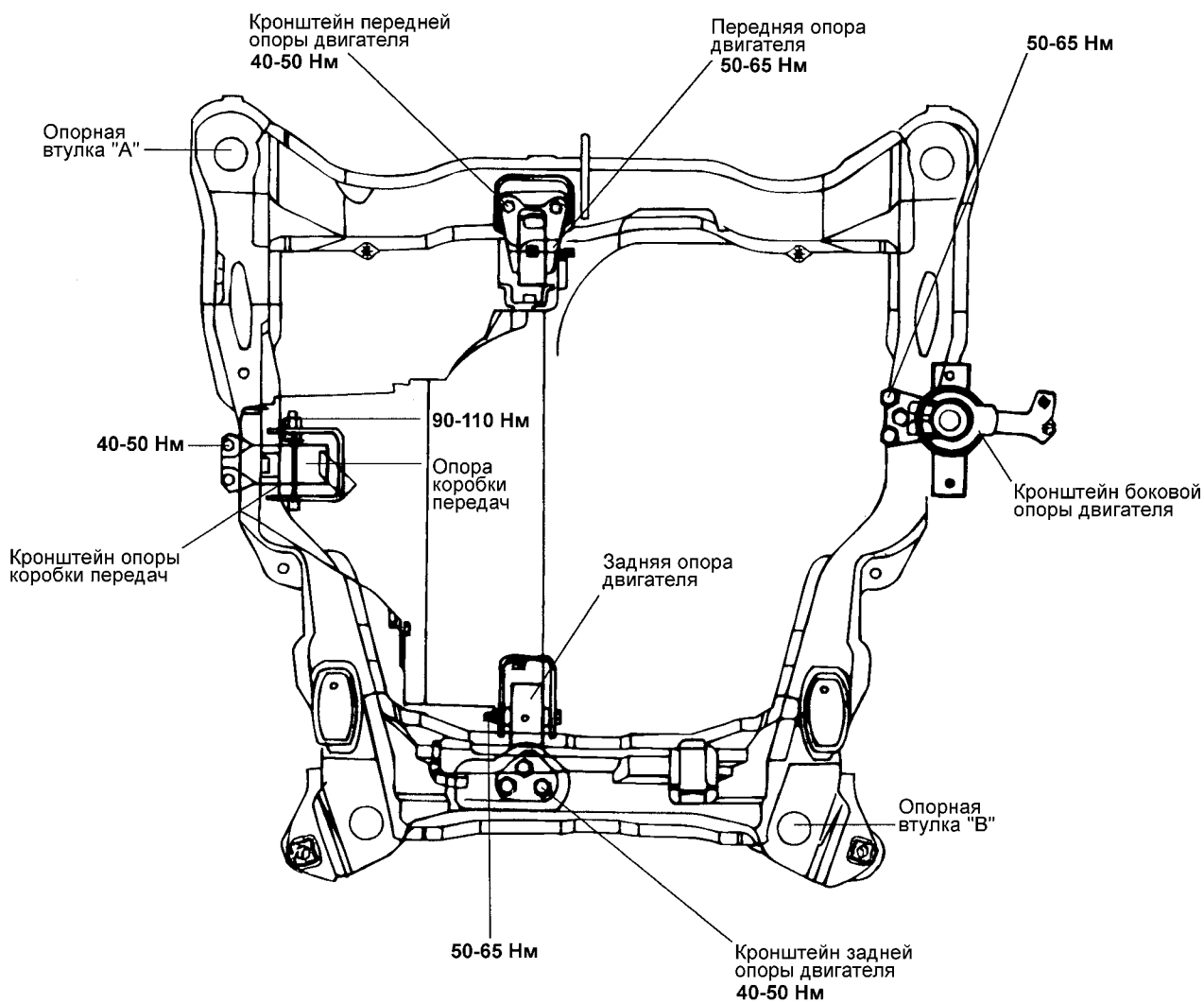

СНЯТИЕ

1. Закрепите двигатель на траверсе за кронштейны крепления и повесьте ее на подъемнике, затем немного приподнимите двигатель в сборе для разгрузки опор от веса силового агрегата.

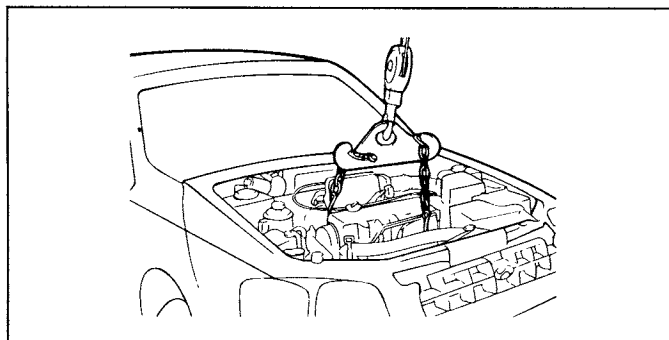

ЕСДА012А

БОКОВАЯ ОПОРА ДВИГАТЕЛЯ

1. Отверните болты крепления боковой опоры двигателя (к двигателю и кузову).
2. Снимите боковую опору двигателя (в сборе с кронштейном) с двигателя.

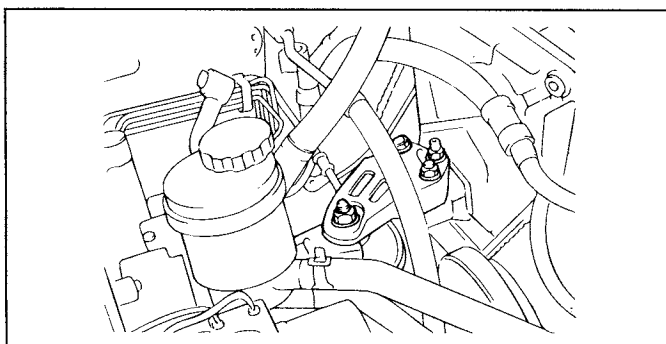

ЕСКА010Е

ОПОРА КОРОБКИ ПЕРЕДАЧ

1. На моделях с 5-ступенчатой механической КПП снимите датчик-выключатель фонарей заднего хода.
2. Отверните болт крепления опоры коробки передач (к опорному кронштейну КПП).

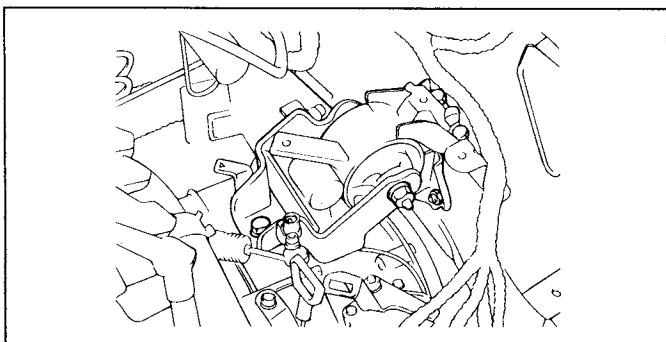

ЕСКА020А

3. Извлеките заглушки изнутри брызгозащитного щитка левого крыла. Отверните болты крепления кронштейна опоры коробки передач к подрамнику.

4. Снимите опору коробки передач в сборе.

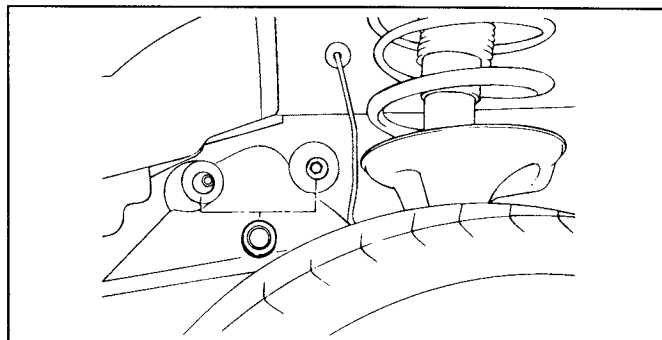

ЕСКА020В

ПЕРЕДНЯЯ ОПОРА ДВИГАТЕЛЯ

1. Снимите переднюю опору двигателя в сборе с подрамника.

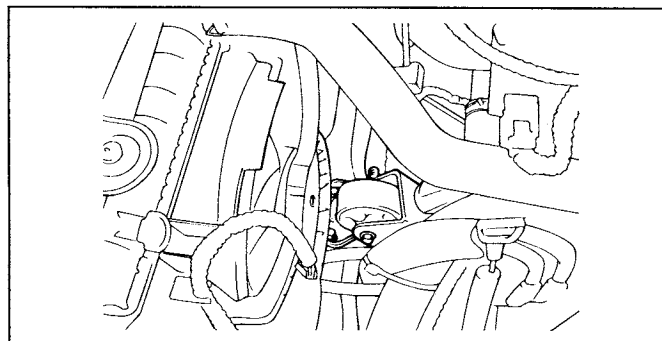

ЕСКА020С

ЗАДНЯЯ ОПОРА ДВИГАТЕЛЯ

1. Снимите заднюю опору двигателя в сборе с подрамника.

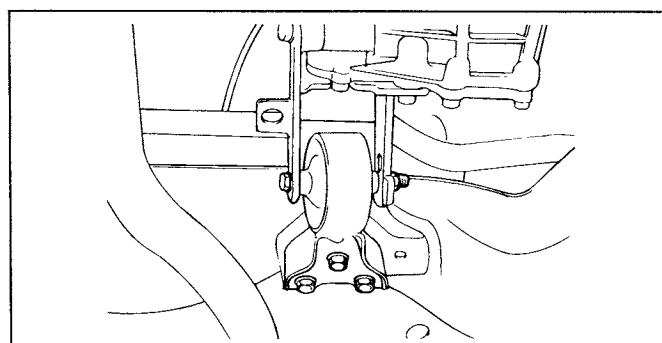

ЕСКА020D

УСТАНОВКА

ОПОРА КОРОБКИ ПЕРЕДАЧ

1. Для того чтобы ограничитель опоры не перемещался убедитесь, что он правильно вставлен во внутреннюю трубку опоры.
2. Установите ограничитель опоры на место, убедившись в правильности его расположения.

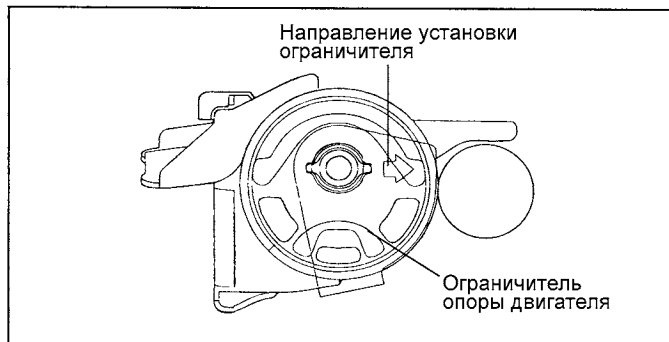

ЕСКВ001А

ПЕРЕДНЯЯ ОПОРА ДВИГАТЕЛЯ

1. Установите опору двигателя так, чтобы она располагалась под правильным углом (А) к кронштейну.

Модели с АКПП : 27° - 33°

Модели с МКПП : 11° - 17°

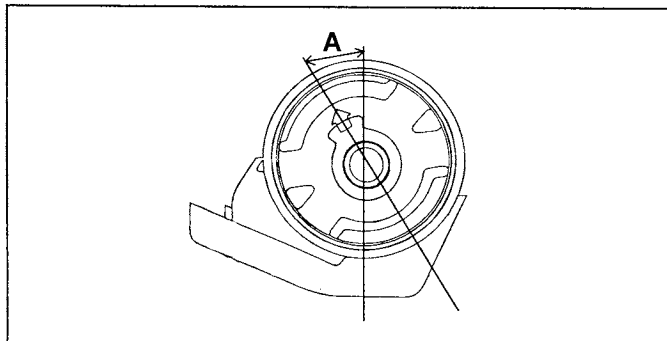

ЕСКВ001В

ЗАДНЯЯ ОПОРА ДВИГАТЕЛЯ

1. Установите опору двигателя так, чтобы она располагалась под правильным углом (В) к кронштейну.

Модели с АКПП : 30° - 36°

Модели с МКПП : 17° - 23°

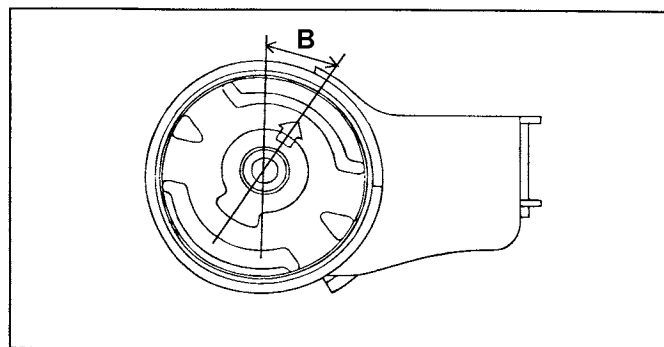

ЕСКВ001С

ОПОРНЫЕ ВТУЛКИ ПОДРАМНИКА

ПРИМЕЧАНИЕ

- Опорные втулки передней и задней поперечных балок подрамника являются направляющими.
- Убедитесь, что опорные втулки правильно ориентированы при установке.

1. В двух местах на верхней поверхности поперечных балок подрамника и верхней поверхности соответствующих опорных втулок имеются метки направления установки (в виде стрелок).
2. При установке опорных втулок во внутренние трубки поперечных балок подрамника совместите направление стрелки на втулке с направлением стрелки на поперечной балке подрамника.

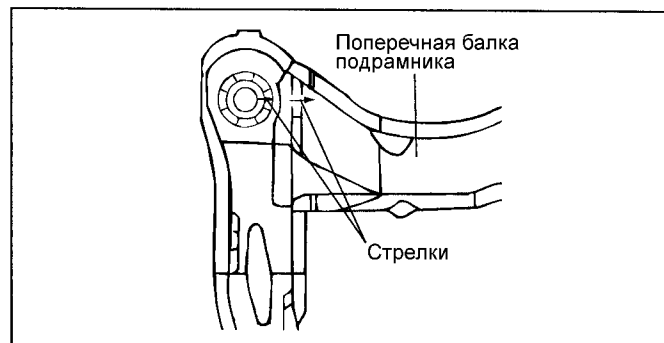

ЕСКВ001Е

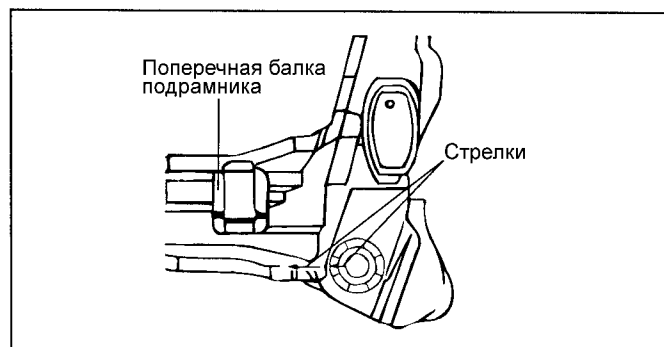

ЕСКВ001F

ПРИМЕЧАНИЕ

Проверьте, что перед установкой стрелка на опорной втулке расположена параллельно стрелке на поперечной балке подрамника. Убедитесь, что направление стрелки на установленной опорной втулке отклоняется не более чем на ± 3 градуса от направления стрелки на поперечной балке подрамника.

ДВИГАТЕЛЬ И КОРОБКА ПЕРЕДАЧ В СБОРЕ

СНЯТИЕ

1. Снимите аккумуляторную батарею.
2. Отсоедините воздухопровод воздушного фильтра.

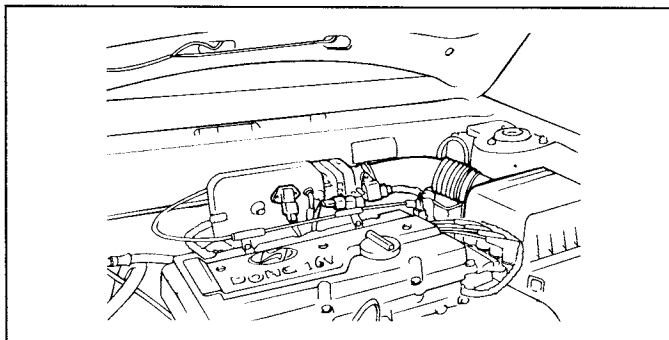

EAKA010D

3. Отсоедините разъемы датчика-выключателя фонарей заднего хода и жгута проводов двигателя.
4. На моделях с 5-ступенчатой механической КПП отсоедините разъем датчика-выключателя фонарей заднего хода.
5. Отсоедините разъемы жгута проводов генератора и разъем жгута проводов датчика давления масла.
6. Слейте охлаждающую жидкость.

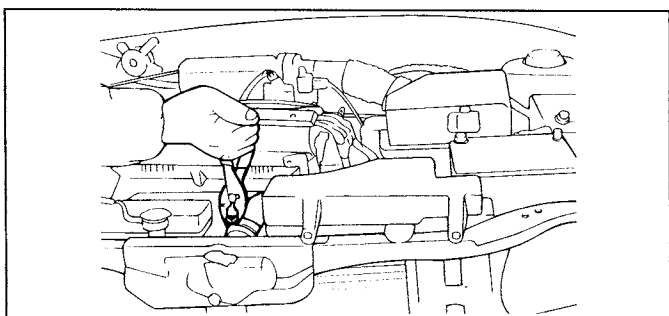

EDDA016B

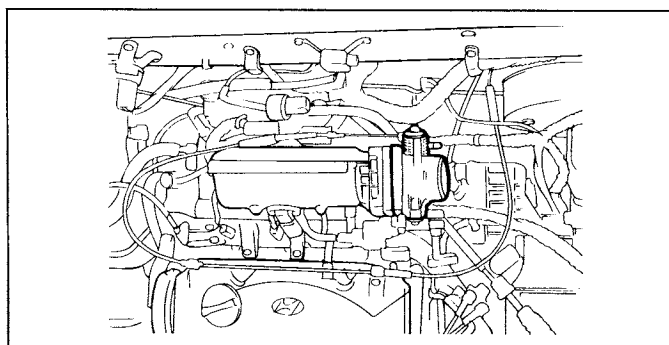

ECDA088A

ПРИМЕЧАНИЕ

При отсоединении шлангов всегда предварительно наносите установочные метки, чтобы при подсоединении шланги были установлены в исходное положение.

ВНИМАНИЕ

Будьте осторожны при отсоединении шлангов, не проливайте масло или другую жидкость. Заглушите отсоединенные трубки или шланги, чтобы предотвратить попадание посторонних частиц внутрь.

7. Отсоедините верхний и нижний шланги радиатора со стороны двигателя, затем снимите радиатор в сборе.
8. Отсоедините провод "массы" двигателя.
9. Отсоедините вакуумный шланг усилителя тормозов.
10. Отсоедините основной топливопровод, шланг возврата топлива и шланг системы улавливания паров топлива со стороны двигателя.
11. Отсоедините оба шланга (подводящий и отводящий) отопителя со стороны двигателя.
12. Отсоедините трос педали акселератора со стороны двигателя.
13. На моделях с механической КПП снимите трос переключения передач с коробки передач.
14. На моделях с автоматической КПП снимите трос управления АКПП с коробки передач.
15. Отсоедините трос привода спидометра от коробки передач.
16. Отсоедините компрессор кондиционера от его кронштейна крепления.

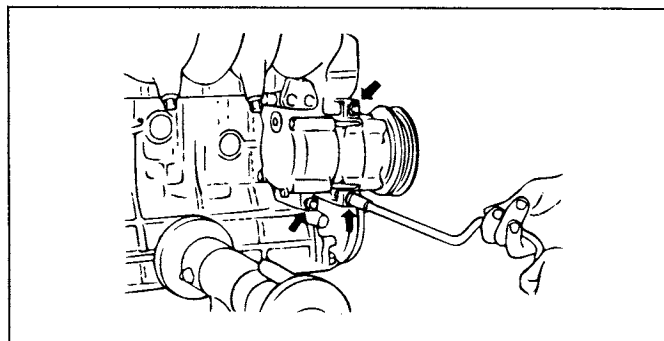

EDDA016C

17. Поддомкратьте автомобиль.
18. Слейте масло (или масло для АКПП (ATF)) из коробки передач.

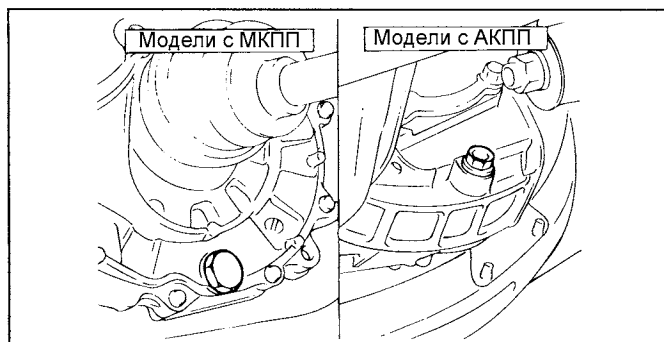

EDDA016D

19. Отсоедините приемную трубу системы выпуска от выпускного коллектора.

ПРИМЕЧАНИЕ

С помощью проволоки привяжите приемную трубу системы выпуска к кузову автомобиля.

20. На моделях с механической КПП снимите трос выбора передач и трос переключения передач.

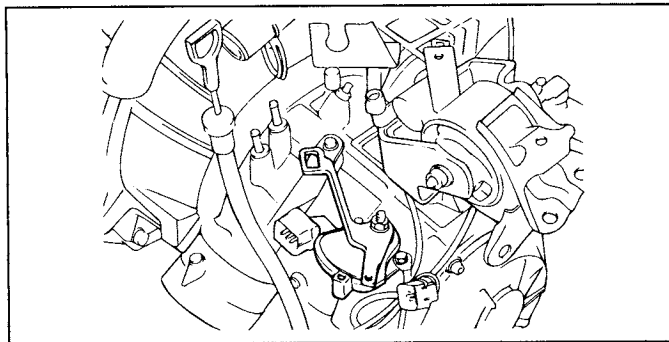

ECKA020G

21. Отверните болты крепления шарового шарнира нижнего рычага и стабилизатора к нижнему рычагу подвески.

22. Отсоедините валы привода колес от коробки передач.

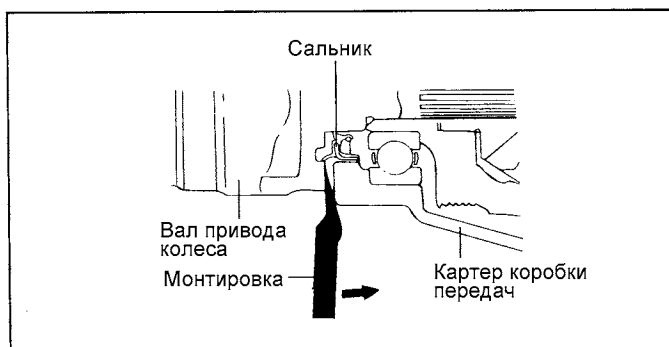

EDDA016E

ВНИМАНИЕ

- Закройте отверстия для валов привода колес в коробке передач во избежание попадания внутрь грязи и посторонних частиц.
- Перед установкой валов привода колес замените стопорные кольца валов.

23. С помощью проволоки подвесьте нижний рычаг и вал привода колеса за кузов автомобиля.

24. С помощью цепей или тросов закрепите двигатель на траверсе за кронштейны крепления и повесьте ее на подъемнике. Немного приподнимите двигатель в сборе (для разгрузки опор двигателя от веса силового агрегата перед выполнением следующих операций).

25. Снимите переднюю опору двигателя.

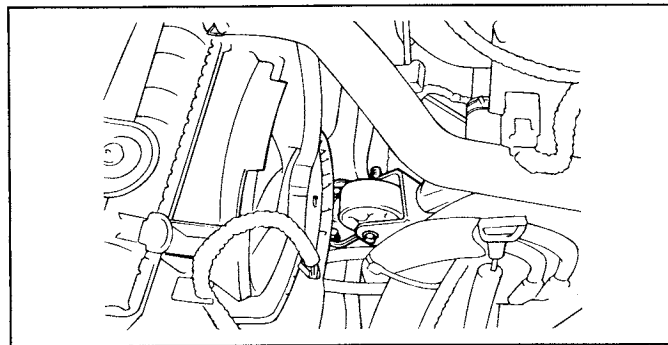

ECKA020C

26. Отсоедините заднюю опору двигателя.

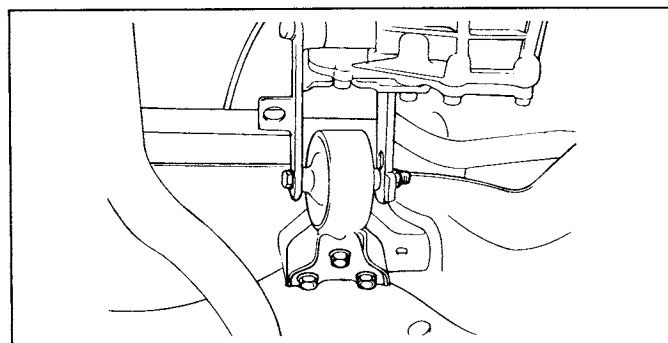

ECKA020D

27. Отверните болты крепления боковой опоры двигателя.

28. Снимите кронштейн боковой опоры с двигателя.

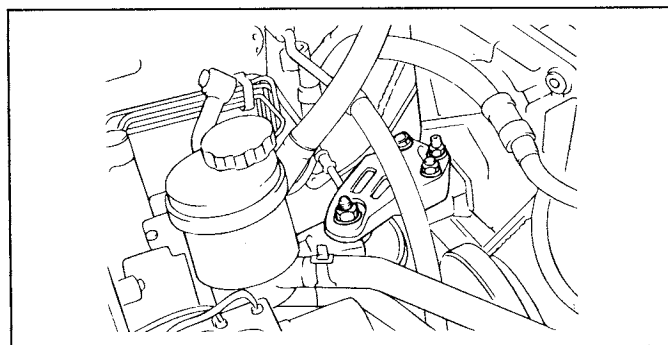

ECKA010E

29. Медленно приподнимите двигатель для разгрузки опор от веса двигателя и коробки передач в сборе и временно оставьте его в подвешенном положении.

ВНИМАНИЕ

Проверьте, чтобы от двигателя были отсоединены все тросы, провода (электрические разъемы), шланги и т. п.

30. Извлеките заглушки изнутри брызгозащитного щитка левого крыла и отверните болты крепления кронштейна опоры коробки передач.

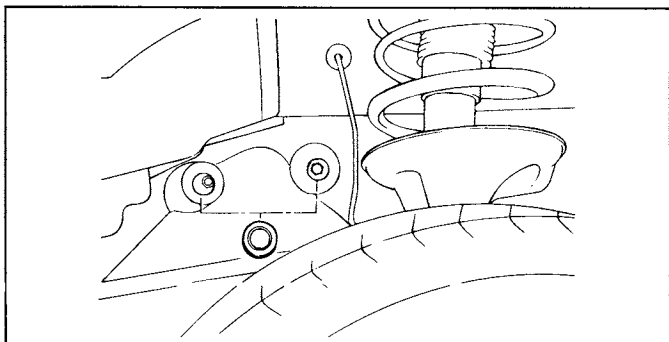

ЕСКА020В

31. Направляя силовой агрегат коробкой передач вниз, поднимите двигатель и коробку передач в сборе из моторного отсека и снимите их с автомобиля.

ОСНОВНЫЕ ДЕТАЛИ ДВИГАТЕЛЯ

РАСПРЕДЕЛИТЕЛЬНЫЙ ВАЛ

ДЕТАЛИ

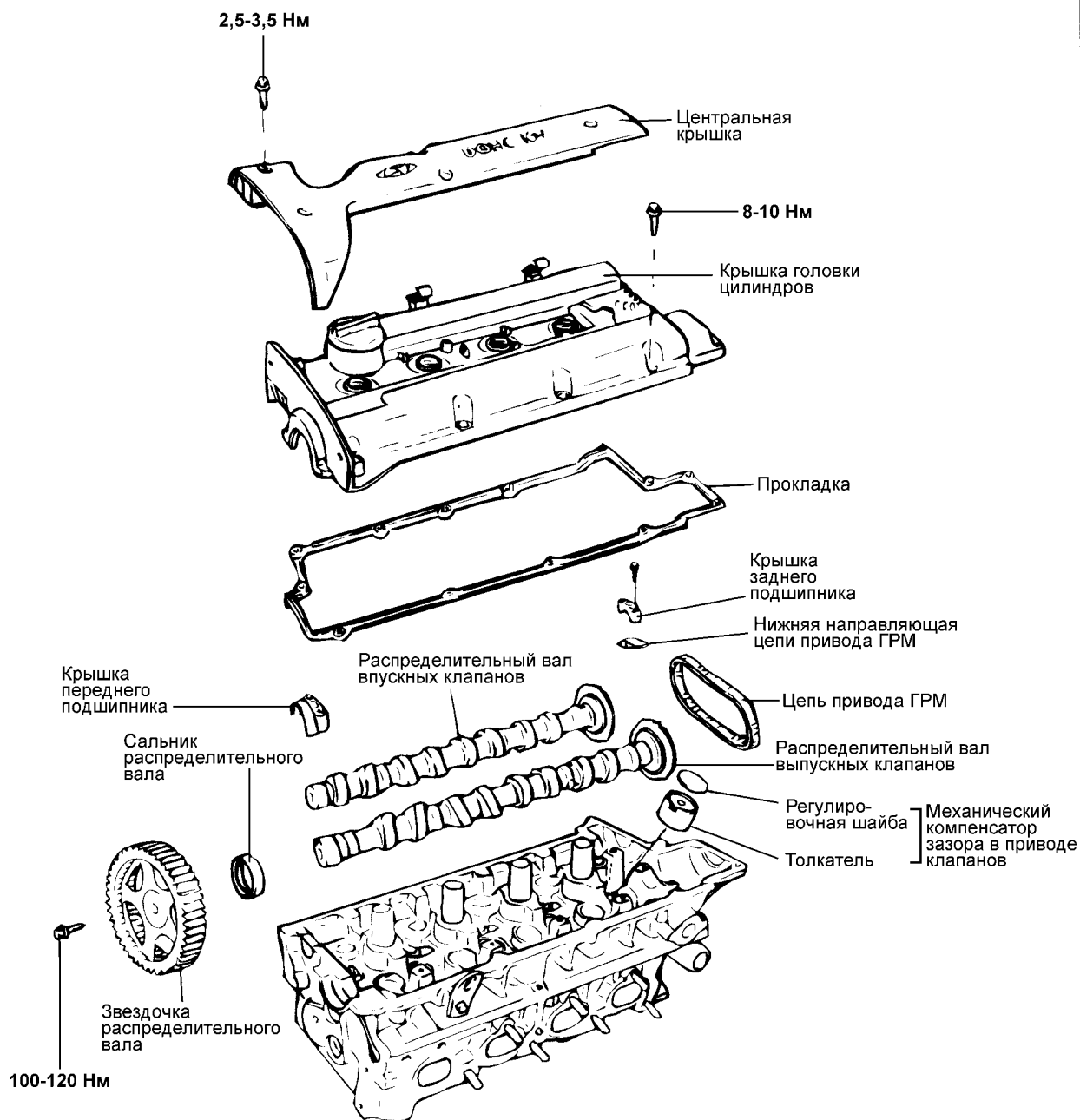

РАЗБОРКА

1. Отсоедините шланг принудительной вентиляции картера и вентиляционный шланг клапана принудительной вентиляции картера.
2. Снимите шкив насоса охлаждающей жидкости и шкив коленчатого вала.

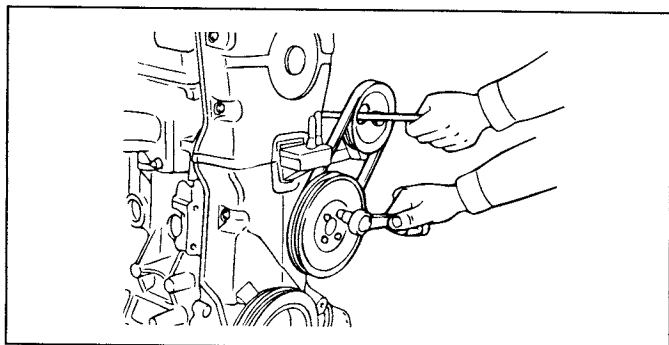

EDDA019A

3. Снимите крышку ремня привода ГРМ.
4. Ослабьте болты ролика натяжителя ремня привода ГРМ, ослабьте натяжение ремня и временно закрепите ролик натяжителя.
5. Снимите ремень привода ГРМ со звездочки распределительного вала.
6. Отверните болты крепления центральной крышки и затем снимите крышку.
7. Снимите катушки зажигания в сборе.
8. Отверните болты крепления крышки головки цилиндров и затем снимите крышку.

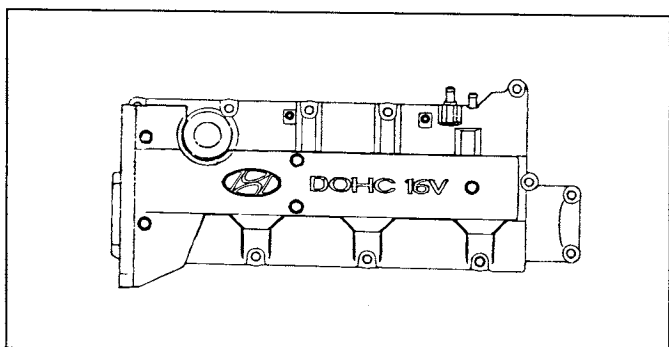

EDKB444C

9. Снимите звездочку распределительного вала.

10. Снимите крышки подшипников распределительного вала и цепь привода ГРМ.

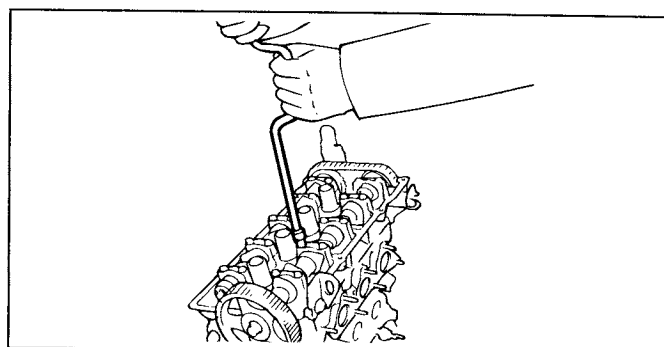

EDDA019C

11. Снимите распределительный вал.
12. Снимите толкатели механического компенсатора вместе с регулировочными шайбами.

ПРИМЕЧАНИЕ

Разложите толкатели и регулировочные шайбы механического компенсатора комплектами в порядке их соответствия клапанам, чтобы обеспечить последующую правильную сборку.

ПРОВЕРКА

РАСПРЕДЕЛИТЕЛЬНЫЙ ВАЛ

1. Проверьте шейки распределительного вала на отсутствие износа. Если шейки вала значительно изношены, то замените распределительный вал.
2. Проверьте выступающую часть кулачков распределительного вала на отсутствие повреждения. Если кулачки вала повреждены или их износ превышает допустимую величину, то замените распределительный вал.

Высота кулачков распределительного вала

[Номинальное значение]

Впускной : 44,82 мм

Выпускной : 44,72 мм

[Предельно допустимое значение]

Впускной : 44,72 мм

Выпускной : 44,62 мм

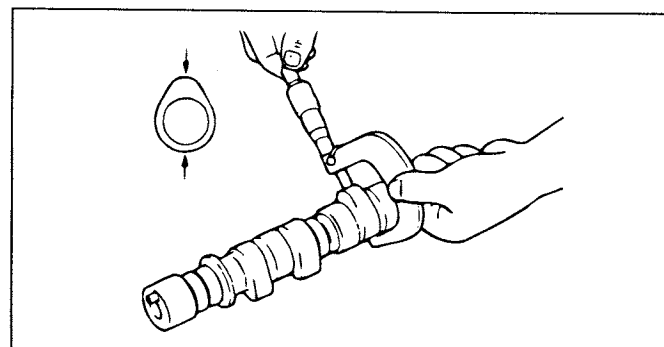

KDDA001D

3. Проверьте поверхность тыльной части кулачков распределительного вала на отсутствие повреждения или значительного износа, и при необходимости замените вал.
4. Проверьте состояние постели распределительного вала на отсутствие повреждения. Если износ постели распределительного вала превышает допустимую величину, то замените головку цилиндров в сборе или крышки подшипников распределительного вала.
2. Проверьте состояние поверхности распределительного вала, контактирующей с рабочей кромкой сальника. Если поверхность вала изношена, то замените распределительный вал.

Осовой зазор распределительного вала: 0,1 - 0,2 мм

САЛЬНИК РАСПРЕДЕЛИТЕЛЬНОГО ВАЛА

1. Проверьте рабочую кромку сальника на отсутствие износа. Если рабочая кромка изношена, то замените сальник.

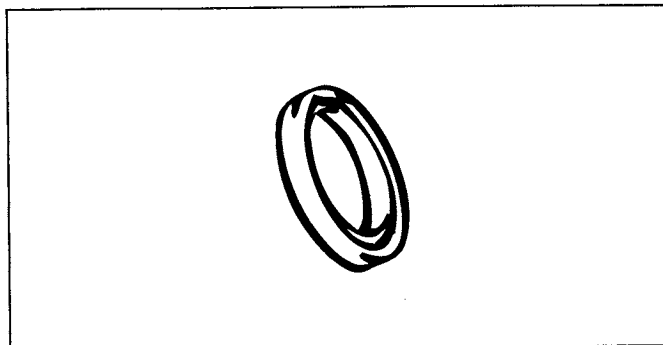

V5EM202A

МЕХАНИЧЕСКИЙ КОМПЕНСАТОР ЗАЗОРА В ПРИВОДЕ КЛАПАНОВ

ПРОВЕРКА И РЕГУЛИРОВКА ЗАЗОРА В ПРИВОДЕ КЛАПАНОВ

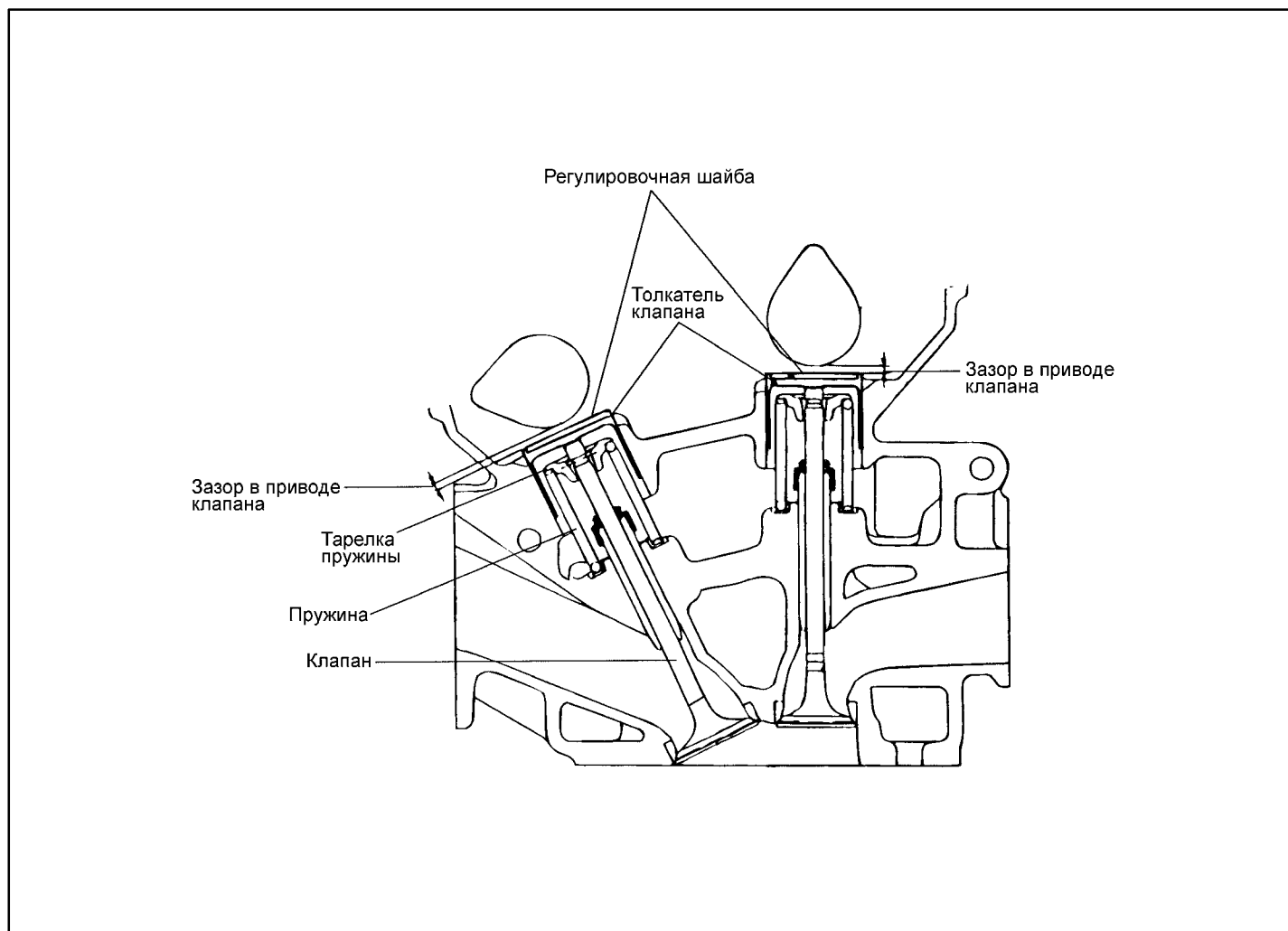

EDKB888A

ПРИМЕЧАНИЕ

Проверка и регулировка зазоров в приводе клапанов производится на холодном двигателе (при температуре охлаждающей жидкости: 20°C) и установленной на двигатель головке цилиндров.

1. Снимите шумозащитный кожух двигателя.
2. Снимите крышку маслозаливной горловины.

3. Отверните болты крепления центральной крышки и затем снимите крышку.

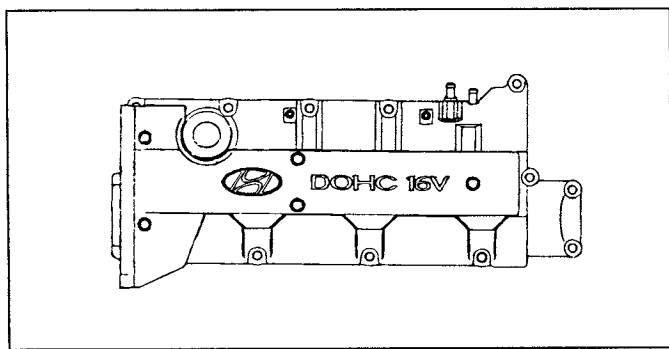

EDKB444C

4. Снимите верхнюю крышку ремня привода ГРМ.

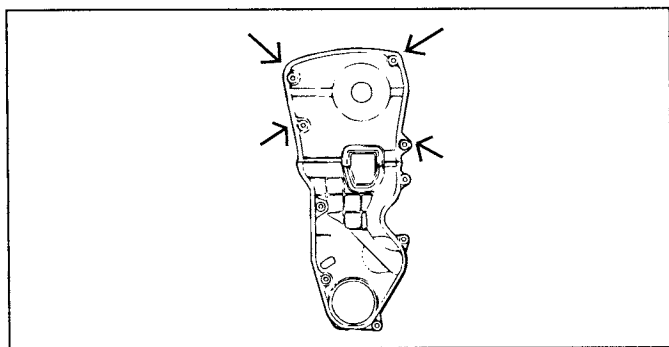

V5EM702C

- а) Отверните болты крепления верхней крышки ремня привода ГРМ и затем снимите крышку.

5. Снимите крышку головки цилиндров.

- а) Отсоедините свечные провода высокого напряжения, удерживая их за колпачки и не прилагая значительных усилий при их отсоединении.

ПРИМЕЧАНИЕ

Вытягивание или изгибание провода высокого напряжения может привести к повреждению проводника внутри провода.

- б) Отсоедините шланг принудительной вентиляции картера и вентиляционный шланг клапана принудительной вентиляции картера от крышки головки цилиндров.
 в) Отсоедините трос педали акселератора от крышки головки цилиндров.
 г) Отверните болты крепления крышки головки цилиндров и затем снимите крышку и прокладку.

6. Установите поршень цилиндра №1 в ВМТ такта сжатия.

- а) Проверните шкив коленчатого вала и совместите паз на нем с установочной меткой "Т" на индикаторе угла опережения впрыска (шкала на нижней крышке ремня привода ГРМ).

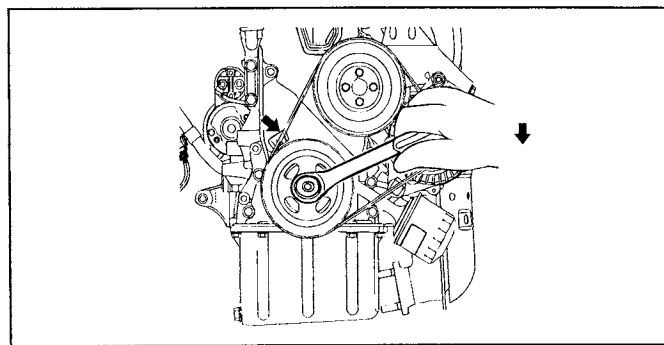

EDKB222A

- б) Проверьте, что отверстие в звездочке (для ремня) распределительного вала совмещено с установочной меткой на крышке переднего подшипника распределительного вала. Если совмещения нет, то проверните коленчатый вал на один оборот (360°).

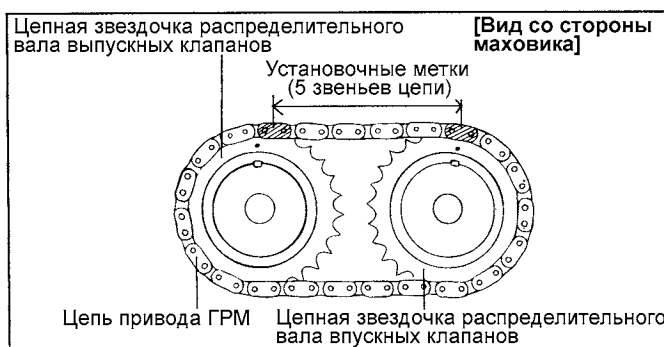

EDKA030B

7. Проверьте зазоры в приводе клапанов.

- а) Проверьте только отмеченные на рисунке клапаны (когда поршень цилиндра №1 в ВМТ сжатия). Измерьте зазор в приводе клапанов.

- С помощью плоского щупа измерьте зазор между регулировочной шайбой толкателя клапана и поверхностью тыльной (нерабочей) части кулачка.
- Запишите результаты измерений зазора в местах, где измеренная величина не соответствует допустимым значениям. Эти данные потребуются далее для подбора заменяемой регулировочной шайбы.

Зазор в приводе клапанов (при температуре охлаждающей жидкости двигателя: 20 °С)

[Номинальное значение]

Впускные клапаны : 0,20 мм

Выпускные клапаны : 0,28 мм

[Предельно допустимое значение]

Впускные клапаны : 0,12 - 0,28 мм

Выпускные клапаны : 0,20 - 0,36 мм

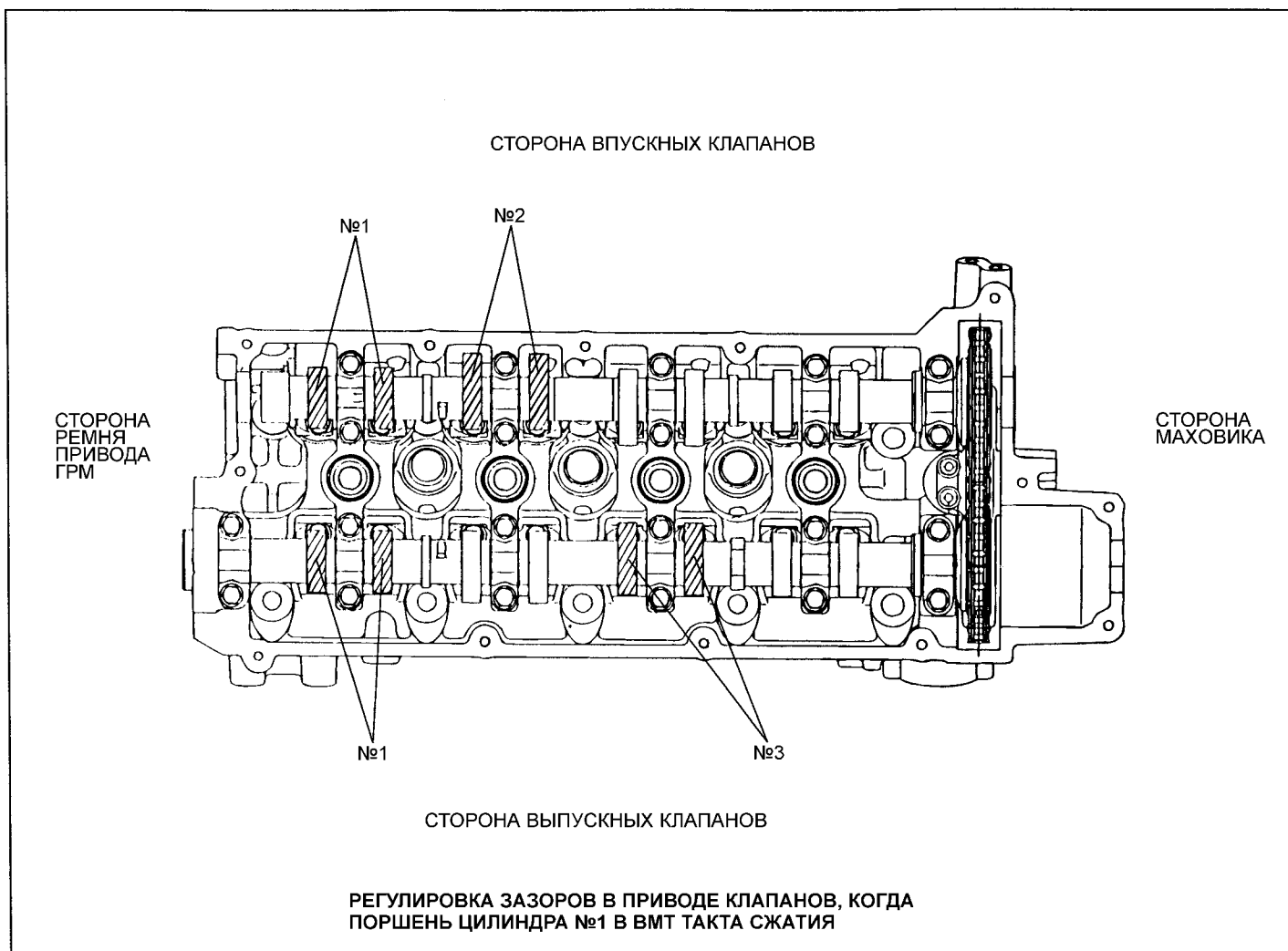

EDKB888B

- б) Проверните шкив коленчатого вала на один оборот (360°) и совместите паз на нем с установочной меткой "Т" на индикаторе угла опережения впрыска (шкала на нижней крышке ремня привода ГРМ).
- в) Проверьте только отмеченные на рисунке клапаны [когда поршень цилиндра №4 в ВМТ сжатия]. Измерьте зазор в приводе клапанов. (Смотрите процедуру в пункте (1).)

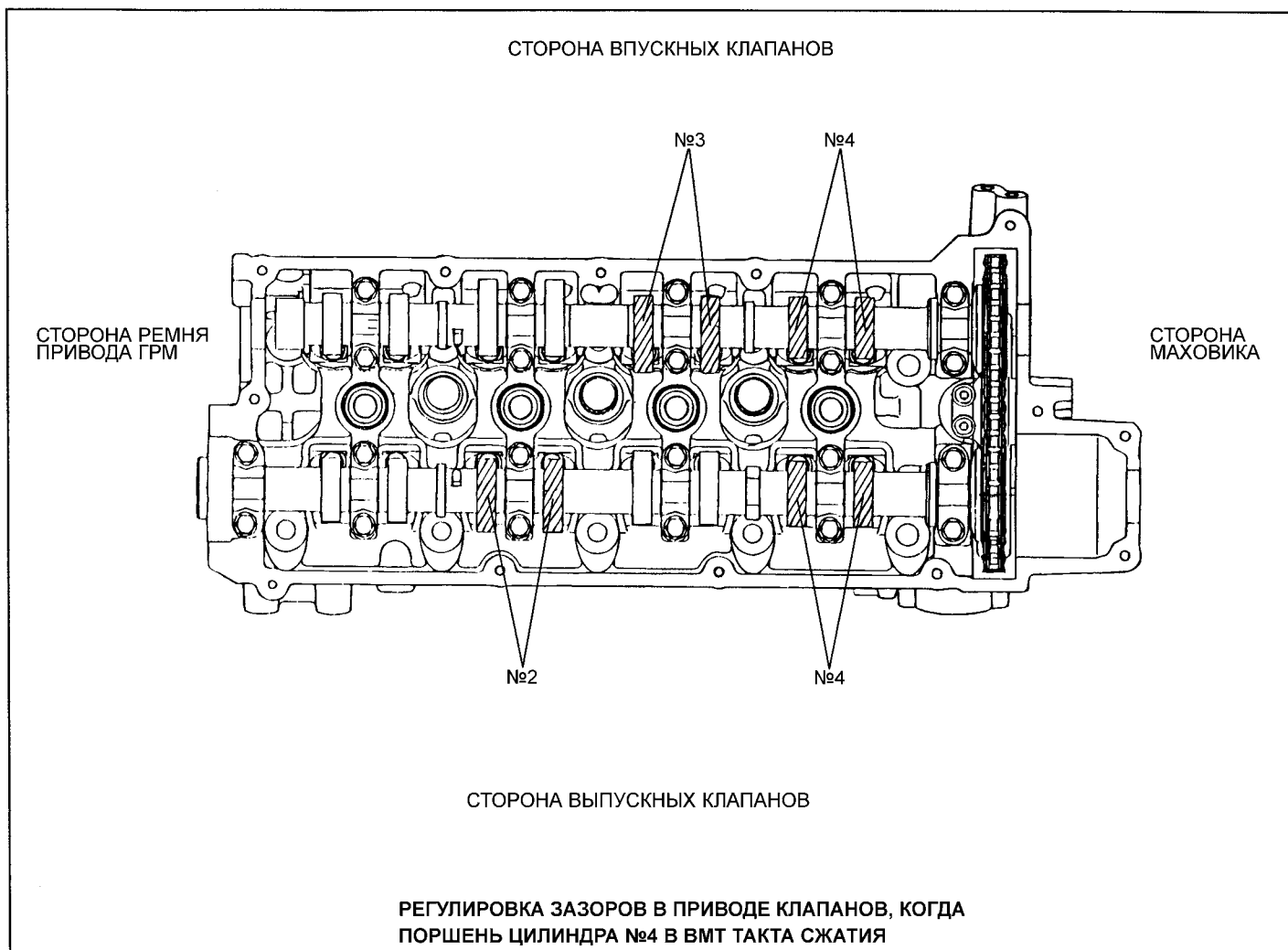

EDKB888C

8. Регулировка зазоров в приводе впускного и выпускного клапанов.

- а) Поверните коленчатый вал так, чтобы для клапана, в приводе которого регулируется зазор, выступающая часть кулачка распределительного вала была направлена вверх.

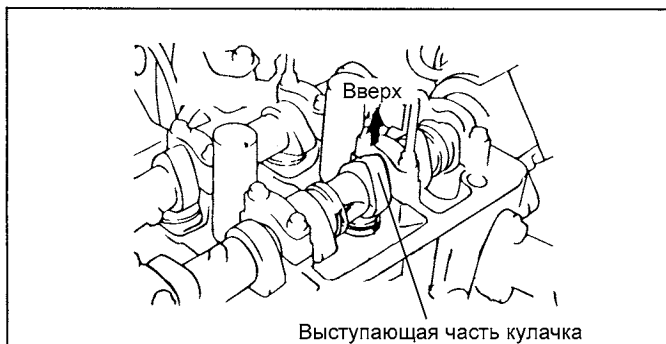

EDKB889A

- б) С помощью специального инструмента (09220-2D000) нажмите на толкатель клапана и вставьте стопор между распределительным валом и толкателем клапана. Снимите специальный инструмент.

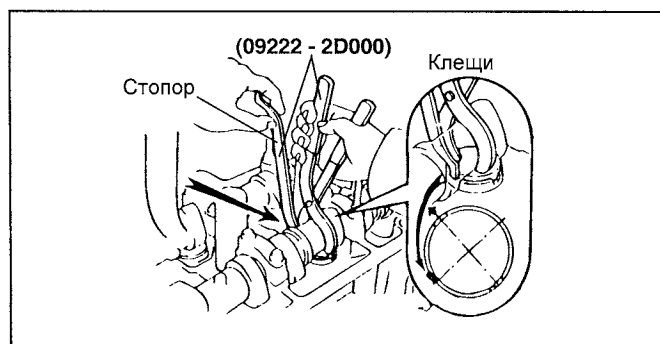

EDKB889B

- в) С помощью маленькой отвертки и магнита извлеките регулировочную шайбу.

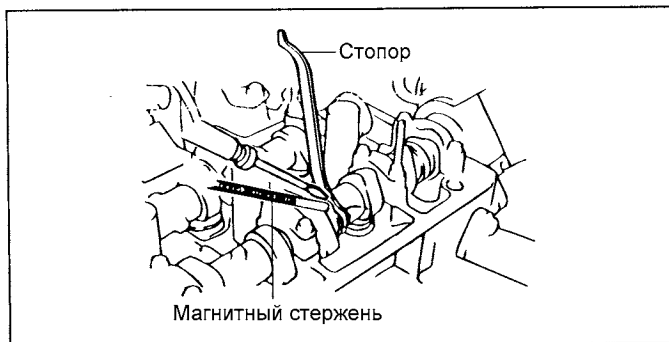

EDKB889C

- г) С помощью микрометра измерьте толщину снятой регулировочной шайбы.

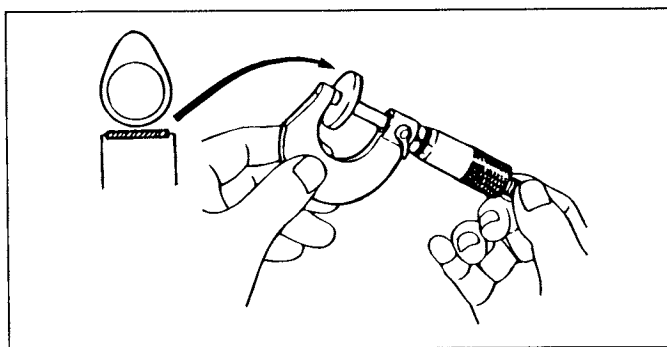

EDKB889D

- д) Вычислите толщину новой регулировочной шайбы, которую необходимо установить, чтобы зазор в приводе клапана соответствовал номинальному значению.

Зазор в приводе клапанов (при температуре охлаждающей жидкости двигателя: 20 °С)

T : Толщина установленной регулировочной шайбы

A : Измеренный зазор в приводе клапана

N : Толщина новой регулировочной шайбы

Впускной клапан : $N = T + [A - 0,20]$ мм

Выпускной клапан : $N = T + [A - 0,28]$ мм

- е) Подберите новую регулировочную шайбу толщиной, как можно ближе к вычисленной величине. [Смотрите "Таблицу выбора регулировочных шайб толкателя".]

ПРИМЕЧАНИЕ

Предусмотрено 20 размеров регулировочных шайб толкателя клапана с шагом 0,04 мм в диапазоне от 2,0 мм до 2,76 мм.

- ж) Установите выбранную регулировочную шайбу на толкатель клапана.
 з) С помощью специального инструмента (09220-2D000) нажмите на толкатель клапана и снимите стопор.
 и) Снова проверьте зазор в приводе клапана.

Зазор в приводе клапанов (при температуре охлаждающей жидкости двигателя: 20 °С)

[Номинальное значение]

Впускные клапаны : 0,20 мм

Выпускные клапаны : 0,28 мм

[Предельно допустимое значение] (после регулировки зазора)

Впускные клапаны : 0,17 - 0,23 мм

Выпускные клапаны : 0,25 - 0,31 мм

УСТАНОВКА

1. Удалите остатки старой прокладки и герметика с привалочных плоскостей головки цилиндров и крышки головки цилиндров.

2. Нанесите герметик (Loctite № 5999) на крышку головки цилиндров.

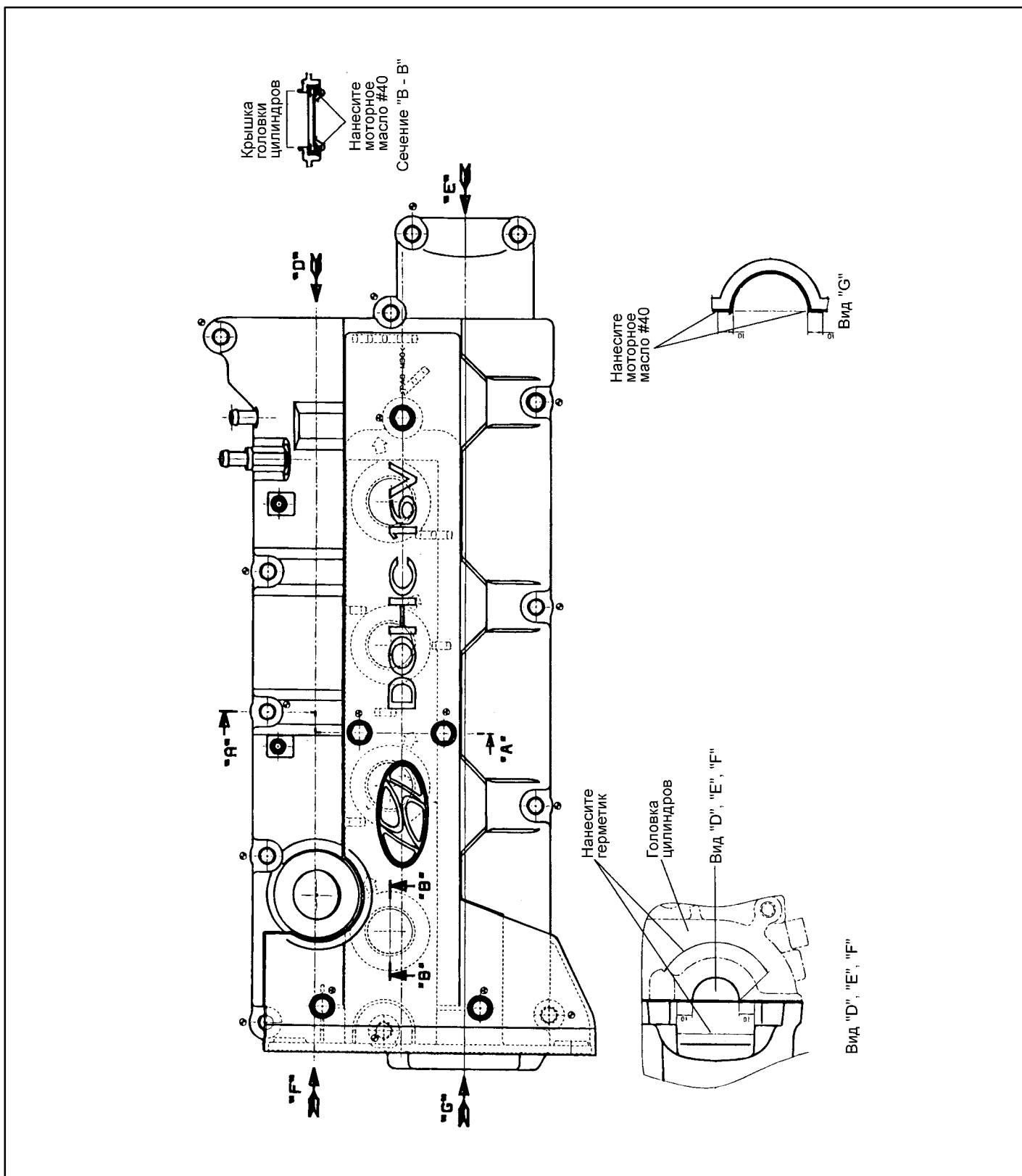

3. Установите крышку головки цилиндров.

Момент затяжки

Болты крепления крышки головки цилиндров : 8 - 10 Нм

4. Подсоедините трос педали акселератора.
5. Подсоедините шланг принудительной вентиляции картера и вентиляционный шланг клапана принудительной вентиляции картера к крышке головки цилиндров.
6. Подсоедините свечные провода высокого напряжения к свечам зажигания.
7. Установите верхнюю крышку ремня привода ГРМ и затяните четыре болта крепления.

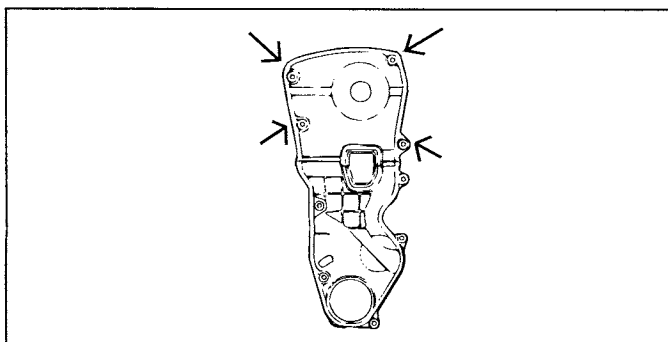

V5EM702C

8. Установите центральную крышку и затяните пять болтов крепления.

Момент затяжки

Болты крепления центральной крышки : 2,5 - 3,5 Нм

9. Установите крышку масляной горловины.

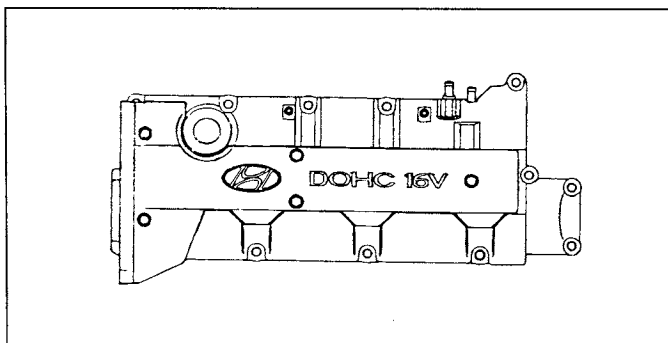

EDKB444C

10. Установите шумозащитный кожух двигателя.

НАПРАВЛЯЮЩАЯ ЦЕПИ ПРИВОДА ГРМ

1. Проверьте направляющую цепи на отсутствие изгиба, трещин или других дефектов. При необходимости замените направляющую цепи.
2. Проверьте резиновую накладку направляющей цепи на отсутствие чрезмерного износа.

При необходимости замените направляющую цепи.

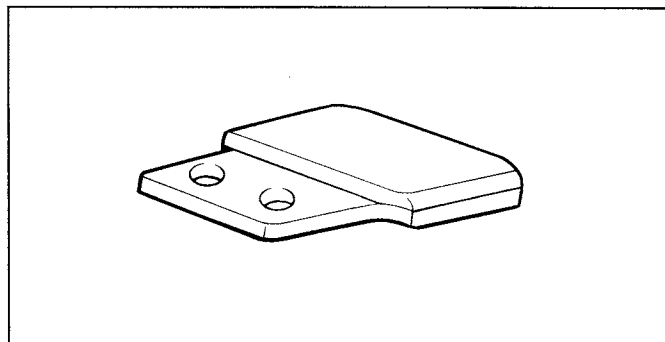

EDKB888F

ЦЕПЬ ПРИВОДА ГРМ

Проверьте элементы цепи (втулки и пластины) на отсутствие износа. Замените цепь, если износ чрезмерный.

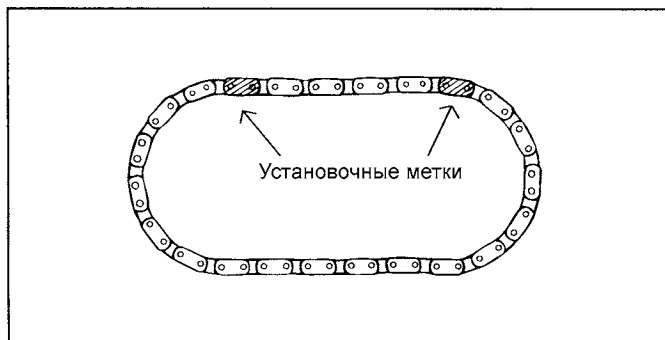

EDKA030A

СБОРКА

1. Установите толкатели и регулировочные шайбы механического компенсатора на место.

ПРИМЕЧАНИЕ

Толкатели и регулировочные шайбы механического компенсатора должны быть установлены в соответствии с их первоначальным положением перед разборкой.

2. Совместите цепь привода ГРМ с цепными звездочками распределительных валов впускных и выпускных клапанов, как показано на рисунке.

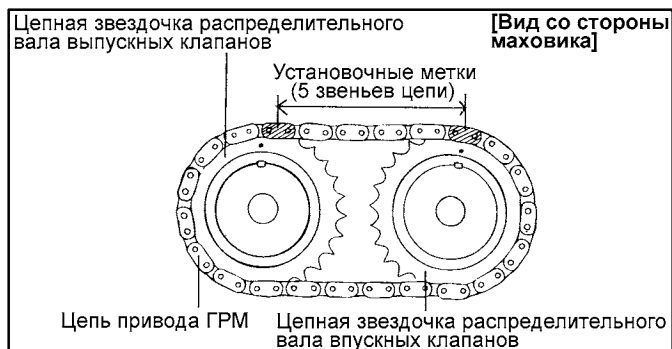

EDKA030B

3. Смажьте моторным маслом опорные шейки распределительного вала, затем установите распределительный вал на место.
4. Установите крышки подшипников распределительных валов. Идентификационные метки на крышках подшипников предназначены для идентификации места установки крышки (сторона впускных / выпускных клапанов).

I : распределительный вал впускных клапанов

E : распределительный вал выпускных клапанов

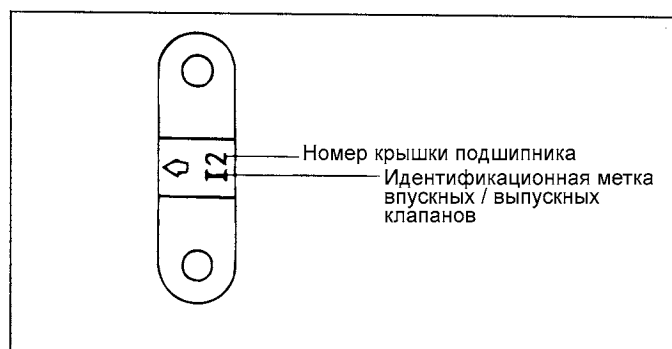

EDDA021C

5. Затяните болты крепления крышек подшипников распределительных валов номинальным моментом затяжки в два-три приема в порядке, указанном номерами на рисунке.

Момент затяжки

Болт крепления крышки подшипника распределительного вала: 14 – 15 Нм

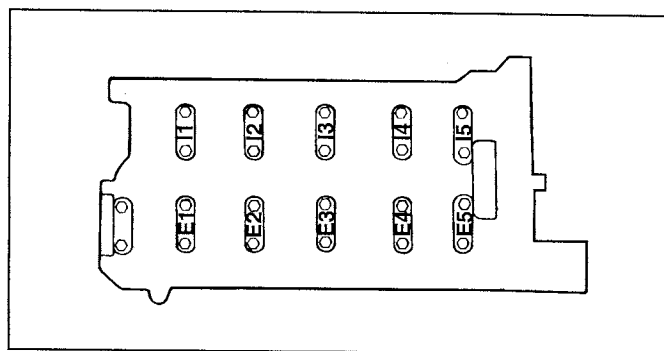

EDKB444D

6. С помощью специального инструмента (оправка для установки сальника распределительного вала: 09221-21000) запрессуйте сальник распределительного вала. Убедитесь, что рабочая кромка сальника распределительного вала смазана моторным маслом. Наденьте сальник на распределительный вал со стороны звездочки ремня привода ГРМ, затем ударами молотка по оправке установите сальник так, чтобы между кромкой сальника и торцом вала было расстояние 8,5 мм.

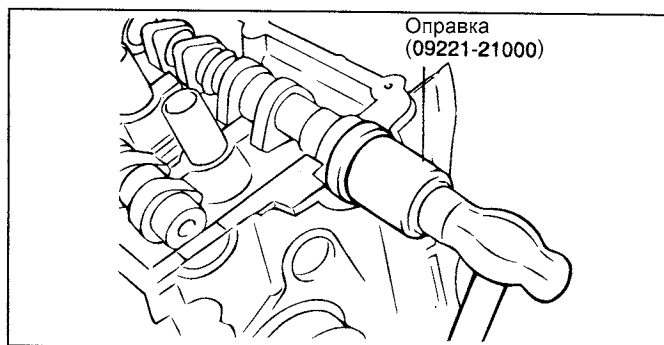

EDDA021E

7. Установите звездочку (для ремня) распределительного вала и затяните болт ее крепления номинальным моментом затяжки.

Момент затяжки

Болт крепления звездочки распределительного вала (для ремня) : 100 – 120 Нм

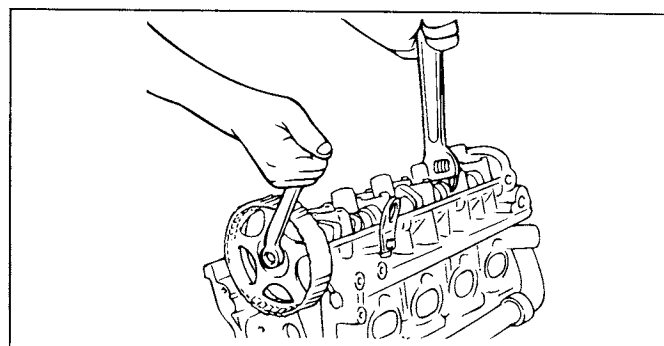

EDDA021F

8. Совместите метки на звездочках коленчатого и распределительных валов с соответствующими установочными метками и установите поршень цилиндра №1 в ВМТ такта сжатия.

9. Установите крышку головки цилиндров.

Момент затяжки

Болты крепления крышки головки цилиндров : 8 – 10 Нм

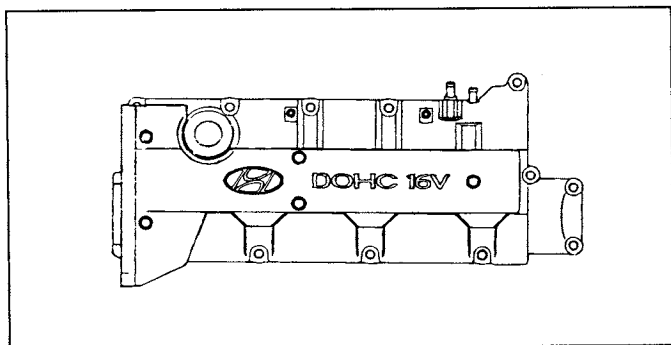

EDKB444C

10. Установите катушки зажигания в сборе, свечные провода высокого напряжения и центральную крышку.
11. Установите ремень привода ГРМ, и затем, когда ролик натяжителя натянет ремень, затяните крепление натяжителя.

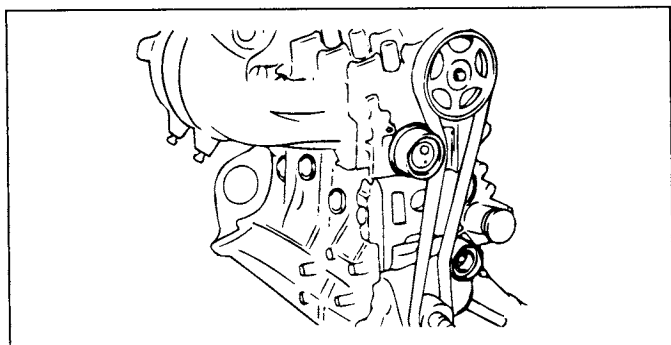

KDDA001K

12. Установите крышки ремня привода ГРМ.

Момент затяжки

Болты крепления крышки ремня привода ГРМ : 8 – 10 Нм

13. Установите шкив насоса охлаждающей жидкости и шкив коленчатого вала.

КОЛЕНЧАТЫЙ ВАЛ

КОЛЕНЧАТЫЙ ВАЛ

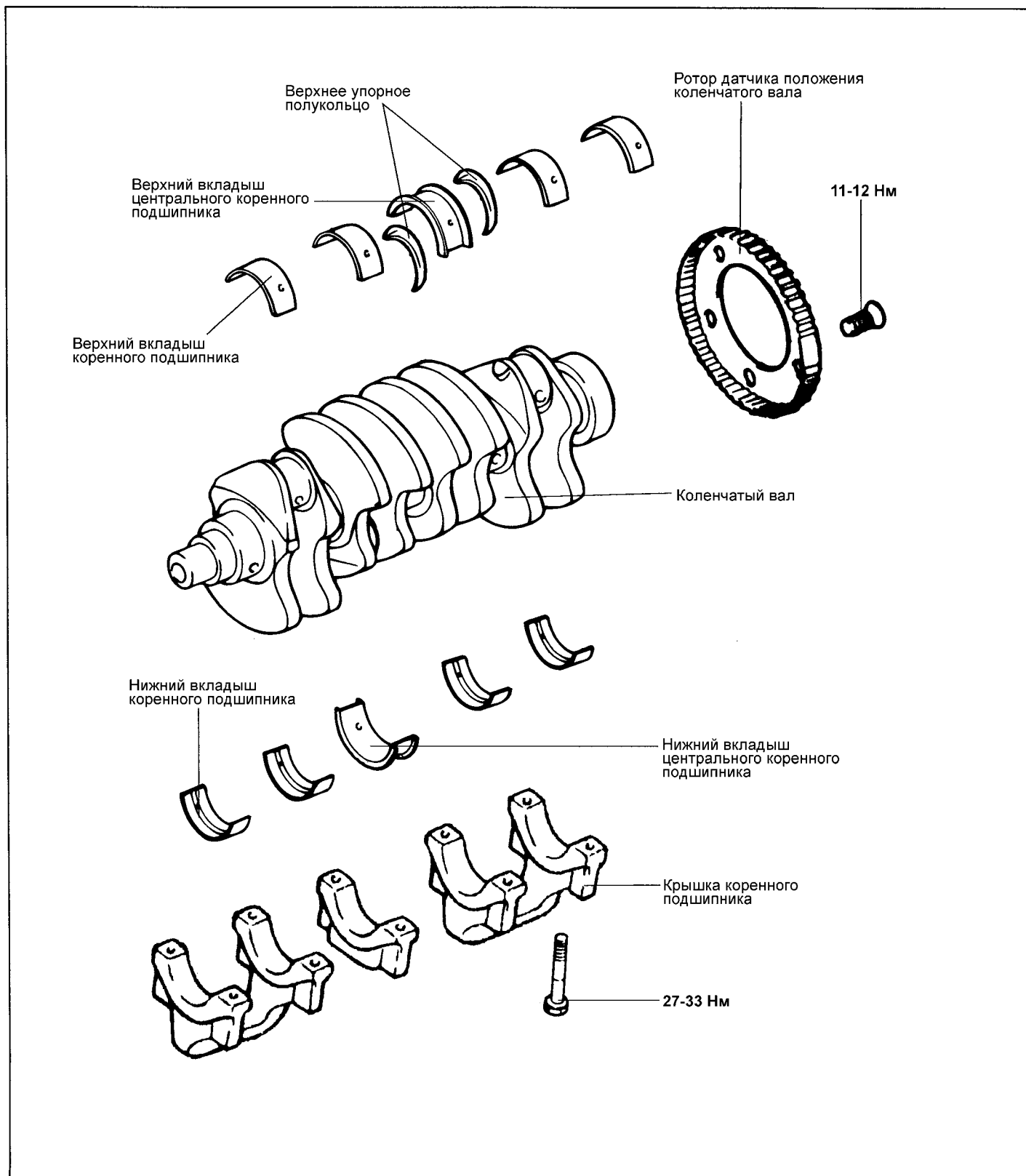

РАЗБОРКА

1. Снимите ремень привода ГРМ, корпус масляного насоса, маховик, головку цилиндров в сборе и масляный поддон. Процедуры снятия деталей приведены в соответствующих разделах.
2. Снимите заднюю плиту блока цилиндров и задний сальник коленчатого вала.
3. Снимите крышки шатунов и вкладыши шатунных подшипников коленчатого вала.

ПРИМЕЧАНИЕ

Для упрощения установки расположите снятые детали (крышки шатунов, вкладыши шатунных и коренных подшипников) в порядке их соответствия номерам цилиндров и ориентации в месте установки.

4. Снимите крышки коренных подшипников коленчатого вала и снимите коленчатый вал. Расположите вкладыши коренных подшипников в порядке их соответствия номерам крышек.
5. Снимите ротор датчика положения коленчатого вала.

ПРОВЕРКА

КОЛЕНЧАТЫЙ ВАЛ

1. Проверьте коренные и шатунные шейки коленчатого вала на отсутствие повреждений (задиры и прихваты), чрезмерного износа и трещин. Кроме того, проверьте отверстия масляных каналов на отсутствие засорения. Отремонтируйте или замените неисправную деталь.
2. Проверьте конусность и некруглость коренных и шатунных шеек коленчатого вала.

Номинальное значение:

Диаметр коренной шейки : 57 мм

Диаметр шатунной шейки : 45 мм

Конусность и некруглость коренных и шатунных шеек:
0,01 мм или меньше

ВКЛАДЫШИ КОРЕННЫХ И ШАТУННЫХ ПОДШИПНИКОВ

Визуально проверьте состояние поверхности каждого вкладыша (отслаивание, неравномерный контакт, риски, задиры и др.). Замените дефектные вкладыши.

ИЗМЕРЕНИЕ ЗАЗОРА В ПОДШИПНИКАХ

1. Измерьте диаметр коренных и шатунных шеек коленчатого вала.
2. Измерьте внутренние диаметры отверстий под коренные подшипники в постели коленчатого вала (в блоке цилиндров и крышке подшипника) и отверстий под шатунные подшипники (в нижней головке шатуна и крышке шатуна).
3. Измерьте толщину вкладышей шатунных и коренных подшипников.

4. Вычислите зазор в подшипниках по результатам проведенных измерений (нужно вычесть из значения внутреннего диаметра отверстия под подшипник величину диаметра шейки вала и толщину вкладыша подшипника).

Зазор в коренном подшипнике :

0,028 - 0,048 мм

Зазор в шатунном подшипнике :

(Установленный предел для новых деталей)

0,024 - 0,044 мм

САЛЬНИК

Проверьте передний и задний сальники коленчатого вала на отсутствие повреждения или износа рабочих кромок. При наличии дефектов замените сальник.

КРЫШКИ ПОДШИПНИКОВ

После установки крышек коренных подшипников проверьте, что коленчатый вал вращается плавно и осевой зазор коленчатого вала соответствует номинальному значению. Если осевой зазор превышает предельно допустимое значение, то замените упорные полукольца подшипника и/или вкладыши подшипника.

Номинальное значение : 0,06 - 0,26 мм

Предельно допустимое значение : 0,30 мм

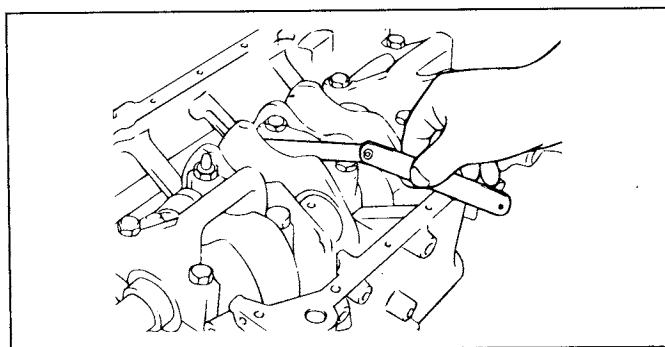

V5EM208A

РОТОР ДАТЧИКА ПОЛОЖЕНИЯ КОЛЕНЧАТОГО ВАЛА

1. Снимите ротор датчика положения коленчатого вала.
2. Проверьте ротор датчика положения коленчатого вала на отсутствие повреждений, трещин и износа. При необходимости замените ротор датчика.
3. Проверьте зазор между зубом ротора датчика и наконечником датчика с помощью глубиномера.

Номинальное значение :

Зазор между зубом ротора датчика и наконечником датчика : 0,5 – 1,1 мм

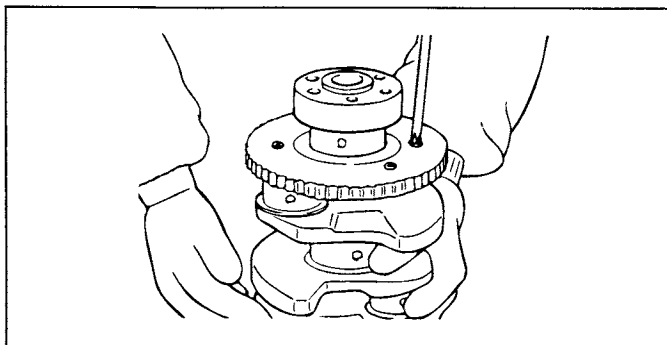

EDDA028C

ПРИМЕЧАНИЕ

- Измерьте расстояние от вершины зуба ротора датчика положения коленчатого вала до установочной поверхности под датчик на блоке цилиндров.
- Измерьте длину наконечника датчика положения коленчатого вала, как расстояние между торцом наконечника датчика и посадочной плоскостью датчика.
- Вычислите зазор, как разницу между указанными значениями.

СБОРКА

1. Установите верхние вкладыши коренных подшипников в постель коленчатого вала на блоке цилиндров.

ПРИМЕЧАНИЕ

Будьте внимательны при установке вкладышей коренных подшипников, снятых ранее при разборке, расположите их в соответствии с установочными метками, нанесенными перед снятием.

2. Установите коленчатый вал. Нанесите моторное масло на коренные шейки коленчатого вала.
3. Установите нижние вкладыши и крышки коренных подшипников. Затяните болты крепления крышек номинальным моментом затяжки в следующей последовательности: крышка центрального подшипника, крышка подшипника №2, крышка подшипника №4, крышка переднего подшипника и крышка заднего подшипника. Затягивайте болты постепенно в два-три приема, затем затяните номинальным моментом затяжки. При установке крышки необходимо расположить так, чтобы стрелки крышек были направлены к шкиву коленчатого вала и номера крышек соответствовали номерам цилиндров.

Момент затяжки

Болты крепления крышки коренного подшипника :

27 - 33 Нм + (60 - 65°)

Болты крепления крышки шатуна :

50 - 53 Нм

4. Еще раз проверьте, что коленчатый вал вращается плавно и осевой зазор коленчатого вала (зазор между упорным полукольцом центрального коренного подшипника и соответствующей щекой коленчатого вала) соответствует номинальному значению.

Номинальное значение:

Осевой зазор коленчатого вала : 0,06 - 0,26 мм

Боковой зазор нижней головки шатуна : 0,10 - 0,25 мм

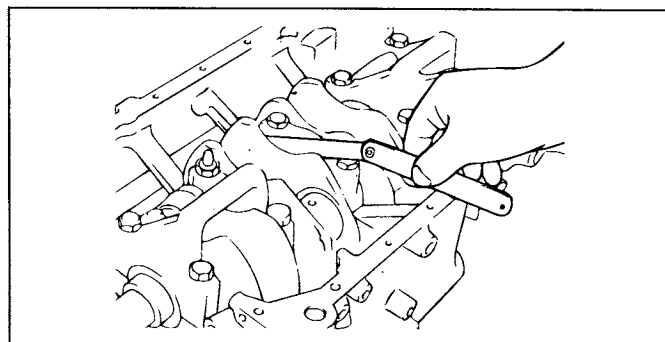

V5EM208A

5. С помощью специального инструмента (оправка для установки заднего сальника коленчатого вала 09231-2100) установите задний сальник коленчатого вала в корпус сальника, как показано на рисунке. Будьте внимательны, правильно расположите оправку, чтобы не повредить и не деформировать сальник при установке.

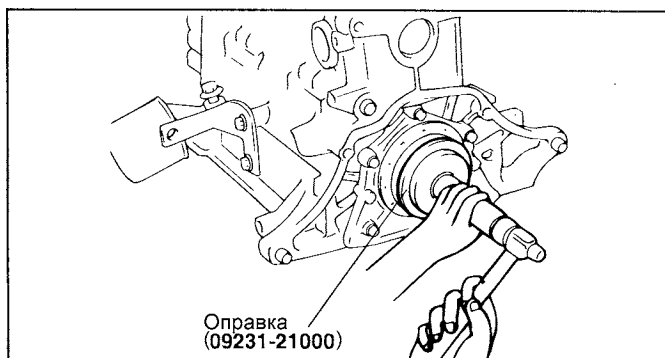

Оправка (09231-21000)

EDDA029B

6. Установите заднюю плиту блока цилиндров и затяните болты ее крепления.
7. Установите крышки шатунов.
8. Установите маховик, корпус масляного насоса, масляный поддон и ремень привода ГРМ. Процедуры установки деталей приведены в соответствующих разделах.

МАХОВИК (МКПП) ИЛИ ПЛАСТИНА ПРИВОДА ГИДРОТРАНСФОРМАТОРА (АКПП)

МАХОВИК (МКПП) ИЛИ ПЛАСТИНА ПРИВОДА ГИДРОТРАНСФОРМАТОРА (АКПП)

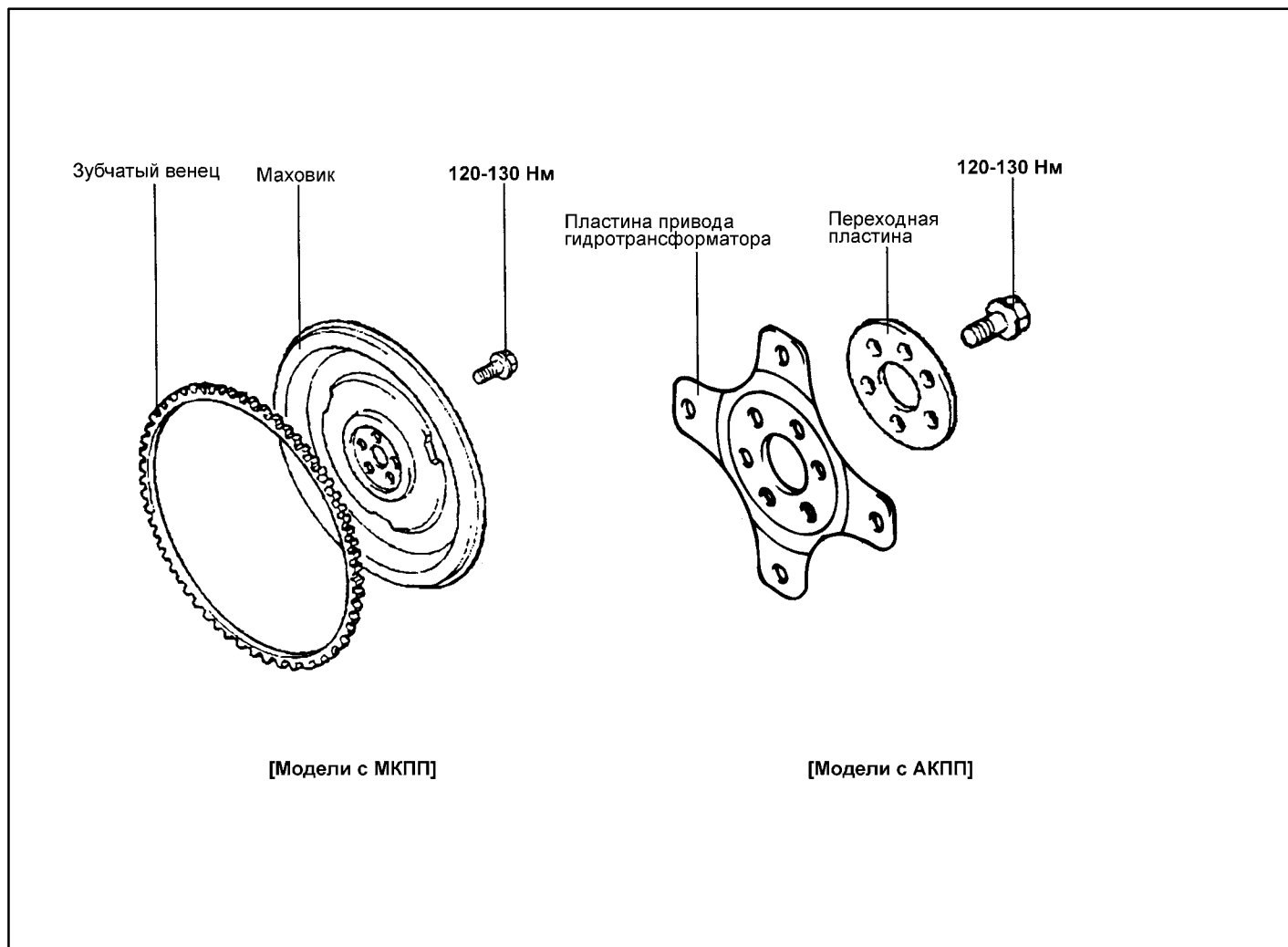

EDKA999B

РАЗБОРКА

1. Снимите коробку передач и сцепление.
2. Снимите маховик.

ПРОВЕРКА

1. Проверьте состояние поверхности контакта маховика с ведомым диском сцепления (отсутствие неравномерного износа или повреждения). Замените маховик, если поверхность повреждена или имеет значительный износ.
2. Измерьте биение поверхности контакта маховика с ведомым диском сцепления.

Номинальное значение :

Биение маховика : 0,1 мм

3. Проверьте состояние зубчатого венца маховика (отсутствие повреждений, трещин и значительного износа) и замените его при необходимости.

СБОРКА

Установите маховик в сборе и затяните болты крепления номинальным моментом затяжки.

Момент затяжки

Болт крепления маховика : 120 - 130 Нм

ПОРШЕНЬ И ШАТУН

ПОРШЕНЬ И ШАТУН

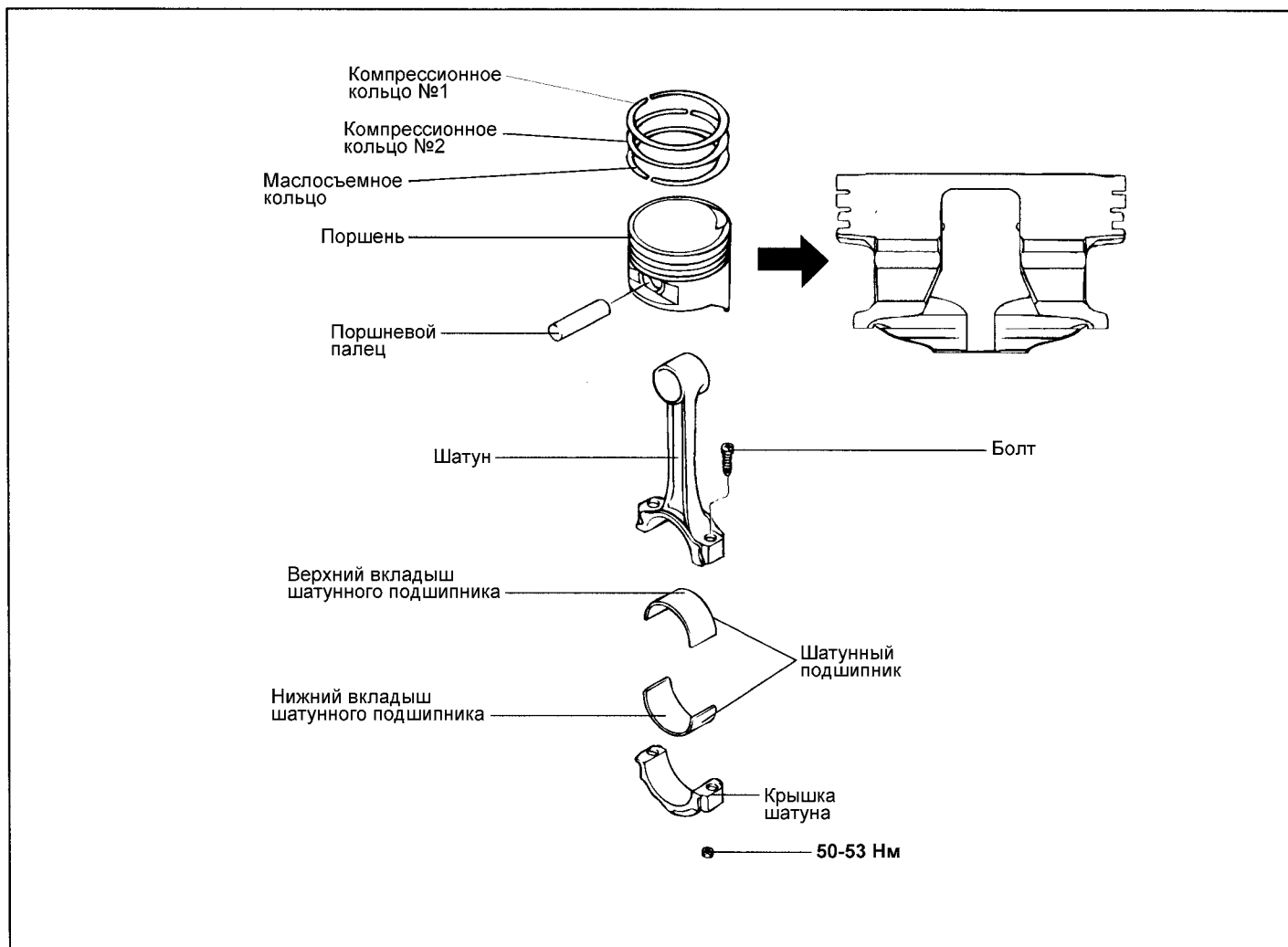

EDKA999A

РАЗБОРКА

КРЫШКА ШАТУНА

ВНИМАНИЕ

Расположите снятые детали (шатун, крышки шатунов, вкладыши шатунных подшипников) в порядке их соответствия номерам цилиндров, чтобы обеспечить последующую правильную сборку.

1. Отверните болты крепления крышки шатуна, затем снимите крышку шатуна и нижний вкладыш шатунного подшипника.
2. Вытолкните поршень и шатун в сборе из блока цилиндров в направлении к поверхности под прокладку головки цилиндров.

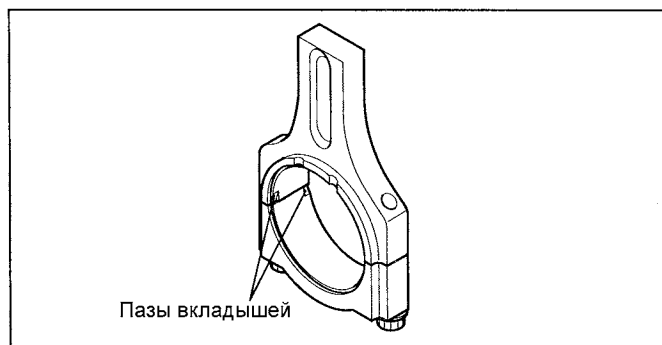

KFW3049A

РАЗБОРКА И СБОРКА УЗЛА ПОРШНЯ И ШАТУНА (СНЯТИЕ И УСТАНОВКА ПОРШНЕВОГО ПАЛЬЦА)

1. С помощью специальных инструментов (09234-33001 и 09234-33002) выполните разборку и сборку узла поршня и шатуна.

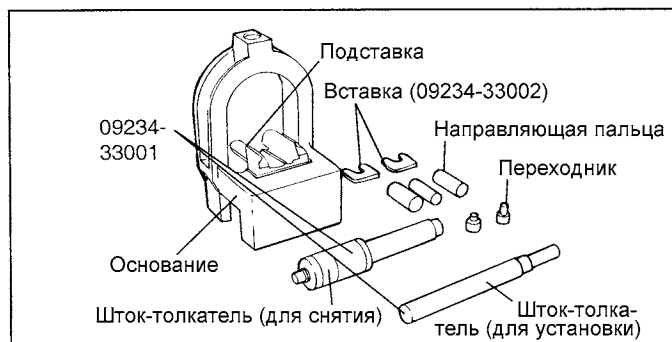

ECA9361A

2. Поршневой палец запрессован в верхнюю головку шатуна, и поршень скользит по нему.
3. Набор специальных инструментов состоит из основания с подставкой и вставками, направляющих, переходников, штока-толкателя для снятия и штока-толкателя для установки. При снятии или установке поршневого пальца поршень удерживается на основании приспособления. Направляющие приспособления облегчают позиционирование поршневого пальца при его снятии и установке, когда шатун опирается на вставки подставки.
4. Для снятия поршневого пальца уложите поршень на основание и расположите шатун на вставке подставки. Вставьте шток-толкатель (для снятия) через дугу верхней части основания в поршневой палец и извлеките палец с помощью пресса.

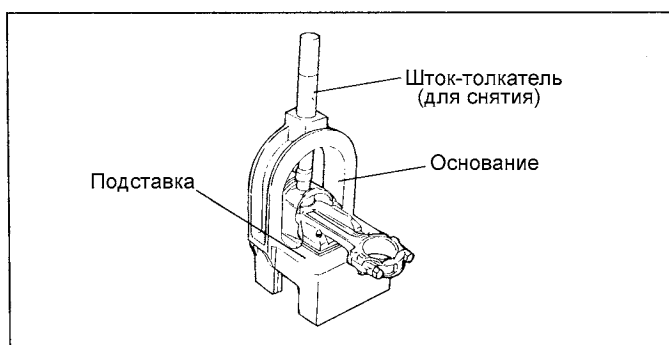

EDA9048A

5. При установке нового пальца необходимо установить соответствующую вставку подставки для поддержки шатуна.
6. Расположите верхнюю головку шатуна внутри поршня. С одной стороны поршня вставьте соответствующую направляющую через поршень и шатун, затем слегка осадите направляющую от руки, чтобы она удерживалась поршнем. С другой стороны поршня вставьте поршневой палец и уложите вместе поршень и шатун на основание приспособления так, чтобы направляющая пальца была снизу.

ПРИМЕЧАНИЕ

Направляющая необходима для центрирования шатуна относительно бобышек поршня. Если сборка выполнена правильно, то направляющая пальца будет стоять точно по центру отверстия дуги верхней части основания и касаться вставки подставки. Если используется направляющая пальца неправильного размера, то поршень (и шатун) и поршневой палец не будут находиться на одной оси с отверстием основания.

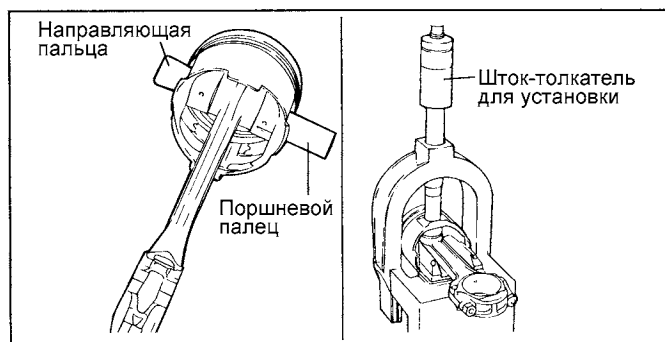

ECA9361C

7. Вставьте шток-толкатель (для установки) через отверстие дуги верхней части основания до упора в переходник на поршневом пальце и с помощью гидравлического пресса заведите палец в поршень и верхнюю головку шатуна. Продолжайте запрессовку до момента, когда направляющая пальца упадет снизу основания и шток-толкатель упрется в дугу верхней части основания.

ВНИМАНИЕ

Не превышайте усилия 13500 ± 3500 Н при запрессовке поршневого пальца в момент, когда шток-толкатель упрется в дугу верхней части основания.

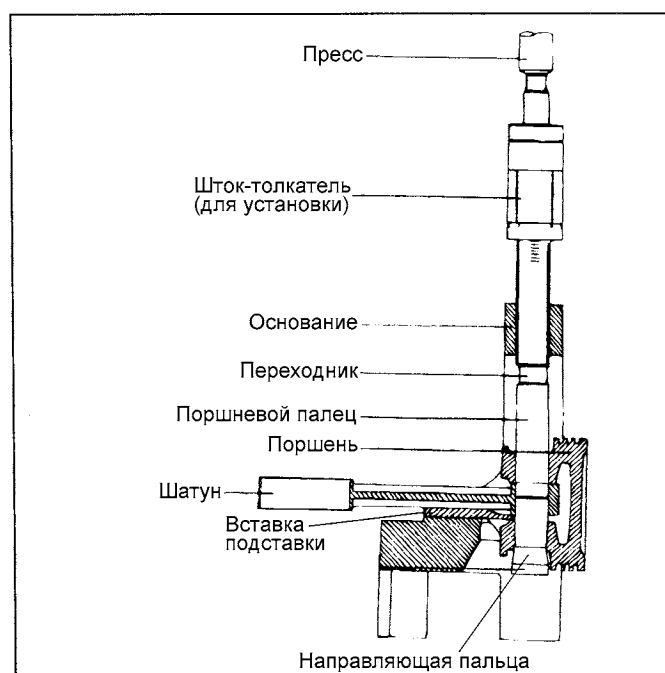

HEW20A55

ПРОВЕРКА

ПОРШЕНЬ И ПОРШНЕВОЙ ПАЛЕЦ

1. Проверьте каждый поршень на отсутствие царапин, задиров, износа и другие дефектов. Замените поршень при наличии дефектов.
2. Проверьте каждое поршневое кольцо на отсутствие изломов, повреждений или значительного износа. Замените дефектные кольца. При необходимости замены поршня одновременно следует заменить его поршневые кольца.
3. Проверьте, что поршневой палец входит в бобышки поршня. Замените поршень и поршневой палец комплектом при наличии дефектов. При комнатной температуре под нажимом руки поршневой палец должен легко, без заедания входить в отверстие поршня.

ПОРШНЕВЫЕ КОЛЬЦА

1. Измерьте зазор между поршневым кольцом и канавкой поршня. Если измеренный зазор превышает предельно допустимое значение, то установите новое поршневое кольцо и повторно измерьте зазор. Если измеренный зазор снова превышает предельно допустимое значение, то замените поршень и кольца в сборе. Если измеренный зазор меньше предельно допустимого значения, то замените только поршневые кольца.

Зазор между поршневым кольцом и канавкой поршня

[Номинальное значение]

Компрессионное кольцо №1 : 0,04 - 0,08 мм

Компрессионное кольцо №2 : 0,03 - 0,07 мм

[Предельно допустимое значение]

Компрессионное кольцо №1 : 0,1 мм

Компрессионное кольцо №2 : 0,1 мм

2. Для измерения зазора в замке поршневого кольца установите поршневое кольцо в отверстие цилиндра. Расположите кольцо под прямым углом к образующей стенки цилиндра, осторожно перемещая его вниз с помощью поршня. Измерьте зазор в замке кольца с помощью плоского щупа. Если измеренный зазор превышает предельно допустимое значение, то замените поршневое кольцо.

Зазор в замке поршневого кольца

[Номинальное значение]

Компрессионное кольцо №1 : 0,23 - 0,38 мм

Компрессионное кольцо №2 :

[двигатель 1.8L] : 0,45 - 0,60 мм

[двигатель 2.0L] : 0,33 - 0,48 мм

Маслосъемное кольцо : 0,20 - 0,60 мм

[Предельно допустимое значение]

Компрессионные кольца №1 и №2 : 1,0 мм

Маслосъемное кольцо : 1,0 мм

4. При замене поршневых колец без расточки цилиндров в ремонтный размер проверяйте зазор в замке кольца в точке, расположенной в нижней части цилиндра (зона наименьшего износа).

Ремонтный размер поршневого кольца и идентификационная метка

Номинальный размер	Без метки
0,25 мм	25
0,50 мм	50
0,75 мм	75
1,00 мм	100

ПРИМЕЧАНИЕ

Идентификационная метка ремонтного размера расположена на верхней части поршневого кольца около замка кольца.

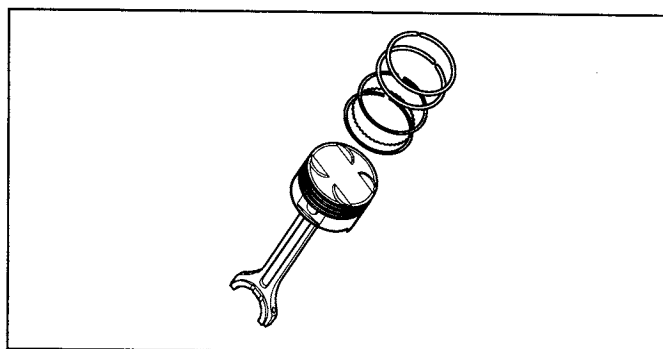

KFW3037C

ШАТУНЫ

1. При установке крышки шатуна убедитесь, что метки номера цилиндра (сделанные при разборке) на шатуне и крышке шатуна совпали. При установке нового шатуна убедитесь, что фиксирующие пазы вкладышей в крышке шатуна и шатуне расположены с одной стороны.
2. Замените шатун при наличии повреждения торцевой поверхности верхней или нижней головок. Если присутствует изгиб или скручивание шатуна или поверхность отверстия под поршневой палец в верхней головке шатуна значительно изношена, то замените шатун.

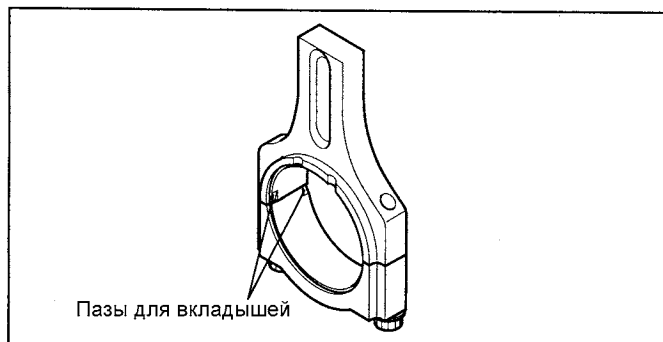

Пазы для вкладышей

KFW3049A

СБОРКА

1. Установите расширитель маслосъемного кольца.

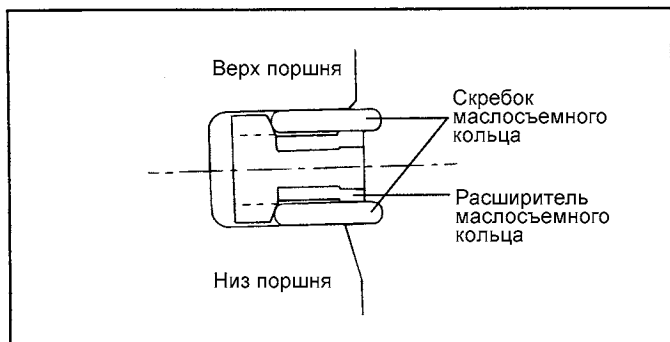

ECA9082A

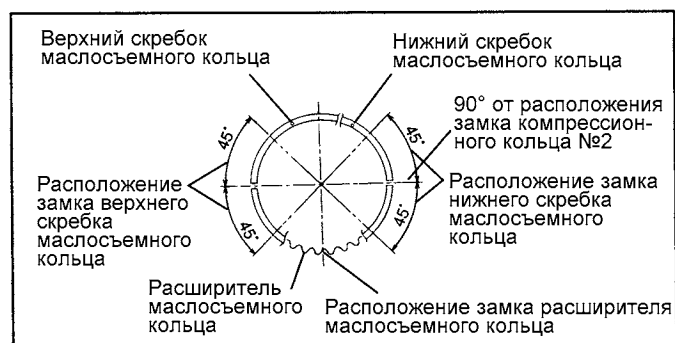

EDJA490A

2. Установите верхний скребок маслосъемного кольца. Для установки скребка сначала установите один конец скребка между расширителем и канавкой поршня, затем, удерживая конец скребка, нажимайте пальцем на скребок, чтобы завести его в канавку, как показано на рисунке.

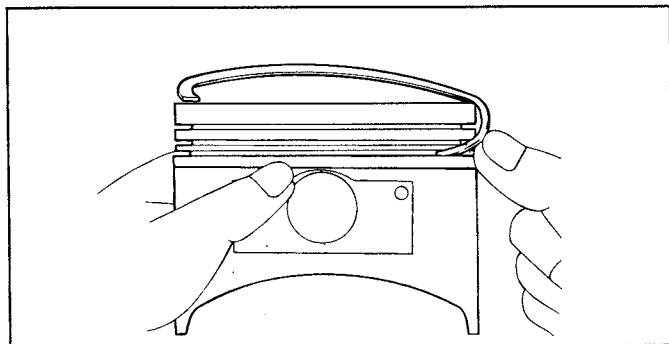

ECA9380B

ВНИМАНИЕ

Не применяйте экспандер поршневых колец при установке скребков маслосъемного кольца.

3. Установите нижний скребок маслосъемного кольца в соответствии с процедурой, приведенной в пункте 2.
4. Нанесите моторное масло на поршень и канавки поршня под кольца по всей окружности.
5. С помощью экспандера поршневых колец установите компрессионное кольцо №2.

6. Установите компрессионное кольцо №1.

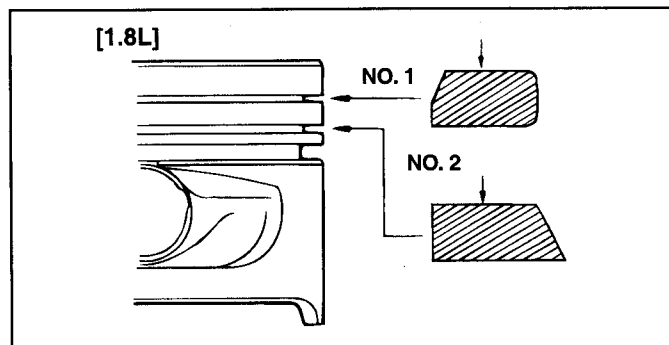

ECKB001H

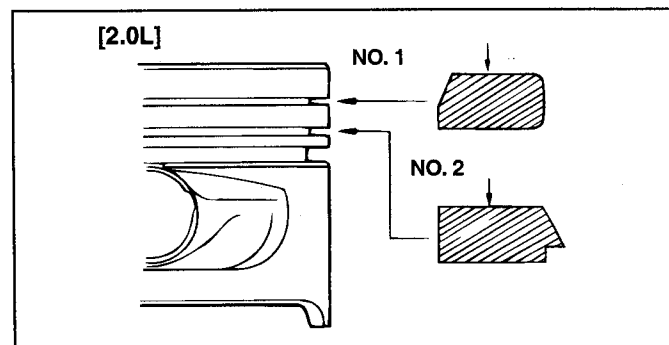

EDKA040A

7. Расположите замки колец, как можно дальше друг от друга. Убедитесь, что замок какого-либо кольца не находится на оси поршневого пальца или перпендикулярном данной оси направлении.
8. С помощью специального приспособления надежно зафиксируйте поршневые кольца на поршне перед установкой поршня в сборе в цилиндр.

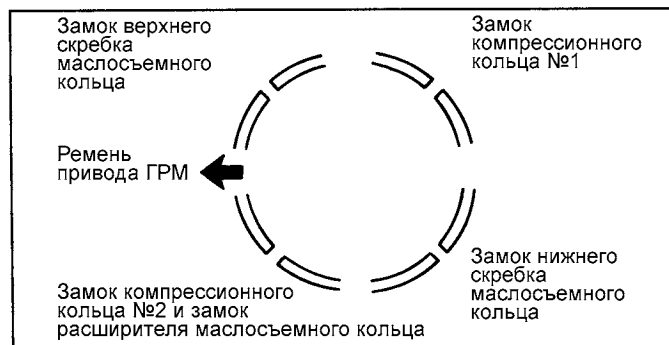

ECA9380D

9. Установите верхние вкладыши коренных подшипников в блок цилиндров.
10. Установите нижние вкладыши коренных подшипников в крышку шатунов.
11. При установке убедитесь, что "передняя" метка на поршне и "передняя" идентификационная метка на шатуне направлены к передней части двигателя (к ремню привода ГРМ).
12. При установке нового шатуна убедитесь, что фиксирующие пазы вкладышей на шатуне и крышке шатуна расположены с одной стороны.

13. При сборке болты крепления крышек шатунов следует затягивать, используя угловой метод затяжки, следующим образом:

- 1) Нанесите масло на резьбу гаек крепления и места контакта шатуна гаек и болтов.
- 2) Затяните болты крепления крышек шатунов номинальным моментом затяжки.

Момент затяжки

Гайки крепления крышек шатунов : 50 - 53 Нм

ВНИМАНИЕ

Не устанавливайте повторно бывшие в эксплуатации (снятые при разборке) болты крепления крышек шатунов.

При установке новых болтов крепления крышек шатунов не затягивайте их более трех раз.

14. Проверьте боковой зазор между нижней головкой шатуна и соответствующей щекой коленчатого вала.

Боковой зазор нижней головки шатуна

Номинальное значение : 0,10 - 0,25 мм

Предельно допустимое значение : 0,40 мм

СИСТЕМА ОХЛАЖДЕНИЯ

ТРУБКИ И ШЛАНГИ СИСТЕМЫ ОХЛАЖДЕНИЯ

СХЕМА СИСТЕМЫ ОХЛАЖДЕНИЯ

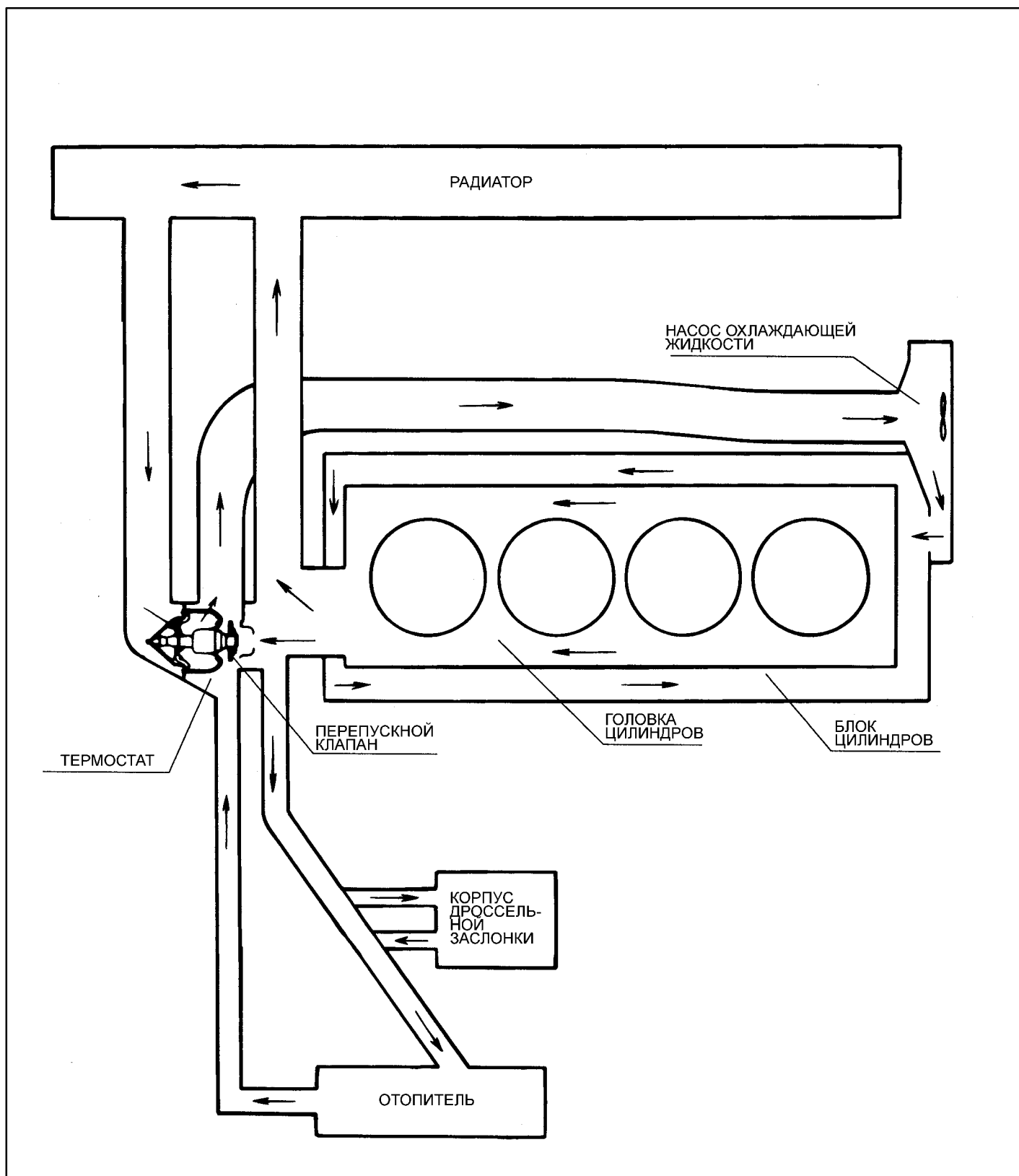

ШЛАНГИ И ТРУБКИ СИСТЕМЫ ОХЛАЖДЕНИЯ

КОМПОНЕНТЫ

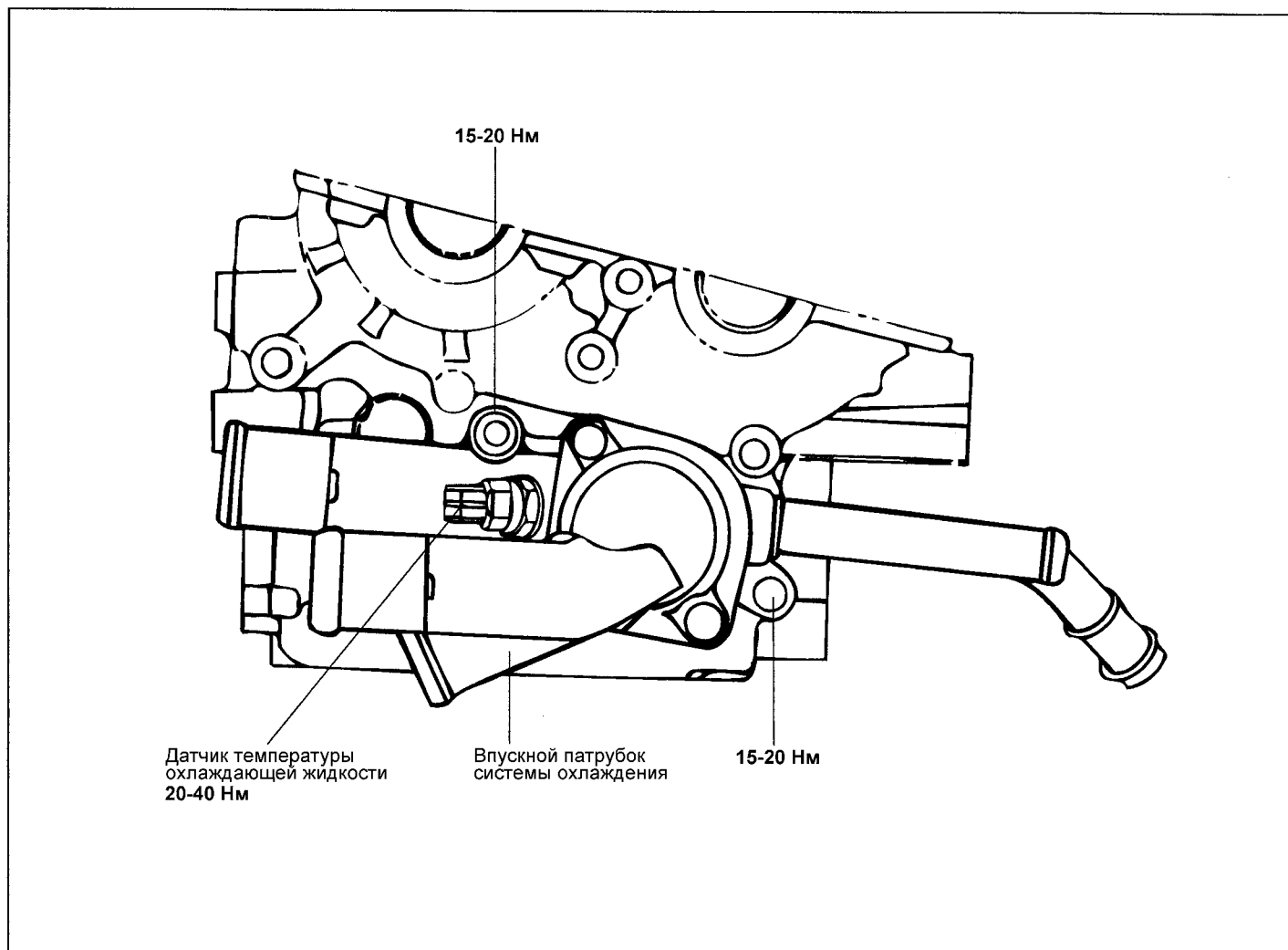

EDKA050A

ПРОВЕРКА

Проверьте шланги и трубки системы охлаждения на отсутствие трещин, повреждений или отложений на их внутренних стенках.

Замените при необходимости.

СБОРКА

Наденьте кольцевую прокладку на подводящую трубу системы охлаждения, нанесите на ее наружную поверхность немного охлаждающей жидкости или воды и затем установите трубу на место.

ПРИМЕЧАНИЕ

- Не допускайте попадание моторного масла, а также консистентной смазки на поверхность кольцевой прокладки трубы системы охлаждения.
- Не допускайте попадание на места соединения подводящей трубы системы охлаждения песка, пыли и т.д.
- Вставьте подводящую трубу системы охлаждения в насос охлаждающей жидкости до упора.
- Не устанавливайте кольцевую прокладку, бывшую в эксплуатации. Замените снятую кольцевую прокладку новой.

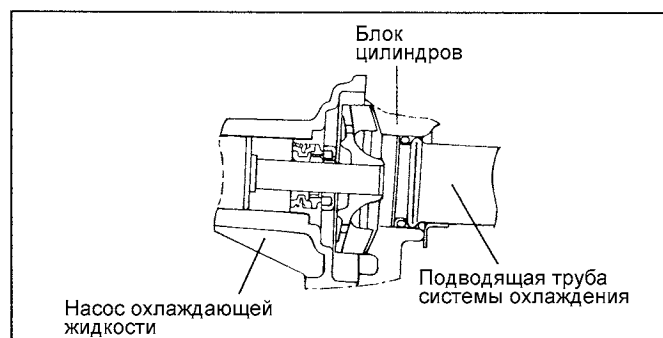

ECSKA040A

НАСОС ОХЛАЖДАЮЩЕЙ ЖИДКОСТИ

КОМПОНЕНТЫ

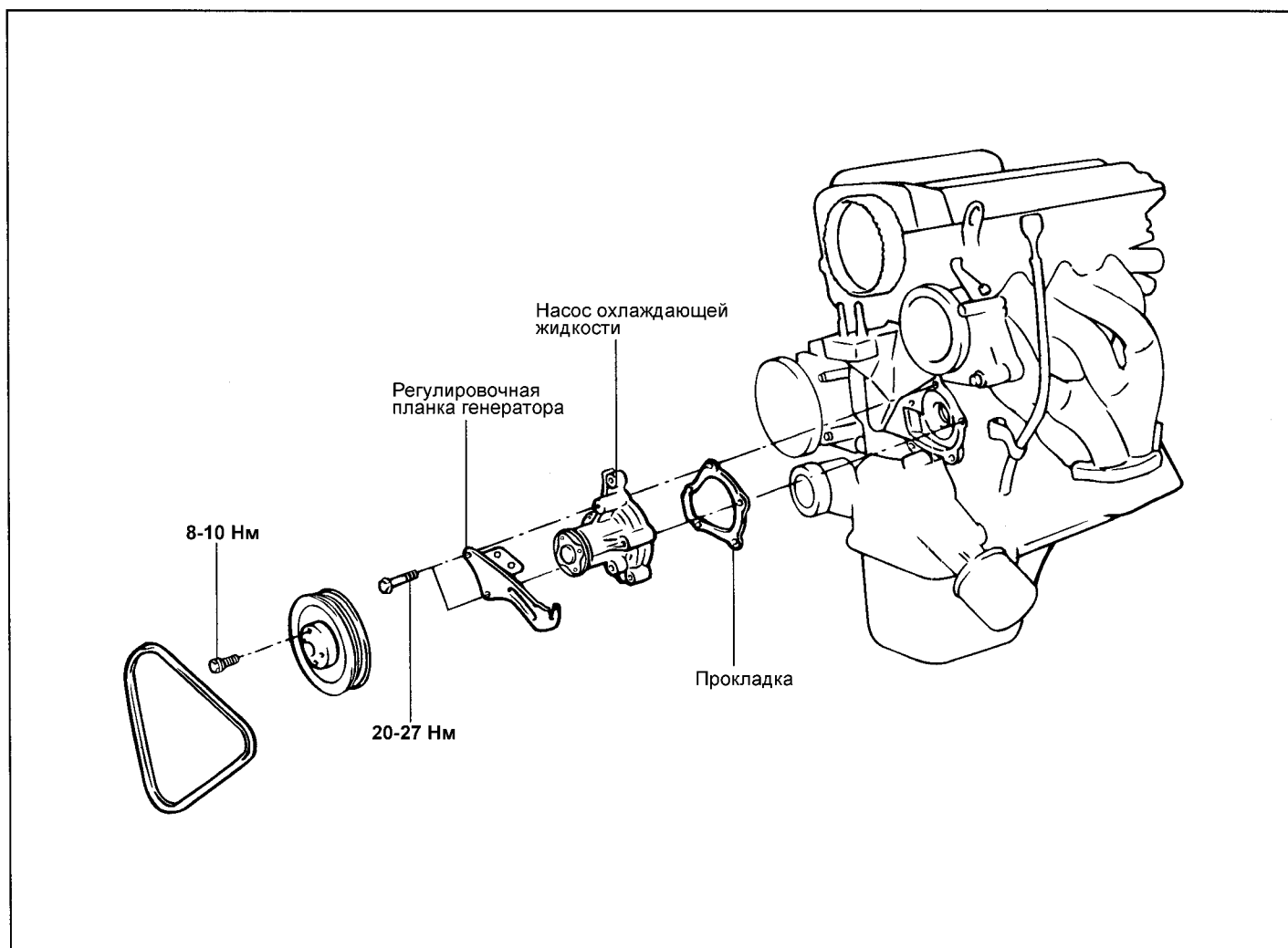

EDKB046A

СНЯТИЕ

1. Слейте охлаждающую жидкость и отсоедините соединительный шланг подводящей трубы системы охлаждения от насоса охлаждающей жидкости.
2. Снимите ремень привода генератора и шкив насоса охлаждающей жидкости.
3. Снимите крышки ремня привода ГРМ и направляющий ролик ремня привода ГРМ.
4. Отверните болты крепления насоса охлаждающей жидкости, затем снимите регулировочную планку генератора.
5. Снимите насос охлаждающей жидкости в сборе с блока цилиндров.

ПРОВЕРКА

1. Проверьте каждую деталь на отсутствие трещин, повреждения или износа, и замените насос охлаждающей жидкости в сборе если необходимо.
2. Проверьте подшипник на отсутствие повреждения, повышенного шума при работе и медленного вращения, и замените насос охлаждающей жидкости в сборе если необходимо.
3. Проверьте насос на отсутствие утечек охлаждающей жидкости. Если имеются утечки охлаждающей жидкости, то узел сальника неисправен. Замените насос охлаждающей жидкости в сборе.

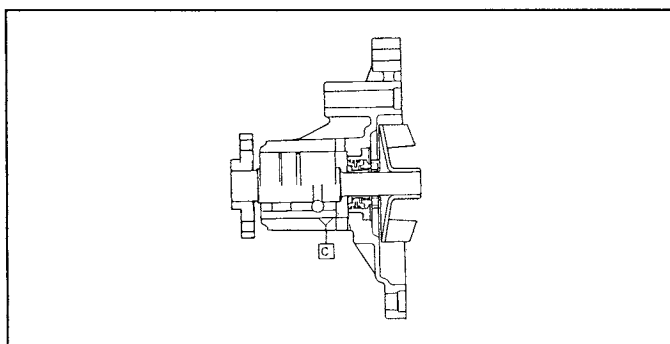

EDKB051A

УСТАНОВКА

1. Удалите остатки старой прокладки с привалочных поверхностей насоса охлаждающей жидкости и блока цилиндров
2. Установите насос охлаждающей жидкости вместе с новой прокладкой и затяните болты крепления насоса номинальным моментом.

Момент затяжки

Болты крепления насоса охлаждающей жидкости к блоку цилиндров : 20 - 27 Нм

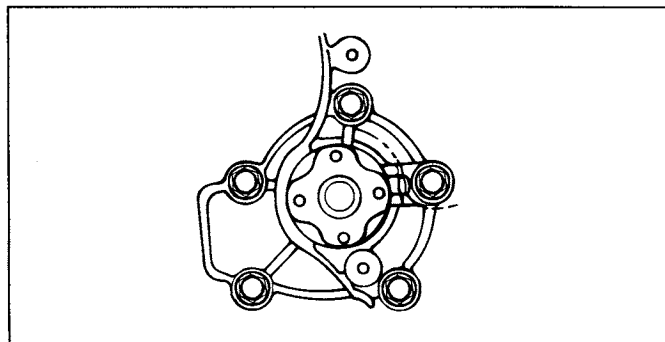

EDKB050B

3. Установите направляющий ролик ремня привода ГРМ. Отрегулируйте натяжение ремня привода ГРМ.
4. Установите крышки ремня ГРМ.
5. Установите шкив насоса охлаждающей жидкости и ремень привода генератора, и затем отрегулируйте натяжение ремня.
6. Заполните систему охлаждения чистой охлаждающей жидкостью.
7. Запустите двигатель и убедитесь в отсутствии утечек охлаждающей жидкости.

РАДИАТОР

КОМПОНЕНТЫ

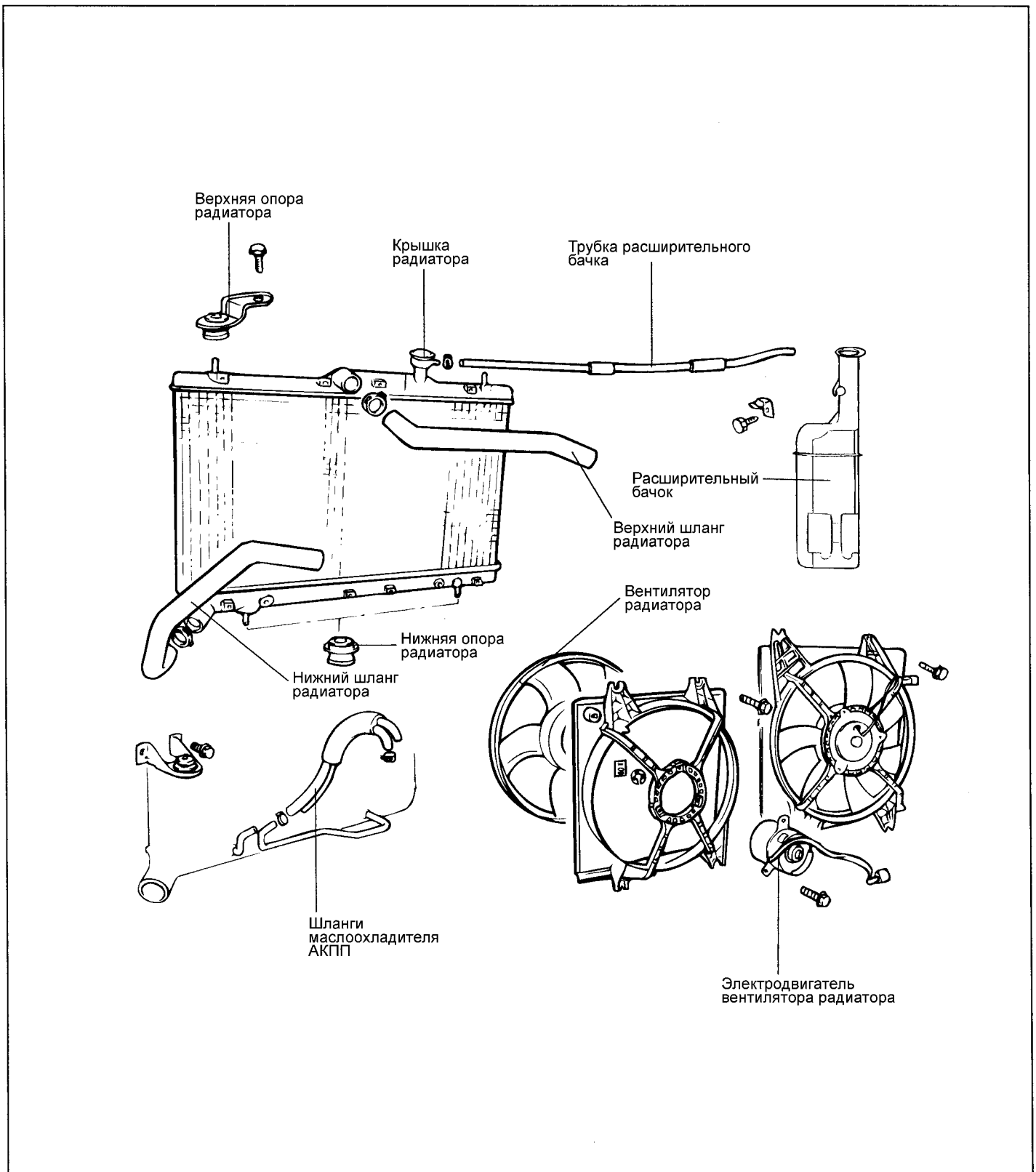

СНЯТИЕ

1. Отсоедините разъем электродвигателя вентилятора радиатора.
2. Установите переключатель регулятора температуры в положение максимального нагрева.

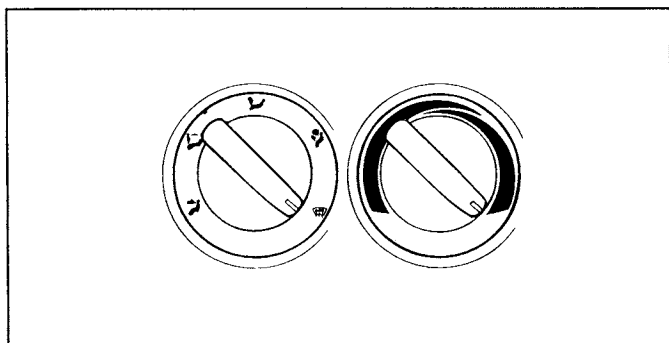

ECDA063A

3. Отверните сливную пробку радиатора и слейте охлаждающую жидкость.
4. Отсоедините верхний и нижний шланги радиатора и трубку расширительного бачка.
5. На моделях с автоматической КПП отсоедините шланги маслоохладителя АКПП.

ВНИМАНИЕ

После отсоединения шлангов маслоохладителя АКПП необходимо закрыть пробками отверстия в шлангах, штуцеры радиатора и патрубки АКПП, чтобы не допустить вытекания масла АКПП и попадания внутрь посторонних частиц.

6. Отверните болты крепления опор радиатора.
7. Снимите радиатор вместе с электровентилятором радиатора.
8. Снимите электровентилятор с радиатора.

ПРОВЕРКА

1. Проверьте радиатор на отсутствие изгиба или повреждения пластин, и на отсутствие посторонних предметов между пластинами.
2. Проверьте радиатор на отсутствие повреждений и отложений накипи, ржавчины или следов коррозии.
3. Проверьте шланги радиатора на отсутствие трещин, повреждений или ухудшения состояния (износ).
4. Проверьте расширительный бачок на отсутствие повреждений.
5. Проверьте пружину крышки радиатора на отсутствие повреждений.
6. Проверьте давление открытия клапанов крышки радиатора с помощью специального тестера для проверки системы охлаждения.

ЭЛЕКТРОДВИГАТЕЛЬ ВЕНТИЛЯТОРА РАДИАТОРА

1. Проверьте, что электровентилятор радиатора вращается, когда на выводы электродвигателя подается напряжение аккумуляторной батареи.

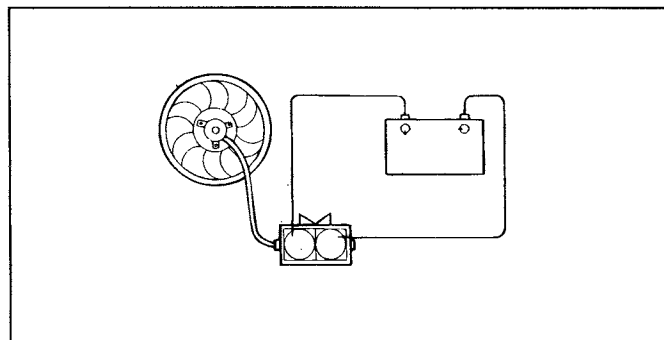

ECDA064A

2. Проверьте отсутствие посторонних шумов при вращении электровентилятора радиатора.

УСТАНОВКА

1. Заполните радиатор и расширительный бачок чистой охлаждающей жидкостью.
2. Запустите двигатель и прогрейте его до момента открытия клапана термостата. Затем заглушите двигатель.
3. Снимите крышку радиатора и долейте жидкость до основания наливной горловины радиатора, затем долейте жидкость в расширительный бачок до верхней метки.
4. Убедитесь в отсутствии утечек жидкости из радиатора, шлангов или соединений.

КРЫШКА РАДИАТОРА

КРЫШКА РАДИАТОРА

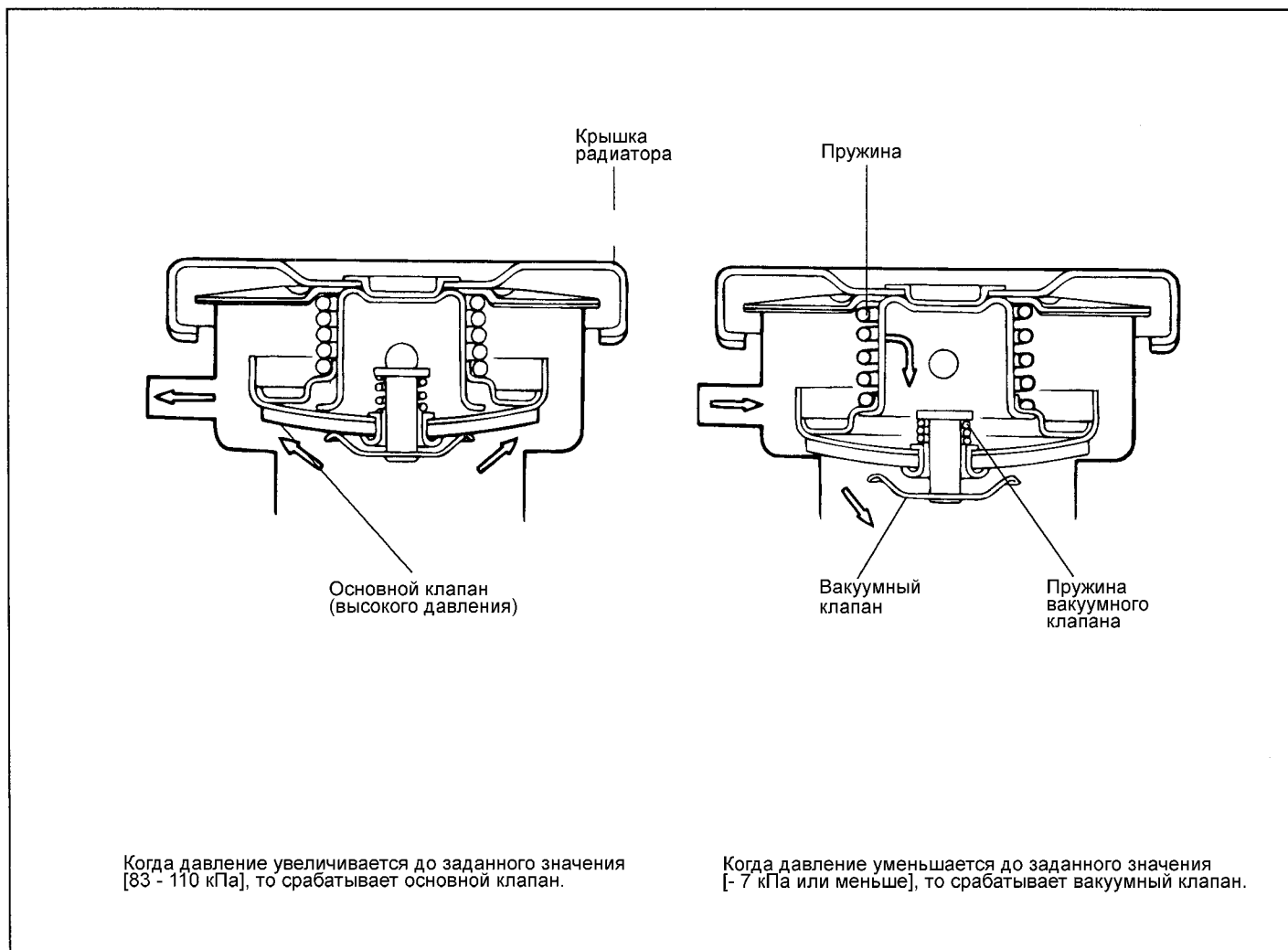

ECDA066A

ПРОВЕРКА

КРЫШКА РАДИАТОРА

1. Проверьте крышку радиатора на отсутствие повреждений, трещин и ухудшения состояния (износ и т.п.).

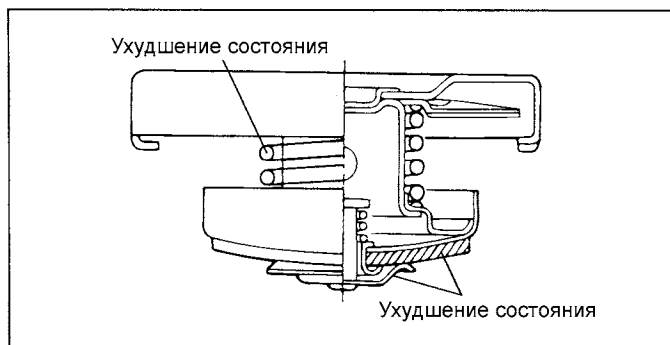

ECDA068A

2. Подсоедините крышку радиатора к специальному тестеру.
3. Изменяйте давление до тех пор, пока стрелка манометра не остановится (давление открытия клапана).
4. Если стрелка манометра остается неподвижной в течение 10 секунд при величине давления, превышающем предельно допустимое значение давления срабатывания клапана, то крышка радиатора исправна.

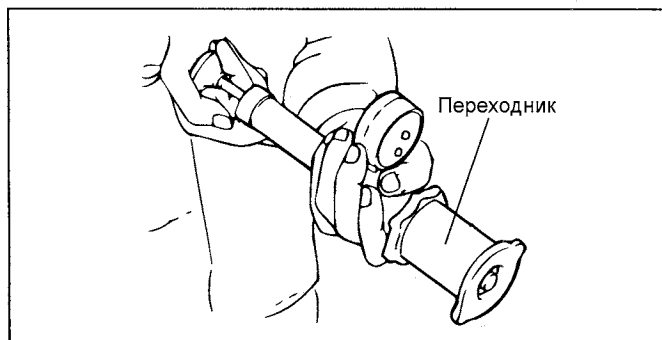

ECDA068B

ТЕРМОСТАТ

КОМПОНЕНТЫ

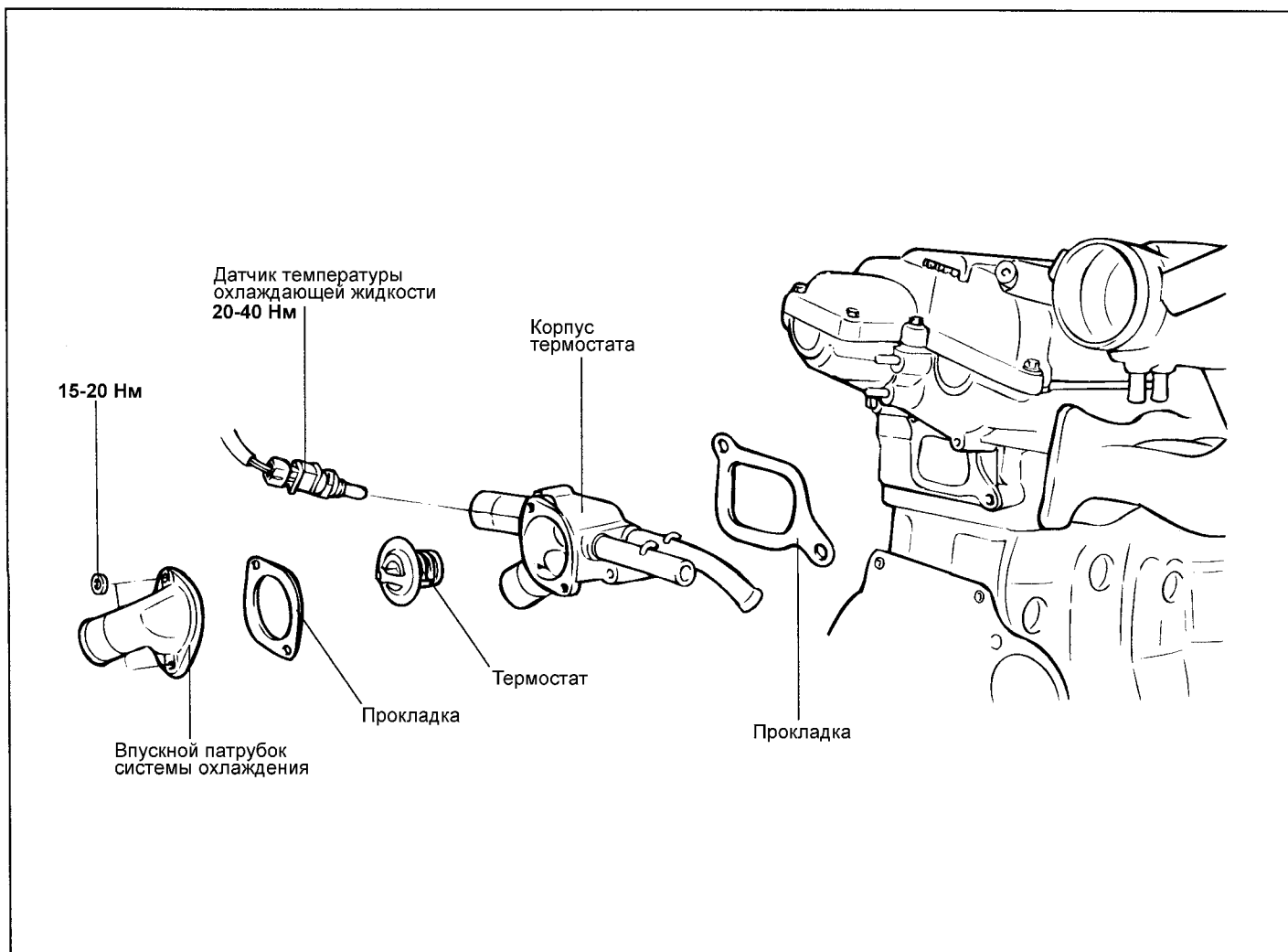

СНЯТИЕ И ПРОВЕРКА

1. Слейте охлаждающую жидкость так, чтобы ее уровень был ниже термостата.
2. Снимите впускной патрубок системы охлаждения и прокладку.
3. Снимите термостат.
4. Поместите термостат в горячую охлаждающую жидкость или воду и проверьте, что температура открытия клапана термостата соответствует номинальному значению. Замените при необходимости.

Температура начала открытия клапана: 82 °С

Температура полного открытия клапана: 95 °С

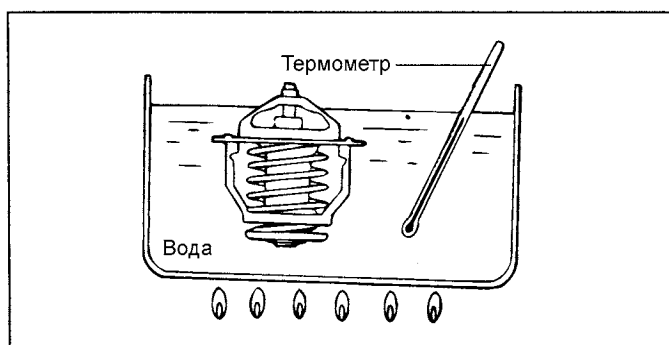

ECDA070A

ДАТЧИК ТЕМПЕРАТУРЫ ОХЛАЖДАЮЩЕЙ ЖИДКОСТИ

1. Поместите измерительную часть датчика в горячую охлаждающую жидкость с известной температурой.
2. Проверьте, что сопротивление датчика соответствует номинальному значению.

Сопротивление

При температуре 20°C : 2,31 - 2,59 кОм

УСТАНОВКА

1. Проверьте, что термостат правильно установлен в корпусе и его фланец плотно прилегает к корпусу в месте установки.
2. Установите впускной патрубок системы охлаждения с новой прокладкой.
3. Заполните систему охлаждения чистой охлаждающей жидкостью.

Момент затяжки

Датчик температуры охлаждающей жидкости : 20 – 40 Нм

СИСТЕМА СМАЗКИ

МАСЛЯНЫЙ НАСОС

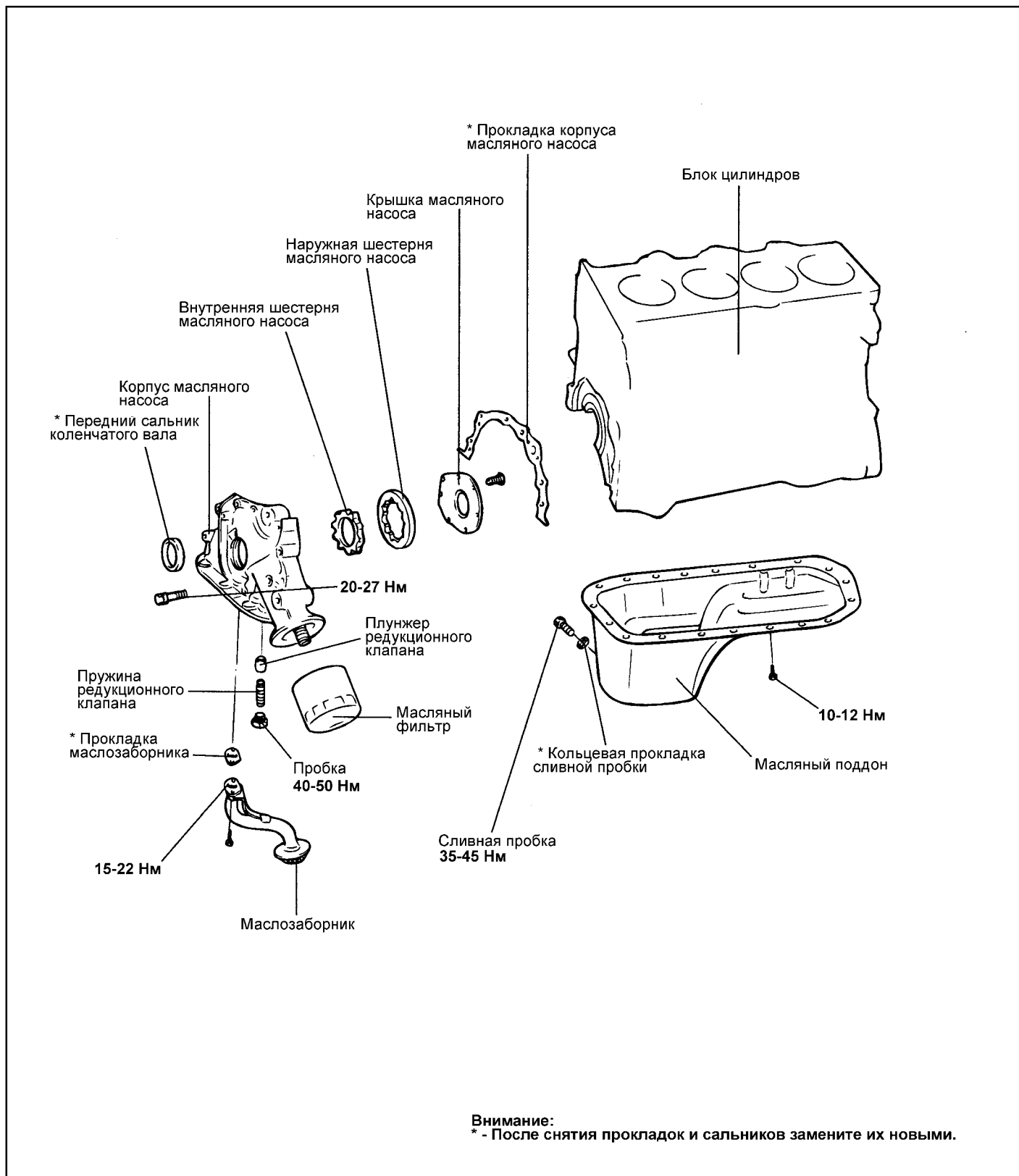
МАСЛЯНЫЙ НАСОС И КОРПУС
МАСЛЯНОГО НАСОСА

СНЯТИЕ

1. Снимите ремень привода ГРМ.
2. Отверните все болты крепления масляного поддона.
3. Снимите масляный поддон.
4. Снимите маслозаборник.
5. Снимите корпус масляного насоса в сборе.

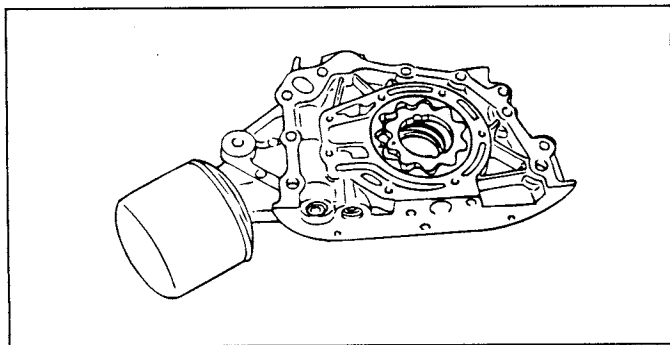

ECDA020A

6. Снимите крышку масляного насоса.
7. Извлеките внутреннюю и наружную шестерни масляного насоса из корпуса масляного насоса. Установочные метки на внутренней и наружной шестернях насоса указывают правильное расположение шестерен при сборке.

ПРОВЕРКА

КОРПУС МАСЛЯНОГО НАСОСА

1. Проверьте корпус масляного насоса на отсутствие трещин или повреждений. Замените при необходимости.
2. Проверьте передний сальник коленчатого вала на отсутствие износа или повреждения рабочей кромки. Замените при наличии дефектов.

МАСЛЯНЫЙ ПОДДОН И МАСЛОЗАБОРНИК

1. Проверьте масляный поддон на отсутствие деформаций, повреждений или трещин. Замените при наличии дефектов.
2. Проверьте маслозаборник на отсутствие деформаций, повреждений или трещин. Замените при наличии дефектов.

КРЫШКА И КОРПУС МАСЛЯНОГО НАСОСА

Проверьте состояние поверхностей контакта с шестернями масляного насоса на отсутствие повреждений или износа.

ШЕСТЕРНИ МАСЛЯНОГО НАСОСА

1. Проверьте зубья шестерен на отсутствие износа или повреждений.
2. Измерьте зазор между внешней поверхностью наружной шестерни и корпусом насоса.

Зазор между наружной шестерней и корпусом насоса		0,120 - 0,185 мм
Зазор по вершинам зубьев шестерен насоса		0,025 - 0,069 мм
Торцевой зазор шестерен насоса	Наружная шестерня	0,040 - 0,090 мм
	Внутренняя шестерня	0,040 - 0,085 мм



EDDA066A

3. Измерьте зазор по вершинам зубьев шестерен насоса и торцевой зазор шестерен.

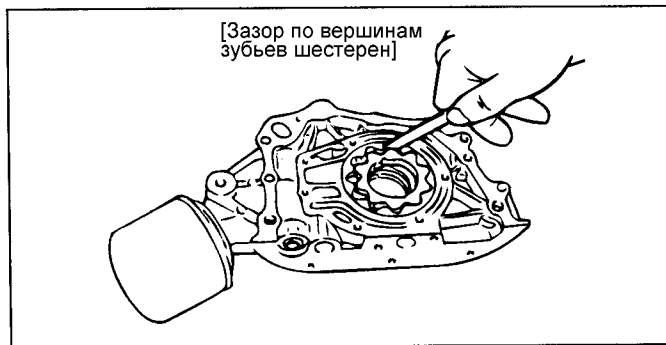

EDDA066B

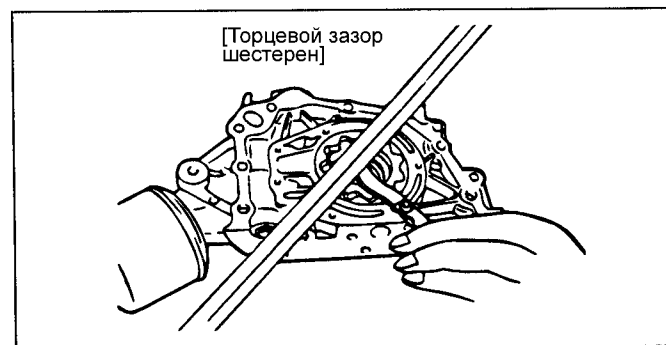

A5EM048C

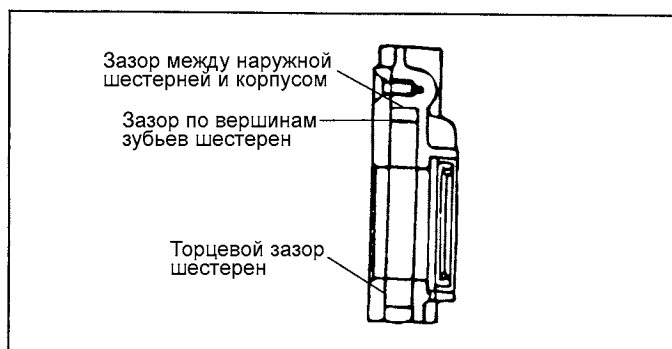

EDDA066D

РЕДУКЦИОННЫЙ КЛАПАН И ПРУЖИНА

1. Проверьте легкость перемещения плунжера редукционного клапана в корпусе масляного насоса.
2. Проверьте состояние пружины редукционного клапана (отсутствие поломки или деформации).

Номинальное значение:

Длина пружины в свободном состоянии : 43,8 мм

Длина пружины под нагрузкой в 37 Н : 40,1 мм

ДАТЧИК-ВЫКЛЮЧАТЕЛЬ ПО ДАВЛЕНИЮ МАСЛА

1. С помощью омметра проверьте наличие замкнутой цепи между выводом и корпусом датчика-выключателя. Если цепь разомкнута, то замените датчик-выключатель.

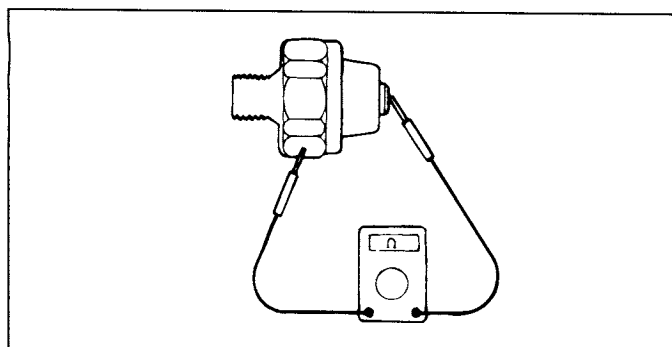

EDDA061A

2. Вставьте тонкий стержень (или провод) в отверстие датчика-выключателя и слегка толкните его внутрь. Если между выводом и корпусом датчика-выключателя цепь замкнута при вставленном стержне, то замените датчик-выключатель.
3. Если между выводом и корпусом датчика-выключателя цепь разомкнута, когда на диафрагму датчика-выключателя через отверстие действует давление 50 кПа, то датчик-выключатель исправен.

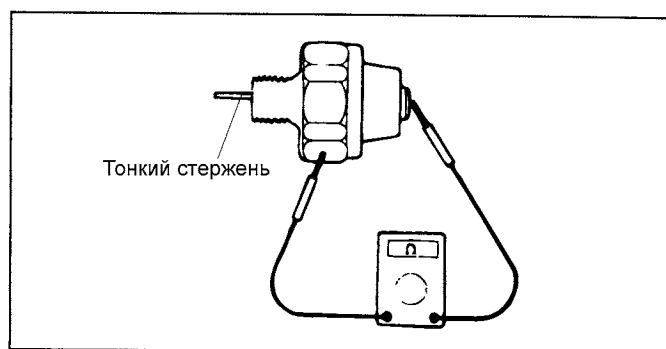

EDDA061B

4. Проверьте отсутствие утечек давления (воздуха). Если присутствуют утечки давления (воздуха), то диафрагма разрушена. Замените датчик-выключатель.

УСТАНОВКА

МАСЛЯНЫЙ НАСОС

1. Установите наружную и внутреннюю шестерни насоса в корпус масляного насоса. При установке убедитесь, что наружная и внутренняя шестерни насоса расположены относительно друг друга (установочные метки шестерен насоса совмещены), как показано на рисунке.
2. Установите крышку масляного насоса и затяните болты крепления крышки номинальным моментом. После затяжки болтов проверьте плавность вращения шестерен насоса.

Момент затяжки

Болты крепления крышки масляного насоса : 6 - 9 Нм

3. Смажьте плунжер редукционного клапана моторным маслом. Установите плунжер и пружину редукционного клапана. Затяните пробку клапана номинальным моментом.

Момент затяжки

Пробка редукционного клапана : 40 - 50 Нм

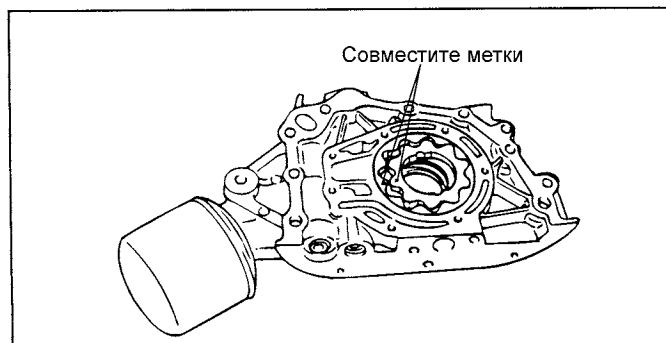

ECDA020A

КОРПУС МАСЛЯНОГО НАСОСА

1. Установите корпус масляного насоса в сборе с новой прокладкой и затяните болты его крепления номинальным моментом затяжки.

Длина болта	A	25 мм
	B	20 мм
	C	45 мм
	D	38 мм

Момент затяжки

Болты крепления корпуса масляного насоса : 20 - 27 Нм

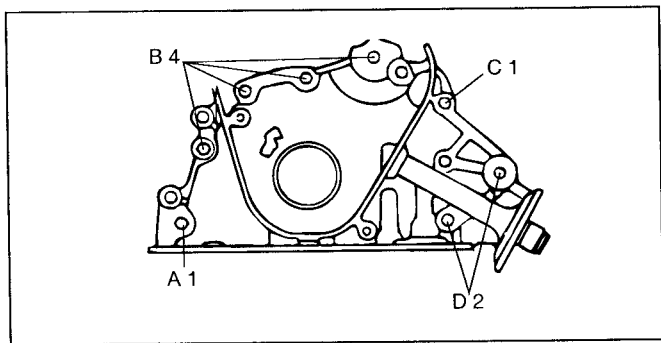
**САЛЬНИК**

1. Установите специальный инструмент (направляющая втулка сальника 09214-32100) в отверстие корпуса масляного насоса.

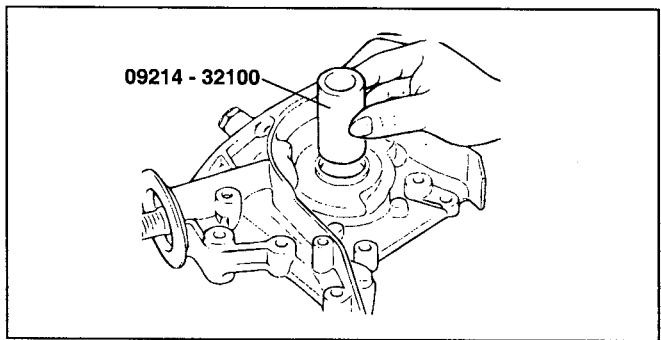

2. С помощью специального инструмента (оправка для установки сальника 09214-32000) установите сальник в корпус масляного насоса.

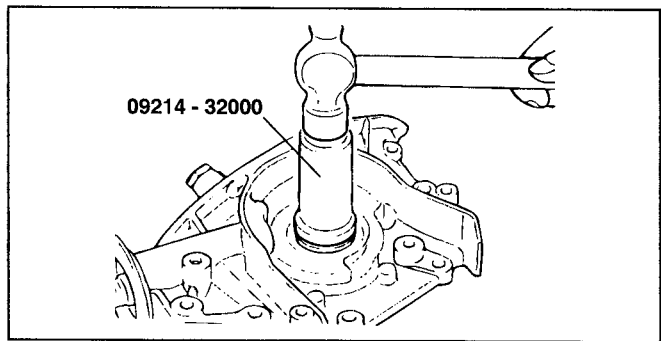

3. Установите маслозаборник.
4. Удалите остатки старой прокладки с фланца масляного поддона и привалочной плоскости блока цилиндров.
5. Нанесите герметик в канавку фланца масляного поддона, как показано на рисунке.

ВНИМАНИЕ

- Нанесите полоску герметика диаметром примерно 4 мм.
- Установите и закрепите масляный поддон в течение не более 15 минут после нанесения герметика.

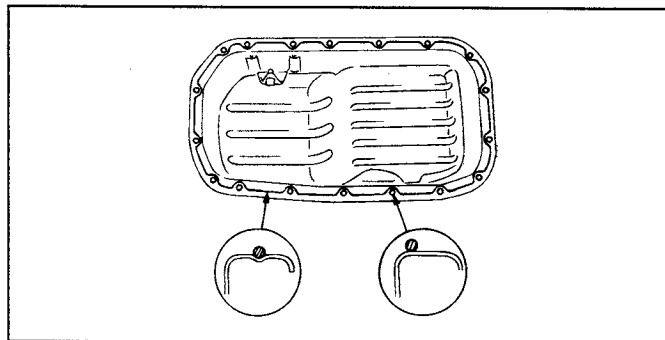

6. Установите масляный поддон и затяните болты его крепления номинальным моментом.

Момент затяжки

Болты крепления масляного поддона : 10 -12 Нм

СИСТЕМЫ ВПУСКА И ВЫПУСКА

ВЫПУСКНОЙ КОЛЛЕКТОР

КОМПОНЕНТЫ

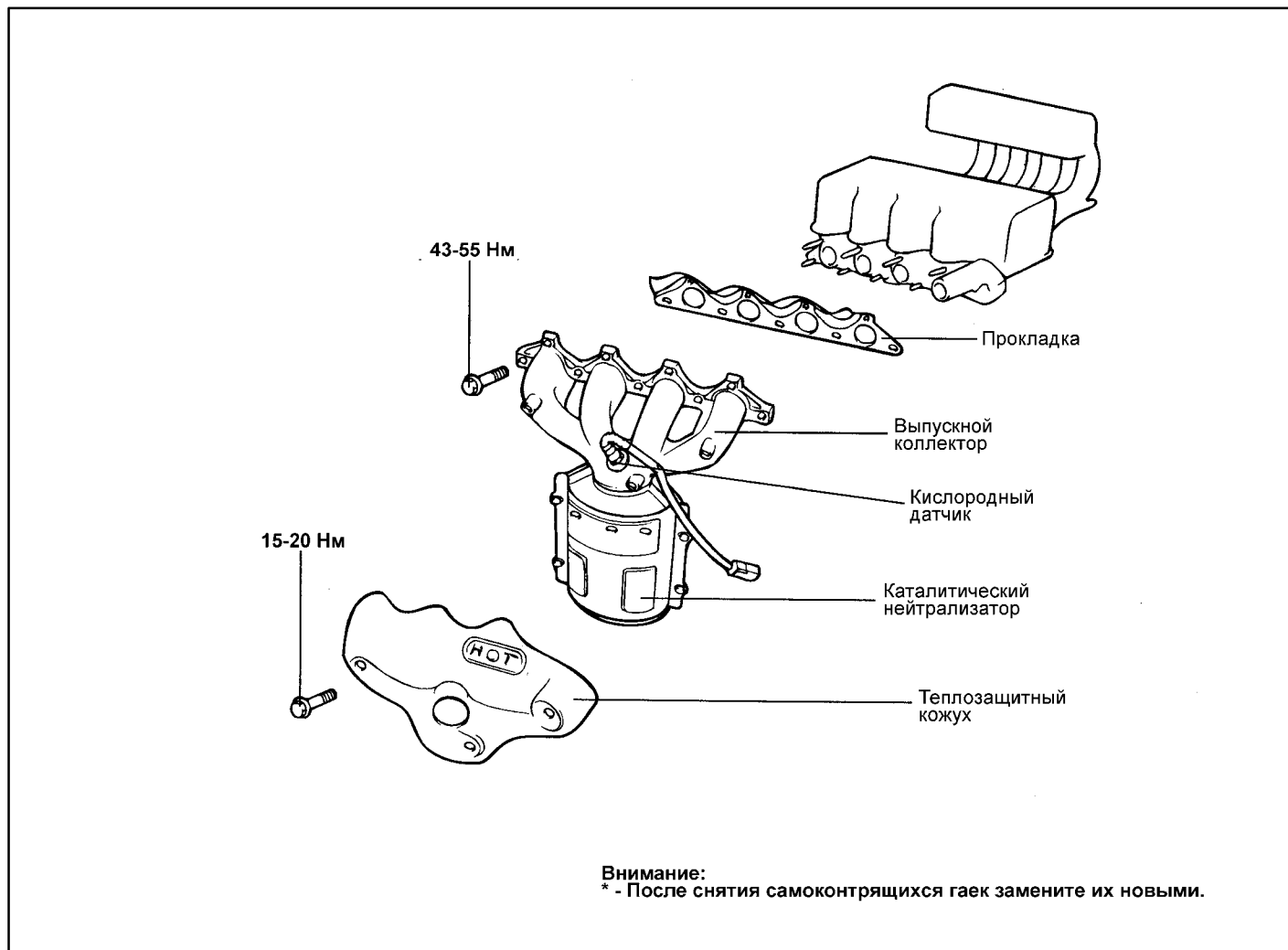

ЕСКА050А

СНЯТИЕ

1. Снимите теплозащитный кожух выпускного коллектора.
2. Снимите выпускной коллектор в сборе с головки цилиндров.
3. Снимите прокладку выпускного коллектора.

ПРОВЕРКА

ВЫПУСКНОЙ КОЛЛЕКТОР

1. Проверьте выпускной коллектор на отсутствие трещин и повреждений.

2. На моделях с каталитическим нейтрализатором проверьте сварной шов между выпускным коллектором и каталитическим нейтрализатором на отсутствие трещин и повреждений.

УСТАНОВКА

Установка выпускного коллектора производится в порядке, обратном снятию.

ВНИМАНИЕ

Замените прокладку выпускного коллектора и самоконтрящиеся гайки новыми перед установкой на место.

ВПУСКНОЙ КОЛЛЕКТОР

КОМПОНЕНТЫ

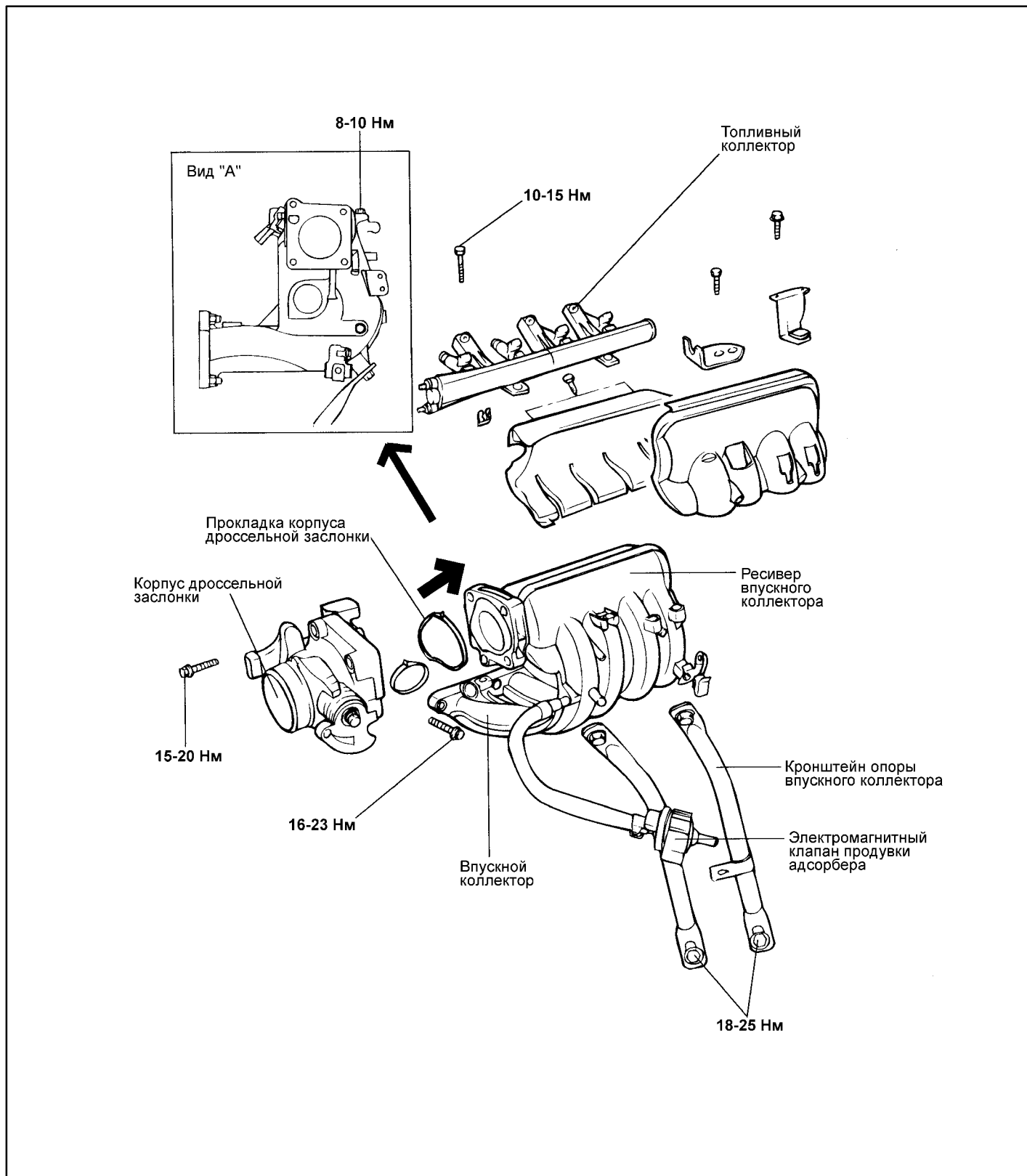

СНЯТИЕ

1. Снимите шумозащитный кожух двигателя.

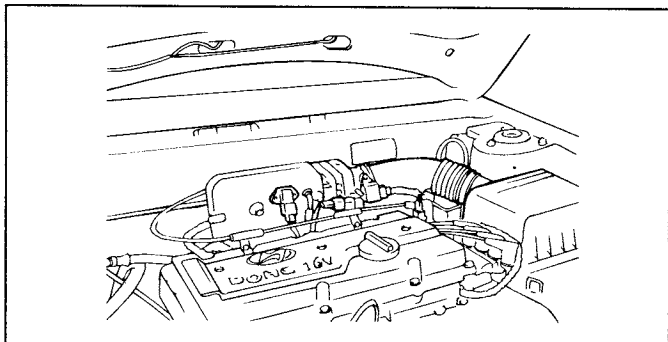

EAKA010D

2. Отсоедините впускной воздушный шланг от корпуса дроссельной заслонки.
3. Отсоедините трос педали акселератора.
4. Отсоедините шланг системы принудительной вентиляции картера и вакуумный шланг усилителя тормозов.
5. Отсоедините вакуумные шланги, разъем жгута проводов сервопривода регулятора оборотов холостого хода и разъем жгута проводов датчика положения дроссельной заслонки.

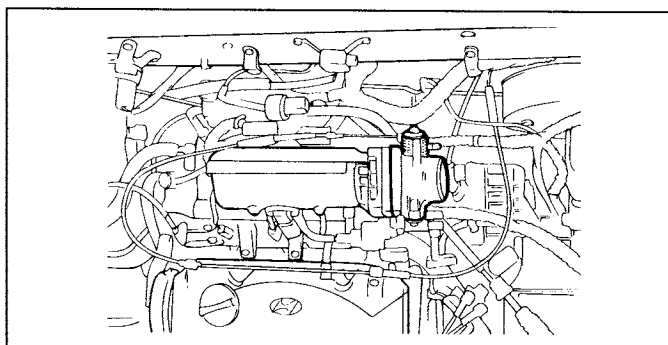

ECDA088A

6. Перед отсоединением топливного шланга высокого давления от топливного коллектора стравите остаточное давление из топливопроводов высокого давления, чтобы не допустить разбрызгивания топлива.
7. Отверните крепление впускного коллектора.
8. Снимите впускной коллектор в сборе и прокладку.
9. Отсоедините разъем жгута проводов топливных форсунок.

10. Снимите топливный коллектор вместе с форсунками.

ВНИМАНИЕ

Будьте осторожны, не уроните форсунки при снятии топливного коллектора.

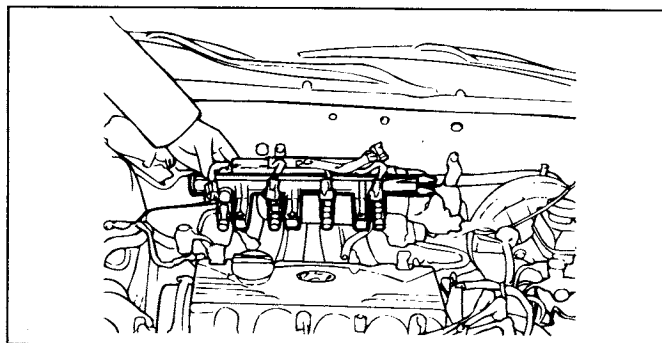

ECDA088B

ПРОВЕРКА**ВПУСКНОЙ КОЛЛЕКТОР**

1. Проверьте детали на отсутствие трещин и повреждений.

ВОЗДУШНЫЙ ШЛАНГ

1. Проверьте детали на отсутствие трещин и повреждений.

УСТАНОВКА

1. Замените прокладку впускного коллектора новой и установите впускной коллектор на место.

ВНИМАНИЕ

Будьте осторожны, не уроните форсунки при установке топливного коллектора.

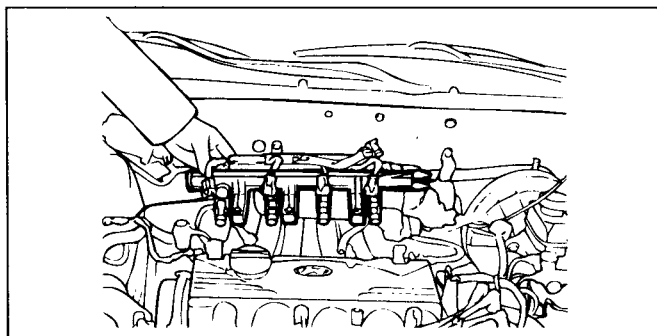

ECDA088B

2. Установите топливный коллектор вместе с форсунками.
3. Подсоедините разъем жгута проводов топливных форсунок.
4. Установите кронштейн опоры впускного коллектора.
5. Подсоедините топливный шланг высокого давления.
6. Подсоедините шланг системы принудительной вентиляции картера и вакуумный шланг усилителя тормозов.
7. Подсоедините впускной воздушный шланг к корпусу дроссельной заслонки.
8. Подсоедините трос педали акселератора.
9. Подсоедините разъем жгута проводов сервопривода регулятора оборотов холостого хода и разъем жгута проводов датчика положения дроссельной заслонки.

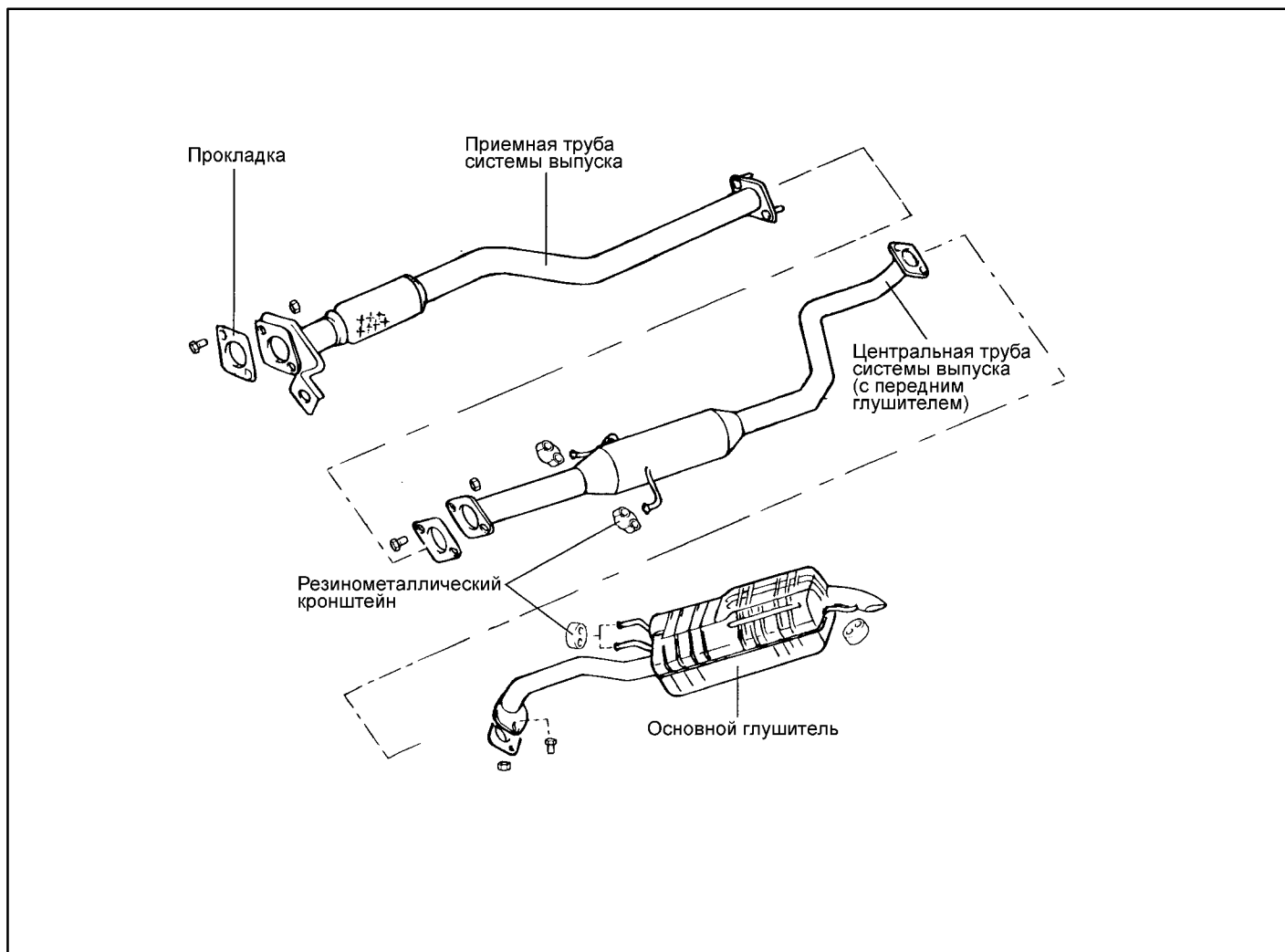
ГЛУШИТЕЛЬ**ГЛУШИТЕЛЬ****КОМПОНЕНТЫ**

ECKA050B

СНЯТИЕ**ОСНОВНОЙ ГЛУШИТЕЛЬ****ВНИМАНИЕ**

Перед началом операций снятия или проверки компонентов системы выпуска убедитесь, что они достаточно остыли.

1. Отсоедините основной глушитель от центральной трубы системы выпуска.

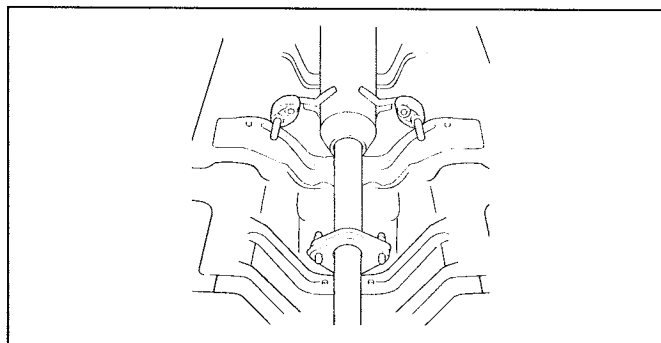

ECKA050C

- Снимите резинометаллические кронштейны и снимите основной глушитель.

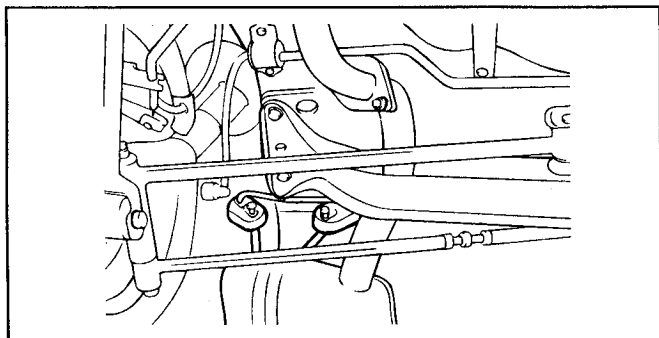

ЕСКА050D

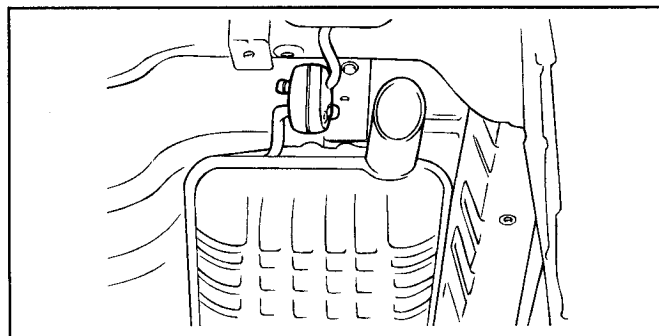

ЕСКА050E

ЦЕНТРАЛЬНАЯ ТРУБА СИСТЕМЫ ВЫПУСКА (С ПЕРЕДНИМ ГЛУШИТЕЛЕМ)

- Отсоедините центральную трубу системы выпуска (с передним глушителем) от приемной трубы системы выпуска с одной стороны и от основного глушителя с другой.

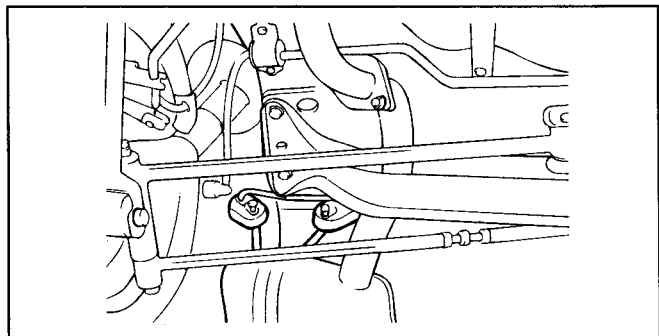

ЕСКА050D

- Снимите резинометаллические кронштейны, а затем снимите центральную трубу системы выпуска (с передним глушителем).

ПРИЕМНАЯ ТРУБА СИСТЕМЫ ВЫПУСКА

- Отверните болты крепления кронштейна приемной трубы системы выпуска и отсоедините приемную трубу от каталитического нейтрализатора.
- Отверните болты крепления приемной трубы системы выпуска к центральной трубе системы выпуска (с передним глушителем).

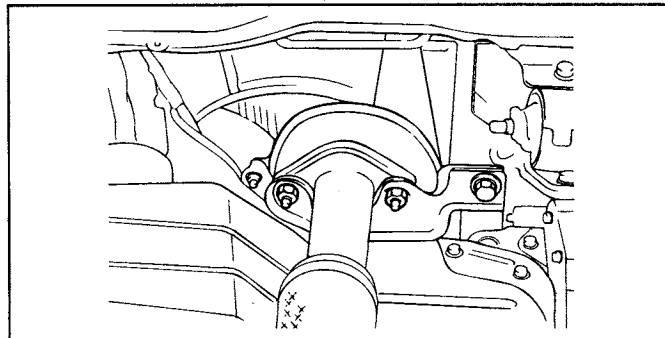

ЕСКА050F

УСТАНОВКА

- Установите компоненты системы выпуска в следующем порядке: сначала приемную трубу системы выпуска, затем центральную трубу системы выпуска и основной глушитель. Временно затяните крепление компонентов системы выпуска.
- Надежно затяните крепление компонентов системы выпуска. Убедитесь в отсутствии контакта компонентов системы выпуска с какими-либо деталями кузова автомобиля.

ВОЗДУШНЫЙ ФИЛЬТР

КОМПОНЕНТЫ

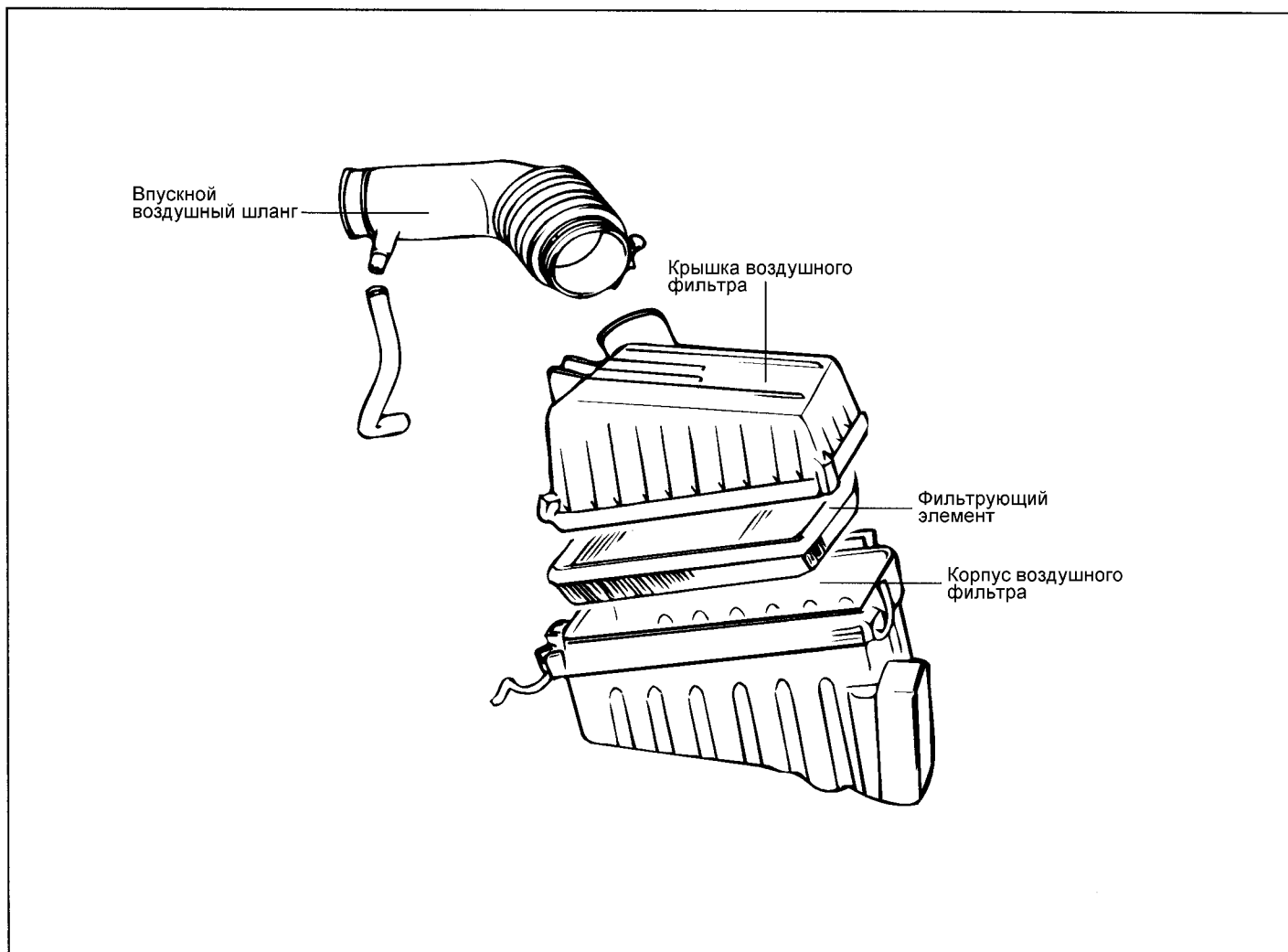

ECKA060A

СНЯТИЕ

1. Отсоедините впускной воздуховод от воздушного фильтра.
2. Отсоедините разъем датчика температуры воздуха во впускном коллекторе.
3. Отсоедините впускной воздушный шланг со стороны воздушного фильтра.
4. Снимите крышку воздушного фильтра и извлеките фильтрующий элемент.

5. Отверните болты крепления корпуса воздушного фильтра и снимите корпус.

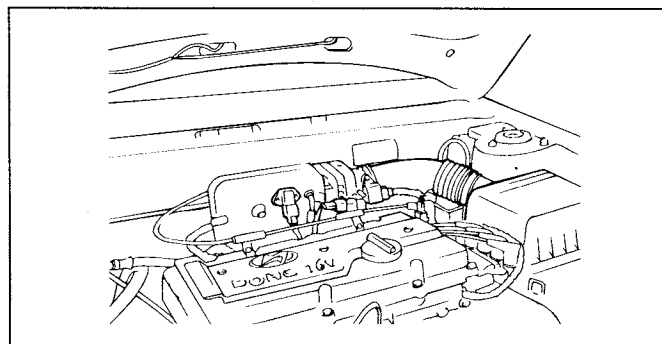

EAKA010D

ПРОВЕРКА

1. Проверьте корпус, крышку и фильтрующий элемент воздушного фильтра на отсутствие деформации, коррозии или повреждений.
2. Проверьте впускной воздуховод на отсутствие повреждений.
3. Проверьте резонатор на отсутствие деформации или повреждений.

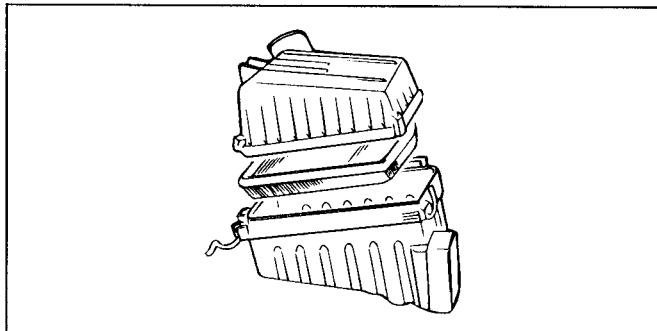

ECKA060B

4. Проверьте фильтрующий элемент на отсутствие засорения, загрязнения или повреждений. Если фильтрующий элемент незначительно загрязнен или засорен, то удалите пыль и другие загрязнения, продув его сжатым воздухом снаружи (со стороны, обращенной к впускному коллектору).

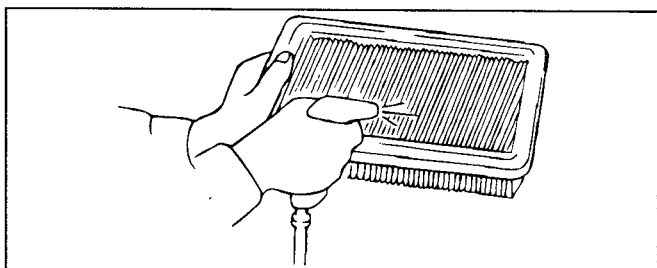

EDDA080B

5. Проверьте остальные детали воздушного фильтра на отсутствие засорения, загрязнения или повреждений.

УСТАНОВКА

Установите воздушный фильтр в сборе в порядке, обратном снятию.

ГОЛОВКА ЦИЛИНДРОВ В СБОРЕ

ГОЛОВКА ЦИЛИНДРОВ

ДЕТАЛИ

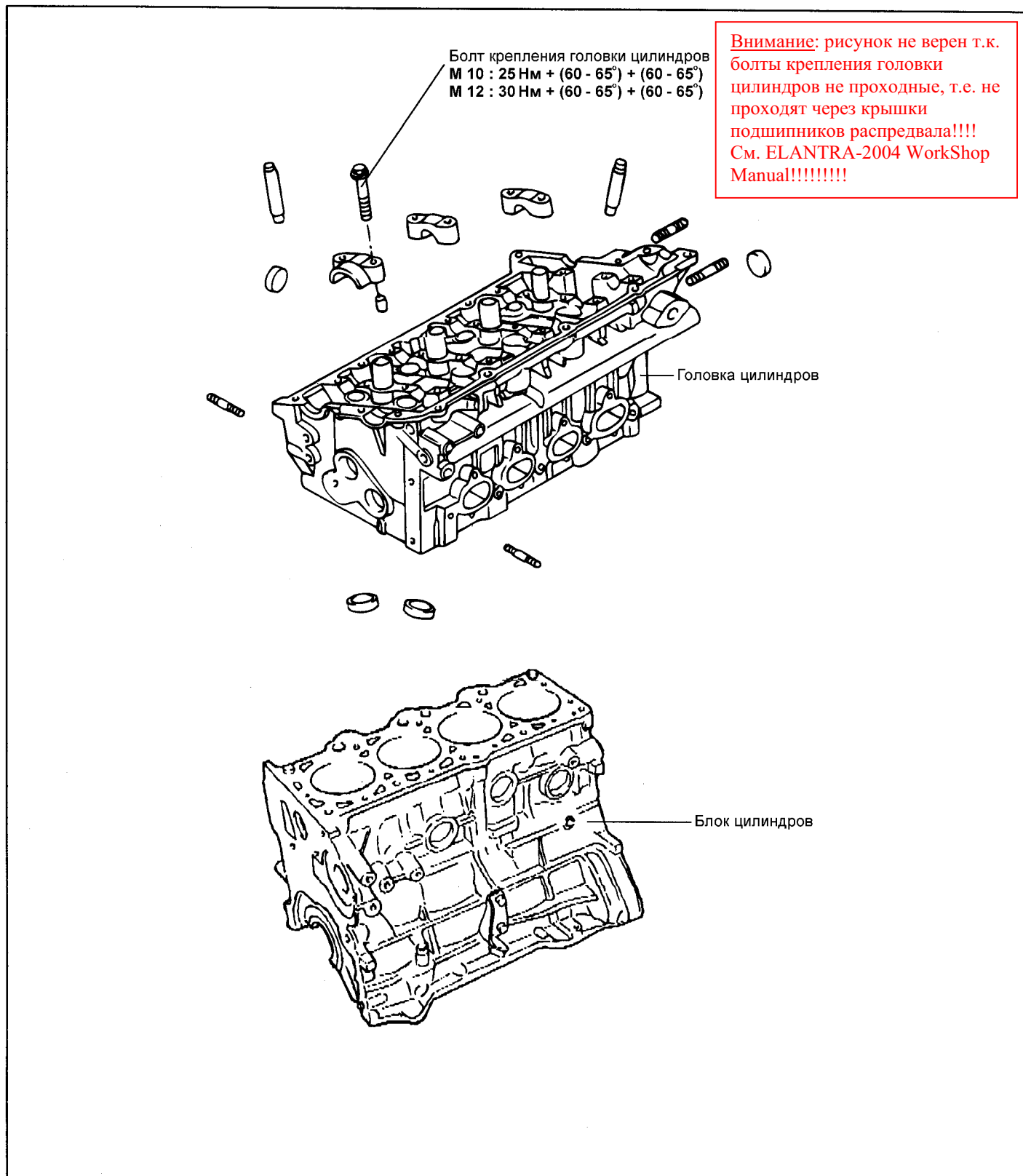

КЛАПАНЫ

ДЕТАЛИ

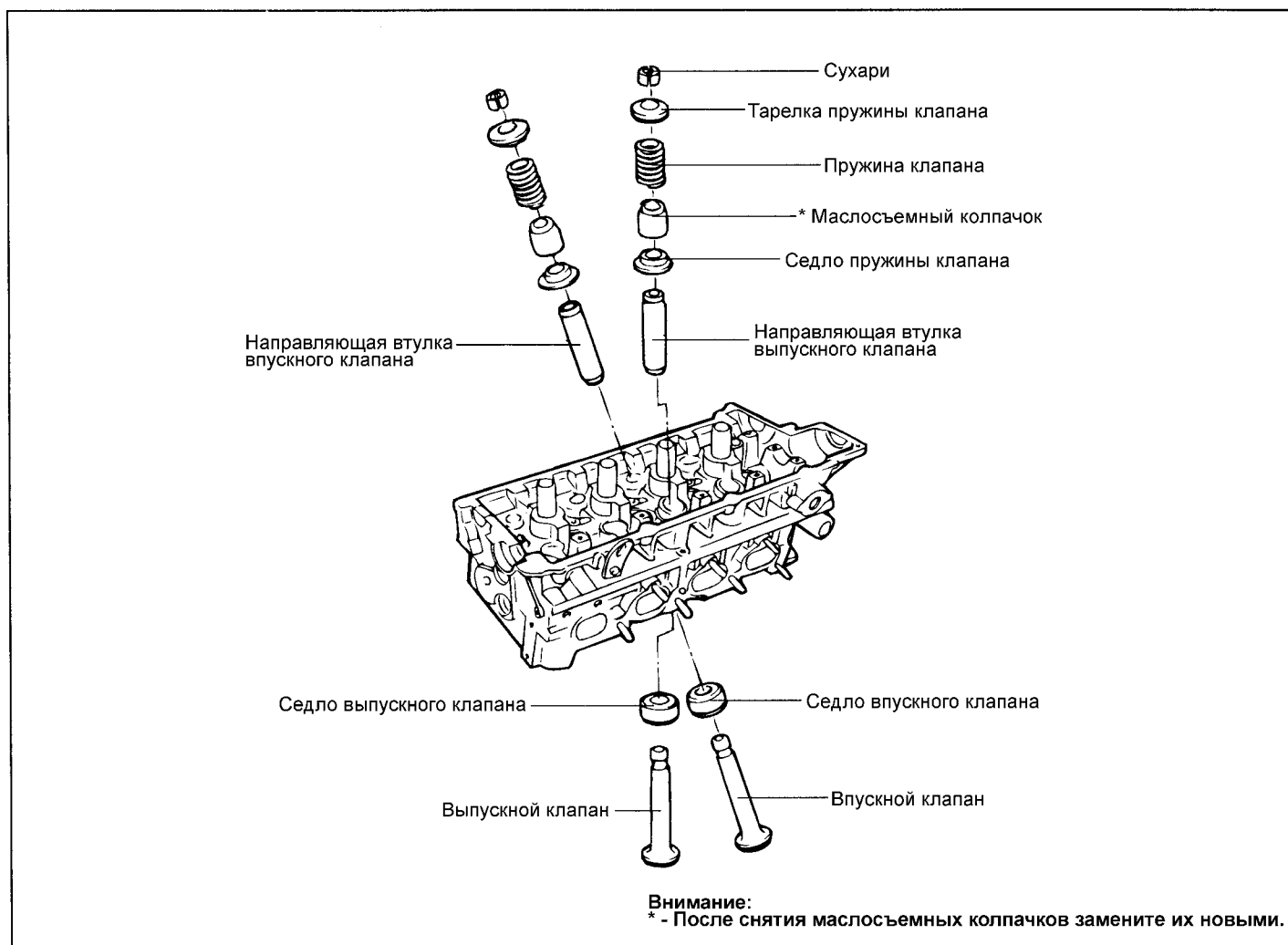

РАЗБОРКА

1. С помощью специального инструмента (ключ для болта крепления головки цилиндров 09221-32001, 09221-11000) отверните болты крепления головки цилиндров в порядке, указанном на рисунке.

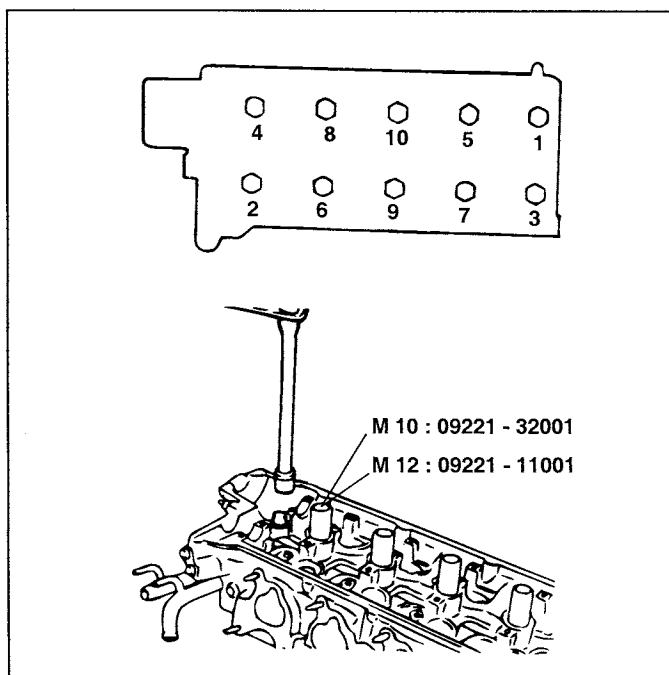

KDDB001L

2. С помощью специального инструмента (приспособление для сжатия клапанных пружин 09222-28000 и переходник 09222-28100) извлеките сухари из тарелки пружины клапана. Затем снимите тарелку пружины клапана, пружину клапана, седло пружины клапана и клапан.

ПРИМЕЧАНИЕ

Храните детали для каждого из клапанов отдельно комплектом, чтобы не перепутать их при установке.

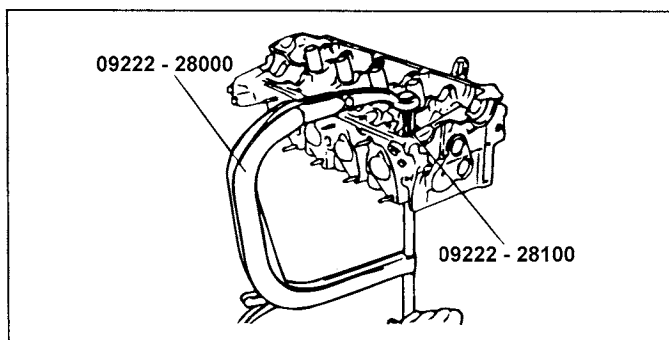

EDKB444G

3. С помощью специального инструмента (съемника маслосъемных колпачков 09222-29000) снимите маслосъемные колпачки.

ПРИМЕЧАНИЕ

Не допускается повторное использование маслосъемных колпачков клапанов.

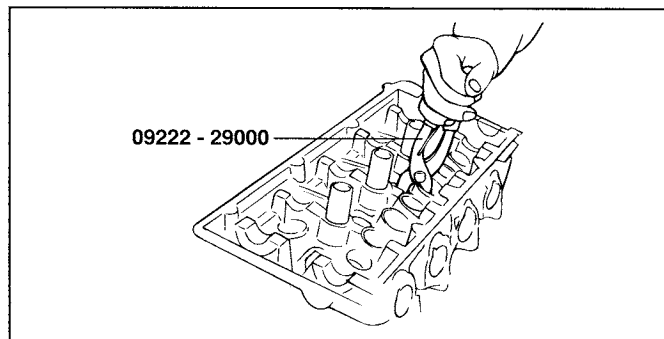

EDDA088B

ПРОВЕРКА

ГОЛОВКА ЦИЛИНДРОВ

1. Проверьте головку цилиндров на отсутствие трещин, повреждений и следов утечки охлаждающей жидкости. При обнаружении трещин замените головку цилиндров.
2. Полностью очистите головку цилиндров от накипи, нагара и остатков старого герметика и прокладки. После очистки каналов для прохода масла продуйте их сжатым воздухом для проверки отсутствия их засорения.

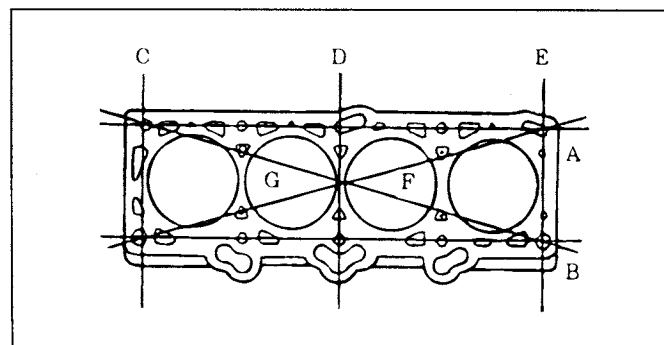

EDKB444H

3. Проверьте неплоскостность привалочной поверхности головки цилиндров в направлениях, показанных на рисунке. Если неплоскостность превышает предельно допустимое значение в каком-либо направлении, то либо замените головку цилиндров, либо слегка отшлифуйте привалочную поверхность головки цилиндров.

Неплоскостность привалочной поверхности головки цилиндров:

Номинальное значение : меньше 0,03 мм

Предельно допустимое значение : 0,06 мм

КЛАПАНЫ

1. С помощью проволочной щетки тщательно очистите клапан.

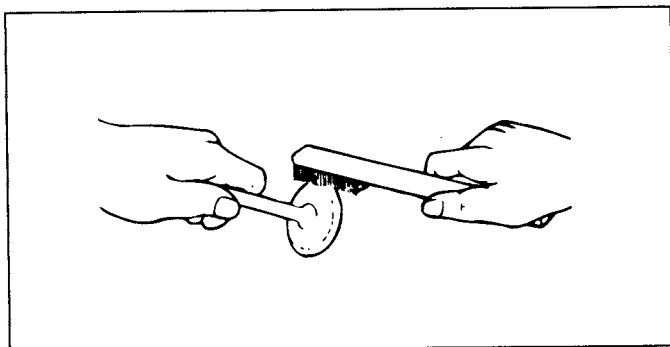

ECA9281A

2. Проверьте каждый клапан на отсутствие износа, повреждений и деформации тарелки и зоны "В" стержня клапана. Замените клапан при необходимости. Если на торце "А" стержня клапана образовались вмятины или присутствует значительный износ, то при необходимости обработайте торец стержня клапана. Толщина снимаемого слоя при механической обработке торца стержня клапана должна быть минимальной. Кроме того, обработайте рабочую фаску седла клапана.

Замените клапан, если толщина тарелки клапана меньше предельно допустимого значения.

Толщина тарелки клапана

[Номинальное значение]

Впускной клапан : 1,15 мм

Выпускной клапан : 1,35 мм

[Предельно допустимое значение]

Впускной клапан : 0,80 мм

Выпускной клапан : 1,00 мм

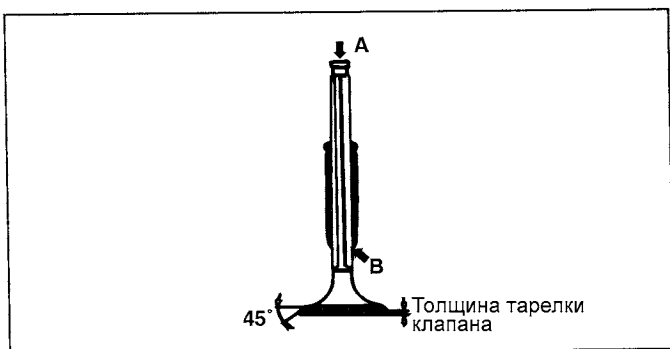

ECA9281B

ПРУЖИНЫ КЛАПАНОВ

1. Проверьте длину каждой пружины клапана в свободном состоянии. Если длина пружины меньше предельно допустимого значения, то замените пружину клапана.
2. С помощью угольника проверьте отклонение оси каждой пружины от перпендикуляра к опорной поверхности (неперпендикулярность). Если неперпендикулярность больше предельно допустимого значения, замените пружину клапана.

Пружина клапана

[Номинальное значение]

Длина пружины в свободном состоянии : 48,86 мм

Длина пружины под нагрузкой 183 Н : 39,00 мм

Длина пружины под нагрузкой 400 Н : 30,50 мм

Отклонение оси пружины
(неперпендикулярность) : 1,5° или меньше

[Предельно допустимое значение]

Длина пружины в свободном состоянии : 47,86 мм

Отклонение оси пружины (неперпендикулярность) : 3°

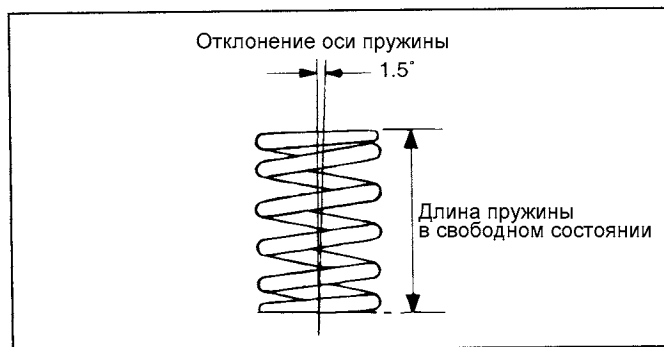

ECA9281C

НАПРАВЛЯЮЩИЕ ВТУЛКИ КЛАПАНОВ

Проверьте зазор между направляющей втулкой клапана и стержнем клапана (в нескольких точках по длине). Если зазор больше предельно допустимого значения, то замените направляющую втулку клапана.

Зазор между направляющей втулкой и стержнем клапана

[Номинальное значение]

Впускной клапан : 0,02 - 0,05 мм

Выпускной клапан : 0,035 - 0,065 мм

[Предельно допустимое значение]

Впускной клапан : 0,10 мм

Выпускной клапан : 0,13 мм

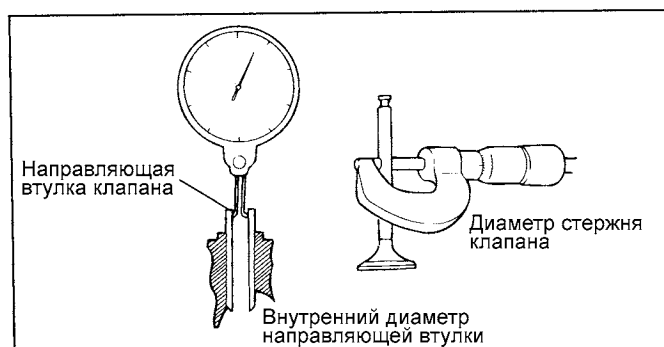

ECA9281D

ВОССТАНОВЛЕНИЕ СЕДЛА КЛАПАНА

Проверьте седло клапана на отсутствие следов перегрева и неравномерного контакта с рабочей фаской тарелки клапана. При необходимости либо восстановите (механически обработайте) либо замените седло клапана. Перед восстановлением седла клапана проверьте направляющую втулку клапана на отсутствие износа. Если направляющая втулка изношена, то сначала замените ее, а затем восстановите седло клапана. Восстановление седла клапана производится специальным инструментом (фрезами или на станочном оборудовании). Ширина контактной поверхности седла клапана должна соответствовать номинальным значениям и пятно контакт должно быть расположено равномерно по центру рабочей фаски тарелки клапана. После восстановления седла клапана клапан и седло клапана должны быть притерты с использованием притирочной пасты.

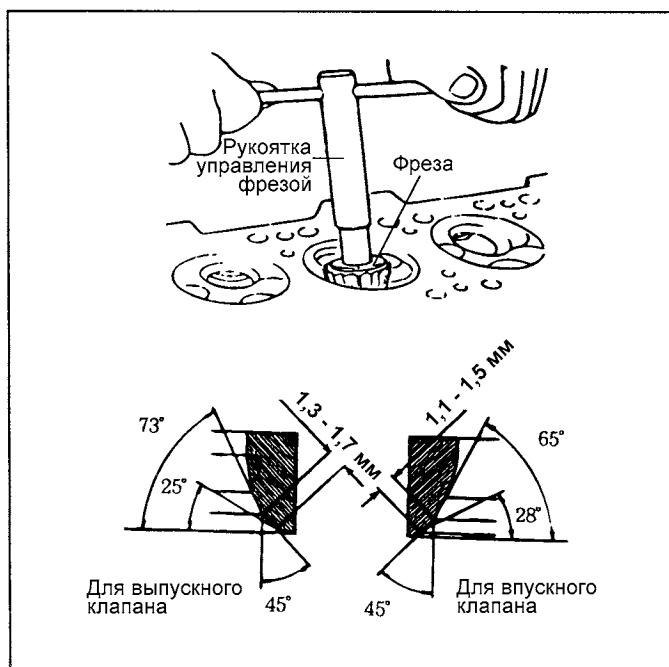

EDKB4441

ЗАМЕНА СЕДЛА КЛАПАНА

1. Механически обработайте (срезьте) заменяемое седло клапана изнутри для уменьшения толщины его стенок.

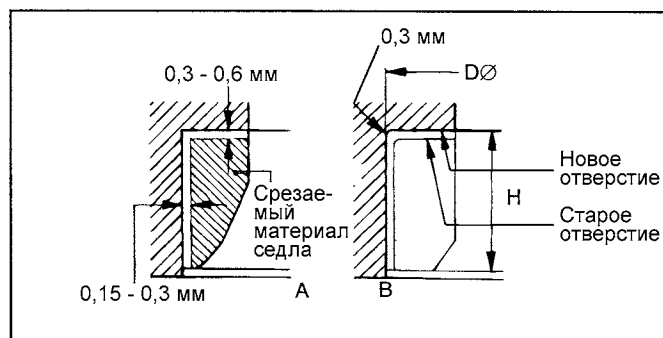

ECA9281F

2. Расточите отверстие в головке цилиндров для установки седла клапана соответствующего ремонтного размера (увеличенного диаметра).
3. Нагрейте головку цилиндров до температуры примерно 250°C и запрессуйте новое седло ремонтного размера в посадочное отверстие головки цилиндров.
4. Притрите клапан к новому седлу с использованием притирочной пасты.

Ширина контактной поверхности седла клапана

Для впускного клапана: 1,1 - 1,5 мм

Для выпускного клапана: 1,3 - 1,7 мм

ТАБЛИЦА РЕМОНТНЫХ РАЗМЕРОВ ОТВЕРСТИЙ ПОД СЕДЛА КЛАПАНОВ

Описание	Ремонтный размер, мм	Идентификационная метка	Высота седла (H), мм	Диаметр отверстия головки цилиндров под седло клапана, мм
Седло впускного клапана	0,3	30	7,5 - 7,7	33,300 - 33,325
	0,6	60	7,8 - 8,0	33,600 - 33,625
Седло выпускного клапана	0,3	30	7,9 - 8,1	28,800 - 28,821
	0,6	60	8,2 - 8,4	29,100 - 29,121

ЗАМЕНА НАПРАВЛЯЮЩЕЙ ВТУЛКИ КЛАПАНА

1. С помощью специального инструмента (оправка для установки направляющей втулки 09221-22000A/B) выпрессуйте старую направляющую втулку клапана из головки цилиндров в направлении поверхности под прокладку.
2. Расточите отверстие головки цилиндров для установки направляющей втулки клапана соответствующего ремонтного размера (увеличенного диаметра).

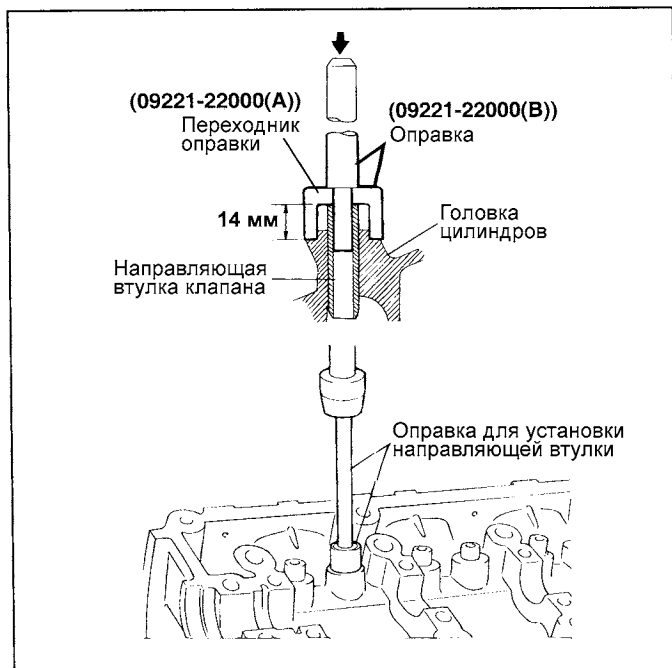

ECDA109C

3. С помощью специального инструмента (оправка для установки направляющей втулки 09221-22000A/B) запрессуйте новую направляющую втулку клапана. Направляющую втулку следует запрессовывать со стороны верхней поверхности головки цилиндров. Обратите внимание на разницу в длине направляющих втулок для впускного и выпускного клапанов.

ПРИМЕЧАНИЕ

Не устанавливайте направляющую втулку клапана, если она не соответствует ремонтному размеру.

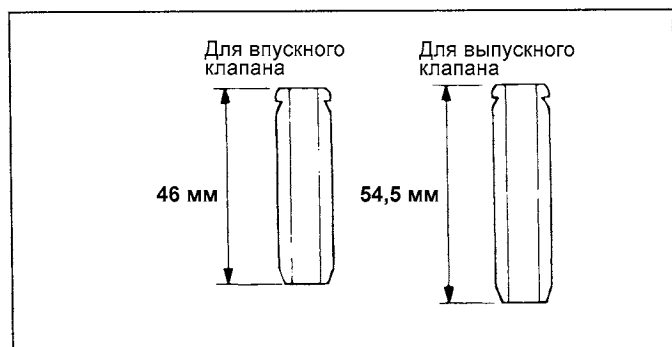

ECA9281H

4. После установки направляющей втулки клапана вставьте новый клапан и проверьте, что зазор между направляющей втулкой и стержнем клапана соответствует номинальному значению.

5. После замены направляющей втулки клапана проверьте правильность посадки клапана в седло. При необходимости обработайте седло клапана.

РЕМОНТНЫЕ РАЗМЕРЫ НАПРАВЛЯЮЩИХ ВТУЛОК КЛАПАНОВ

Ремонтный размер, мм	Идентификационная метка	Диаметр отверстия головки цилиндров под направляющую втулку клапана, мм
0,05	5	11,05 - 11,068
0,25	25	11,25 - 11,268
0,50	50	11,50 - 11,518

СБОРКА

ПРИМЕЧАНИЕ

1. Тщательно очистите все детали перед сборкой.
2. Нанесите моторное масло на все трущиеся и вращающиеся детали.

1. Установите седла пружин клапанов.

С помощью специального инструмента (оправка для установки маслоъемного колпачка 09222-22001) легким ударом установите маслоъемный колпачок на место.

ПРИМЕЧАНИЕ

- Повторное использование маслоъемных колпачков не допускается.
 - Неправильная установка маслоъемного колпачка может привести к появлению утечек масла через направляющую втулку клапана.
2. Смажьте стержень клапана моторным маслом. Вставьте клапан в направляющую втулку клапана. Не применяйте усилия при проходе стержня клапана через маслоъемный колпачок. После установки клапана проверьте плавность его перемещения.

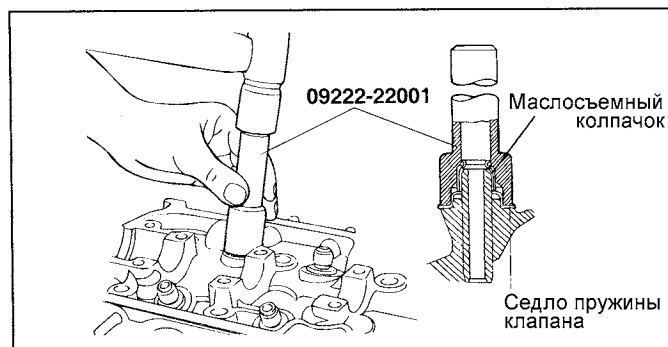

ECHA930A

3. Установите пружину клапана так, чтобы окрашенный виток пружины был расположен около тарелки пружины (вверху), и затем установите тарелку пружины клапана.

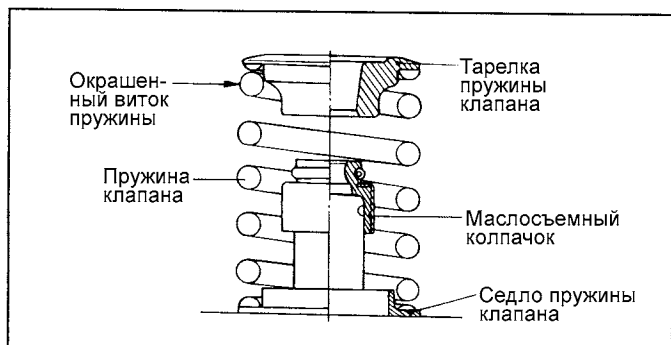

ECA9290B

4. С помощью специального инструмента (приспособление для сжатия клапанных пружин 09222-28000 и переходник 09222-28100) сожмите пружину клапана и установите сухари. Перед снятием специального инструмента после установки клапана проверьте надежность установки сухарей.

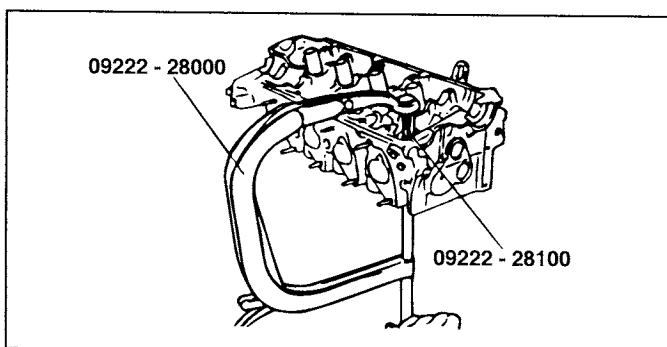

EDKB444G

8. Затяните болты крепления головки цилиндров номинальным моментом в порядке, показанном на рисунке.

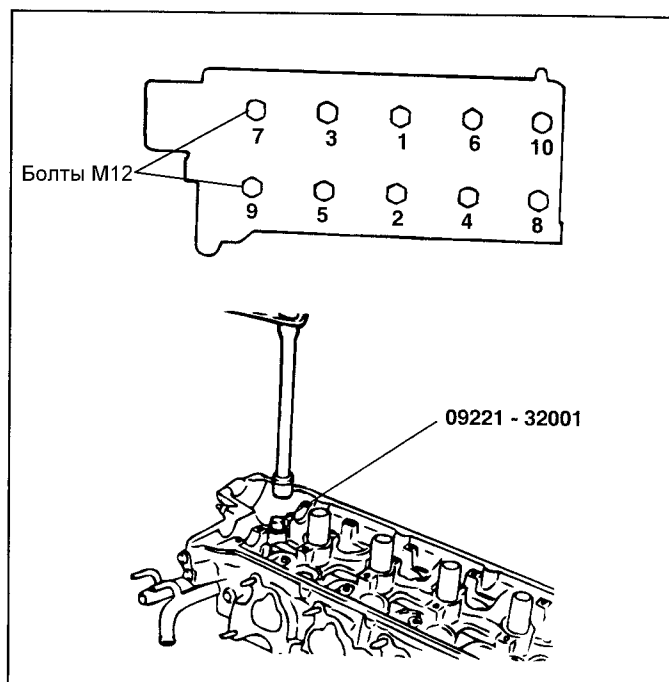

KDDA001L

Момент затяжки

Болты крепления головки цилиндров:

M10: 25 Нм + (60 - 65°) + (60 - 65°)

M12: 30 Нм + (60 - 65°) + (60 - 65°)

ПРИМЕЧАНИЕ

При сжатии пружины клапана следите за тем, чтобы тарелка пружины не касалась маслосъемного колпачка.

5. Очистите привалочные плоскости под прокладку на головке цилиндров и блоке цилиндров.
6. Проверьте соответствие идентификационных меток прокладки головки цилиндров техническим данным.
7. Установите прокладку головки цилиндров на блок цилиндров идентификационной меткой вверх (к головке цилиндров).

ПРИВОД МЕХАНИЗМА ГАЗОРАСПРЕДЕЛЕНИЯ

РЕМЕНЬ ПРИВОДА ГРМ

КОМПОНЕНТЫ

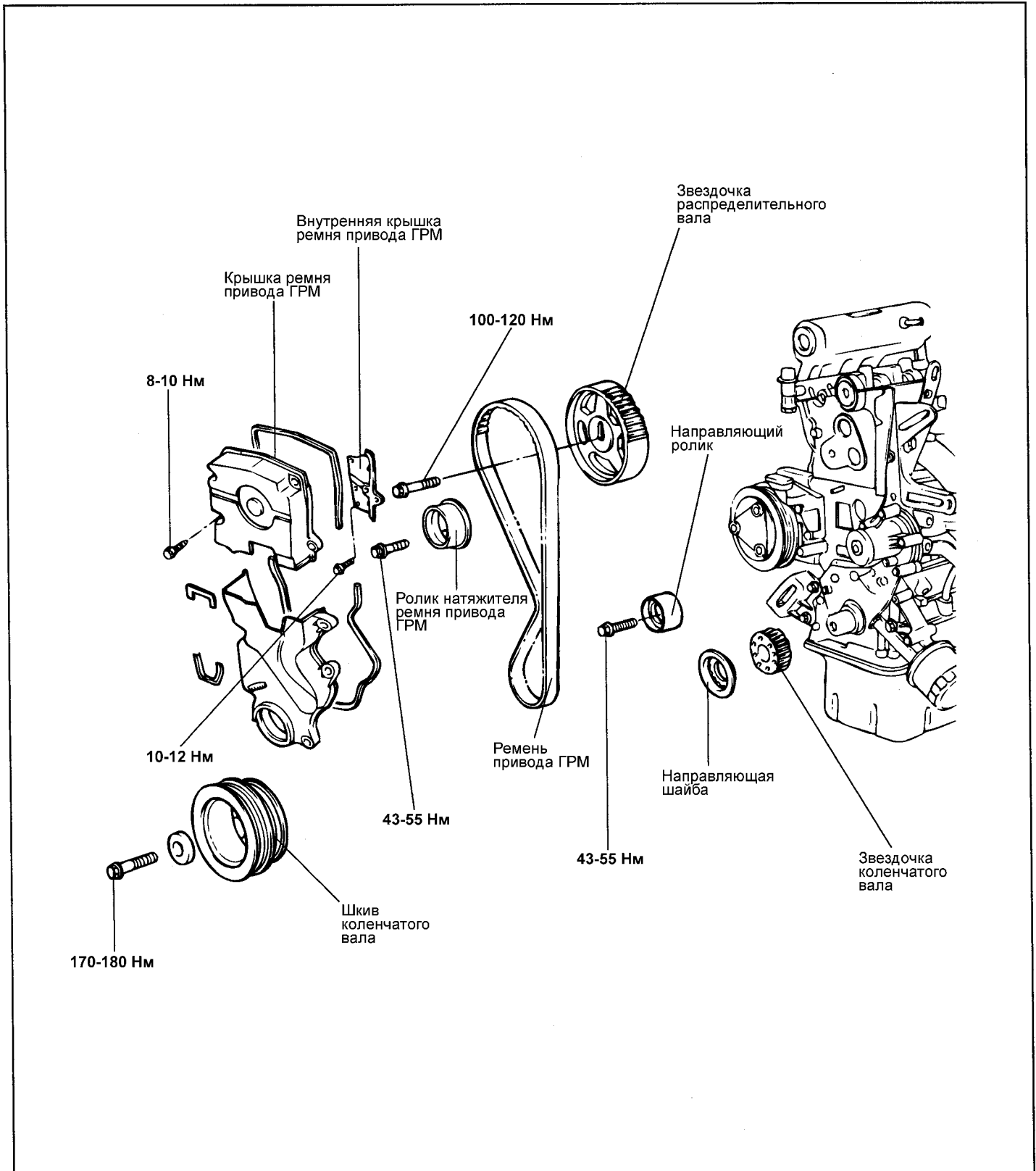

СНЯТИЕ

1. Ослабьте болты крепления шкива коленчатого вала и болты крепления шкива насоса охлаждающей жидкости.
2. Ослабьте болт крепления генератора.
3. Снимите шкив насоса охлаждающей жидкости и ремень привода генератора.

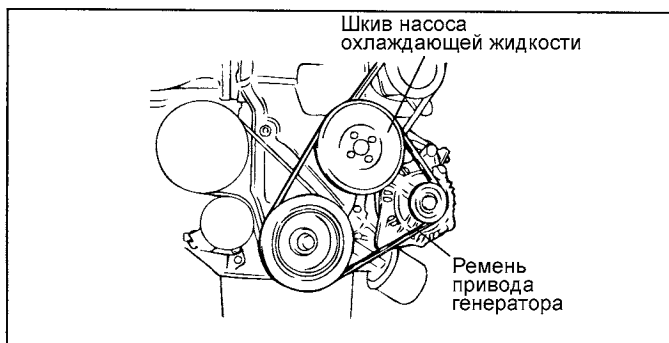

V5EM701A

4. Снимите шкив коленчатого вала.
5. Снимите крышку ремня привода ГРМ.

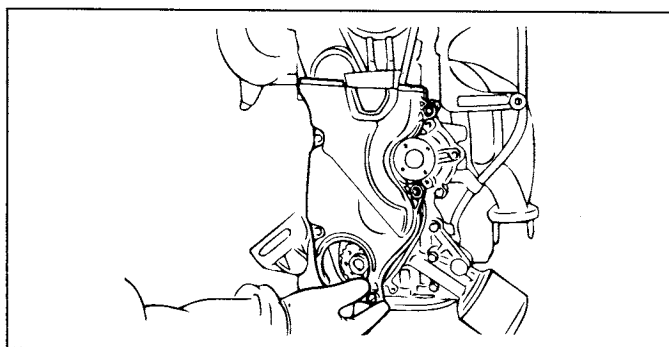

V5EM701B

6. Снимите ролик натяжителя ремня привода ГРМ.

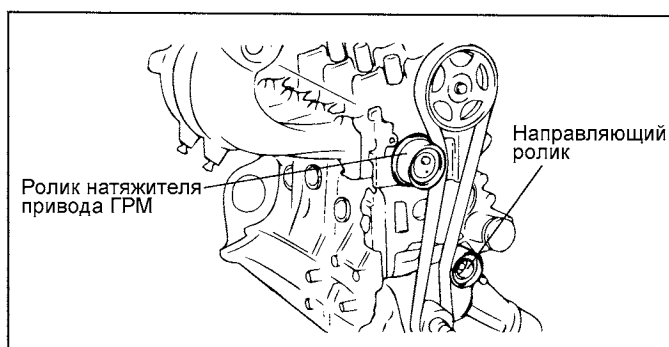

V5EM701C

ПРИМЕЧАНИЕ

В случае повторного использования ремня привода ГРМ необходимо нанести мелом на обратной (нерабочей) поверхности ремня стрелку, указывающую направление вращения (или расположение шкива коленчатого вала), чтобы при установке ремня не перепутать направление его вращения.

7. Снимите ремень привода ГРМ.

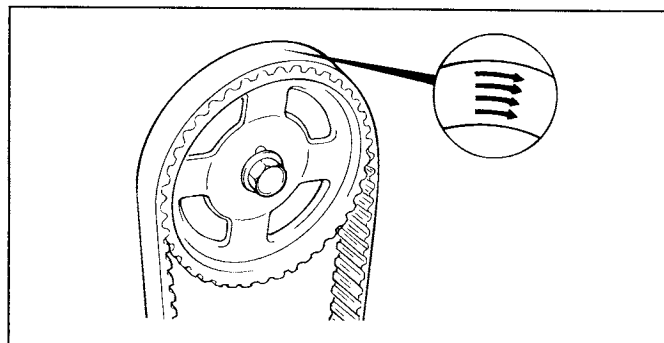

ECDA121B

8. Снимите направляющий ролик.
9. Снимите звездочку распределительного вала.

ПРИМЕЧАНИЕ

Будьте осторожны, не повредите головку цилиндров ключом при снятии звездочки распределительного вала.

10. Снимите звездочку коленчатого вала с коленчатого вала.

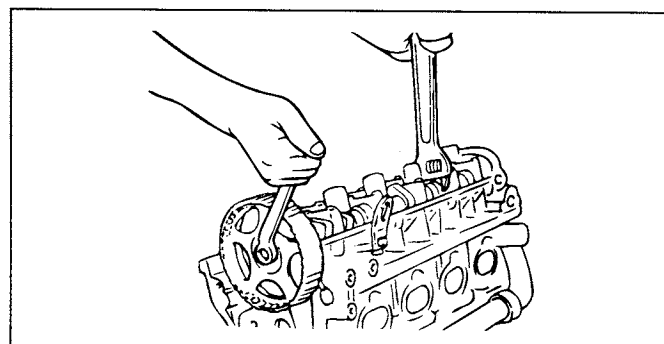

KDDA001C

ПРОВЕРКА

ЗВЕЗДОЧКИ, РОЛИК НАТЯЖИТЕЛЯ РЕМНЯ ПРИВОДА ГРМ И НАПРАВЛЯЮЩИЙ РОЛИК

1. Проверьте звездочку распределительного вала, звездочку коленчатого вала, ролик натяжителя ремня привода ГРМ и направляющий ролик на отсутствие чрезмерного износа, трещин и повреждений. Замените при необходимости.
2. Проверьте легкость и плавность вращения ролика натяжителя ремня привода ГРМ и направляющего ролика, и убедитесь в отсутствии чрезмерного люфта и посторонних шумов при вращении. Замените при необходимости.
3. Замените ролик, если обнаружены следы вытекания смазки из его подшипника.

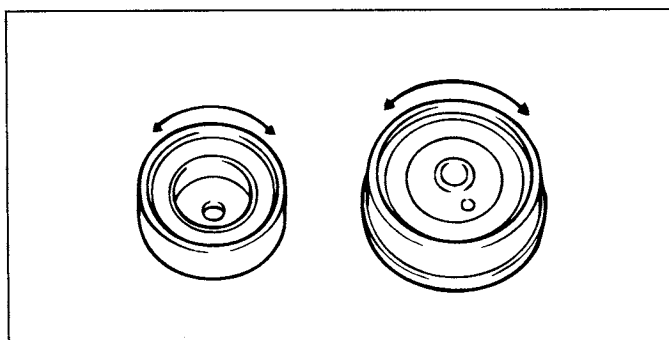

EDDA093A

РЕМЕНЬ ПРИВОДА ГРМ

1. Проверьте ремень на отсутствие загрязнения или масляных отложений. Замените при необходимости.

Небольшие загрязнения ремня могут быть удалены сухой ветошью или обтирочной бумагой. Не применяйте для этих целей растворители.

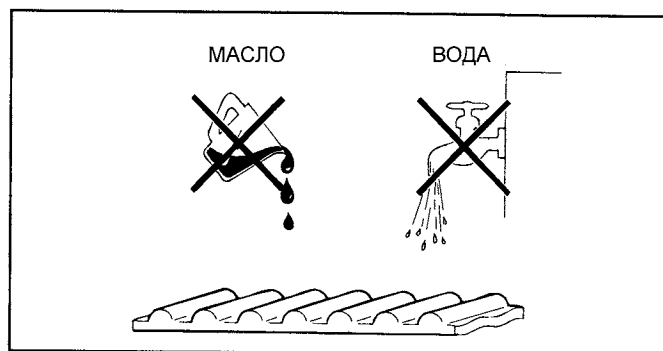

2. При капитальном ремонте двигателя или регулировке натяжения ремня тщательно осмотрите ремень. Если обнаружен какой-либо из перечисленных ниже дефектов, то замените ремень на новый.



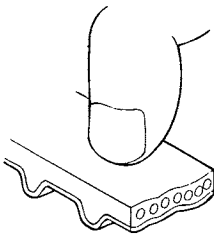
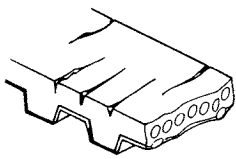
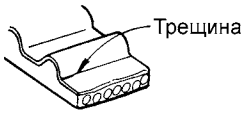
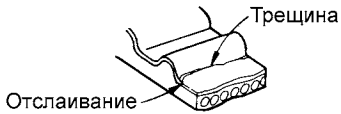

ECA9200A

ПРИМЕЧАНИЕ

- Не сгибайте, не перекручивайте, не растягивайте и не выворачивайте зубьями наружу зубчатый ремень привода ГРМ.
- Не допускайте контакта зубчатого ремня привода ГРМ с маслом, охлаждающей жидкостью, водой или паром.

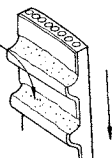
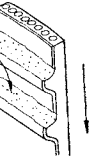
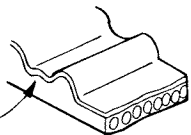
Описание	Состояние
<ol style="list-style-type: none"> 1. Затвердевание задней стороны ремня. 	<p>Задняя сторона ремня становится блестящей и настолько твердой, что ноготь, при нажатии, не оставляет на нем следа.</p>  <p>ECA9200B</p>
<ol style="list-style-type: none"> 2. Трещины на задней стороне ремня. 	 <p>ECA9200Y</p>
<ol style="list-style-type: none"> 3. Трещины или отслоение материала покрытия зубьев. 	 <p>ECA9200I</p>  <p>ECA9200J</p>  <p>ECA9200K</p>

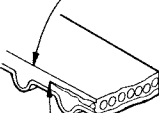
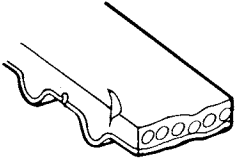
Описание	Состояние
<p>4. Сильный износ зубьев (начальная стадия). Изношено покрытие на нагруженной стороне зубьев ремня (замахривание нитяной основы покрытия, обнажена резиновая основа, цвет ремня изменился до бесцветного, нечеткая структура нитяной основы).</p>	<p>Покрытие изношено (на нагруженной стороне)</p>  <p>ECA9200C</p>
<p>5. Сильный износ зубьев (последняя стадия). Полностью изношено покрытие и обнажена резиновая основа на нагруженной стороне зубьев ремня (уменьшается толщина зуба).</p>	<p>Обнажена резиновая основа</p>  <p>ECA9200D</p>
<p>6. Трещины у основания зуба.</p>	<p>Трещины</p>  <p>ECA9200E</p>
<p>7. Отсутствие зуба.</p>	<p>Утерян зуб ремня и обнажена нитяная основа</p>  <p>ECA9200F</p>
<p>8. Боковая поверхность ремня изношена.</p> <p>ПРИМЕЧАНИЕ Нормальный ремень должен иметь четко заостренные боковые стороны, подобные срезанным ножом поверхностям.</p>	<p>Скругленный край</p>  <p>Сильный износ (замахривание оголенного корда)</p> <p>ECA9200G</p>
<p>9. Трещины на боковой поверхности ремня.</p>	 <p>ECA9200H</p>

УСТАНОВКА

1. Установите направляющую шайбу и звездочку коленчатого вала, как показано на рисунке. Обратите внимание на ориентацию деталей при установке.

Момент затяжки

Болт крепления звездочки коленчатого вала : 170 - 180 Нм

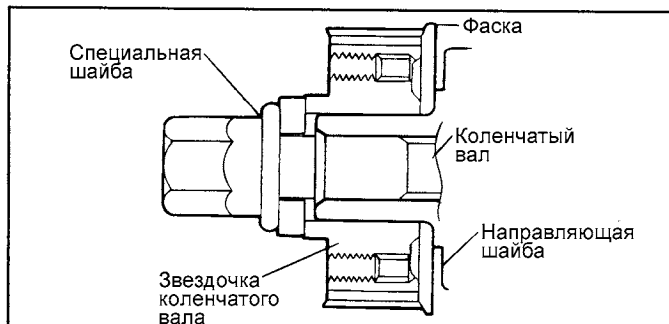

EDDA094A

2. Установите звездочку распределительного вала, затяните болт ее крепления номинальным моментом.

Момент затяжки

Болт крепления звездочки распределительного вала : 100 - 120 Нм

3. Совместите метки звездочек коленчатого и распределительного валов с установочными метками, когда поршень цилиндра №1 находится в ВМТ такта сжатия.
4. Установите ролик натяжителя ремня привода ГРМ и направляющий ролик.
5. Наденьте ремень привода ГРМ на звездочку распределительного вала.

ПРИМЕЧАНИЕ

После установки ремня привода ГРМ на звездочку распределительного вала убедитесь, что рабочая ветвь ремня натянута при перемещении ролика натяжителя в сторону насоса охлаждающей жидкости.

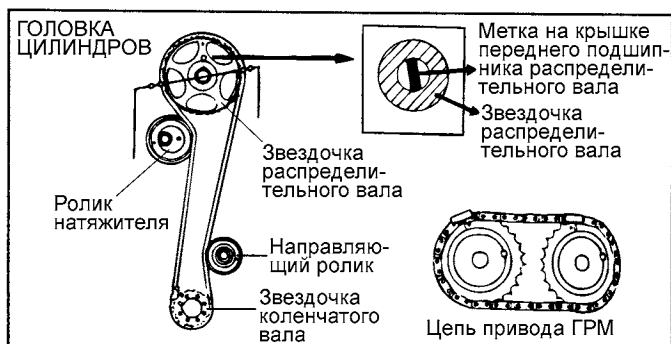

V5EM702B

6. Проверните коленчатый вал на один оборот в нормальном направлении вращения (по часовой стрелке) и совместите метку звездочки коленчатого вала с установочной меткой.

ВНИМАНИЕ

Не проворачивайте коленчатый вал против часовой стрелки. Коленчатый вал должен вращаться плавно.

Момент затяжки

Болт крепления направляющего ролика и болт крепления ролика натяжителя ремня привода ГРМ : 43 - 55 Нм

7. Перепроверьте натяжение ремня привода ГРМ. При легком нажатии (с усилием примерно 20 Н) в горизонтальном направлении на ремень в середине его рабочей ветви убедитесь, что вершина зуба ремня отклоняется на примерно 4 - 6 мм.

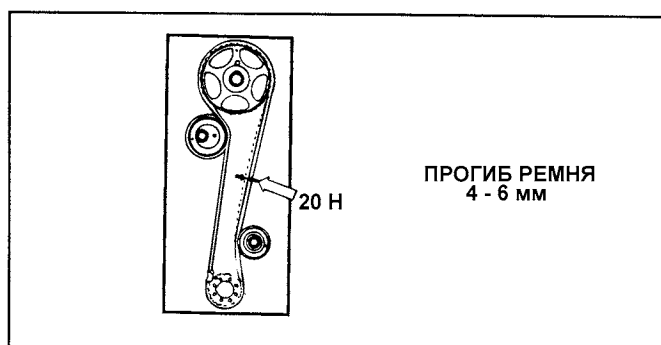

V5EM702E

8. Установите крышку ремня привода ГРМ.

Момент затяжки

Болты крепления крышки ремня привода ГРМ: 8 - 10 Нм

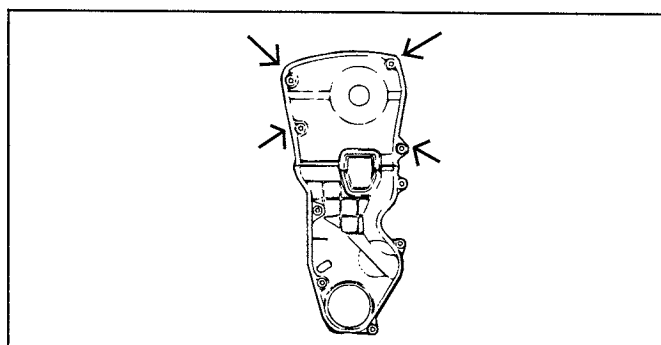

V5EM702C

9. Установите шкив коленчатого вала. Убедитесь, что направляющий штифт звездочки коленчатого вала вошел в маленькое отверстие шкива вала.

10. Установите шкив насоса охлаждающей жидкости.

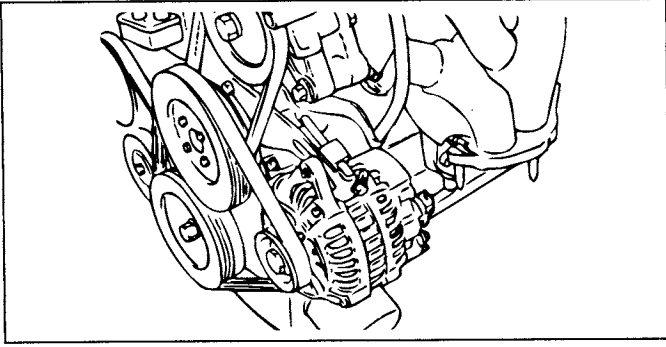

EDDA094G

11. Установите ремень привода генератора и отрегулируйте его натяжение.