

ПОДВЕСКА

ОБЩАЯ ИНФОРМАЦИЯ.....	SS -2
ПЕРЕДНЯЯ ПОДВЕСКА	SS -9
ЗАДНЯЯ ПОДВЕСКА	SS -18
КОЛЕСА И ШИНЫ.....	SS -24

ОБЩАЯ ИНФОРМАЦИЯ

ТЕХНИЧЕСКИЕ ХАРАКТЕРИСТИКИ

Передняя подвеска	Стойки типа "МакФерсон"	
Амортизатор	С газонаполнением	
Тип	С газонаполнением	
Ход штока (мм)	163,8	
Демпфирующее усилие (при скорости 0,3 м/сек)		
Ход отбоя (Н)	1140 ± 170	
Ход сжатия (Н)	300 ± 70	
Цветовая метка	Розовая	
Длина в свободном состоянии и цветовая метка пружин подвески:		
Модель	Длина в свободном состоянии (мм)	Цветовая метка
1,6 GL МКПП (Все модели) 1,6 GL АКПП (Без кондиционера) 1,6 GLS МКПП (Все модели) 1,6 GLS АКПП (CBS): Только 5-дверные	329,2	Белая - 1
1,6 GL АКПП (С кондиционером) 1,6 GLS АКПП (Все модели): Только 4-дверные 1,6 GLS АКПП (С кондиционером): Только 5-дверные 1,8 GL МКПП (Все модели) 1,8 GLS МКПП (Без кондиционера) 2,0 GL МКПП (Без кондиционера) 2,0 GLS МКПП (Без кондиционера)	335,0	Синяя - 1
1,8 GL АКПП (Все модели) 1,8 GLS МКПП (С кондиционером) 1,8 GLS МКПП (Без кондиционера) 2,0 GL МКПП (Без кондиционера) 2,0 GL АКПП (Без кондиционера) 2,0 GLS МКПП (С кондиционером) 2,0 GLS АКПП (Без кондиционера)	344,4	Зеленый - 1
1,8 GLS АКПП (с кондиционером) 1,8 GLS АКПП (с кондиционером): Только 5-дверные 2,0 GL АКПП (с кондиционером) 2,0 GLS АКПП (с кондиционером)	354,0	Фиолетовый - 1
GL, GLS - уровень исполнения МКПП - механическая коробка передач АКПП - автоматическая коробка передач	A/CON – Модели с кондиционером N-A/CON – Модели без кондиционера CBS – Модели со стандартной тормозной системой	

Задняя подвеска	На двойных рычагах	
Амортизатор	С газонаполнением	
Тип	С газонаполнением	
Ход штока (мм)	203,7	
Демпфирующее усилие (при скорости 0,3 м/сек)		
Ход отбоя (Н)	620 ± 100	
Ход сжатия (Н)	240 ± 60	
Цветовая метка	Розовая	
Длина в свободном состоянии и цветовая метка пружин подвески:		
	Модель	Длина в свободном состоянии (мм)
	4-дверные (Все)	349,5
	5-дверные (Для Европы и Австралии)	356,3
	5-дверные (Кроме Европы и Австралии)	350,3
		Метка
		Синяя-1
		Кричневая-1
		Фиолетовая-1

ОСНОВНЫЕ ДАННЫЕ ДЛЯ РЕГУЛИРОВОК И КОНТРОЛЯ

Номинальное значение		
Схождение (Toe-in)	Передние колеса	-2...+2 (максимальная разница между левым и правым: 1,5 мм)
	Задние колеса	+3...+7 (максимальная разница между левым и правым: 2 мм)
Развал (Camber)	Передние колеса	0° ± 30' (максимальная разница между левым и правым 0°30')
	Задние колеса	-0°55' ± 30' (максимальная разница между левым и правым: 0°30')
Продольный наклон оси поворота (Caster)	Передние колеса	2° ± 49' (максимальная разница между левым и правым: 0°30')
	Передние колеса	12°10' ± 30'
Поперечный наклон оси поворота (King pin angle)		
Плечо обкатки переднего колеса (King pin offset)		- 1,0 мм
Боковое скольжение (side slip)		± 3 мм (передние колеса); 2 - 9 мм (задние колеса)
Размер шины (tire size)		185/65R15, 195/60R15
Размер диска (wheel size)		5,5J × 15
Давление в шинах (Tire inflation pressure)		210 – 217 кПа

ПРИМЕЧАНИЕ:

Плечо обкатки переднего колеса - это расстояние между точкой пересечения оси поворота с плоскостью дороги и центром контакта шины с дорогой.

МОМЕНТЫ ЗАТЯЖКИ РЕЗЬБОВЫХ СОЕДИНЕНИЙ

Наименование	Момент затяжки (Нм)
Гайка крепления колеса	90 - 110
Гайка крепления вала привода колеса	200 - 260
Гайка крепления демпфирующей опоры передней стойки подвески (верхние)	40 - 50
Гайка крепления передней стойки в сборе к поворотному кулаку (нижние)	110 - 130
Контргайка крепления опоры передней стойки	50 - 70
Гайка крепления шаровой опоры нижнего рычага к поворотному кулаку	60 - 72
Болт крепления втулки "А" нижнего рычага	130 - 150
Болт крепления втулки "G" нижнего рычага	130 - 150
Болт кронштейна крепления переднего стабилизатора	30 - 45
Шаровой шарнир наконечника рулевой тяги к поворотному кулаку	24 - 34
Контргайка наконечника рулевой тяги	50 - 55
Гайка крепления стойки стабилизатора	35 - 45
Гайка крепления верхней опоры задней стойки подвески	40 - 50
Гайка крепления задней стойки подвески к кулаку колеса	110 - 130
Контргайка крепления опоры задней стойки подвески	40 - 55
Гайка крепления стабилизатора поперечной устойчивости к стойке стабилизатора	35 - 45
Болт кронштейна крепления заднего стабилизатора	17 - 26
Регулировочная гайка наконечника поперечного рычага задней подвески	50 - 60
Болт крепления поперечного рычага задней подвески	130 - 150
Болт крепления задней поперечной балки	100 - 120
Гайка крепления продольного рычага подвески к кронштейну продольного рычага	100 - 120
Болт крепления кронштейна продольного рычага к кузову	40 - 50

ВНИМАНИЕ



После снятия замените самоконтрящиеся гайки новыми.

СМАЗОЧНЫЕ МАТЕРИАЛЫ

Место применения	Рекомендуемый смазочный материал	Количество
Шаровая опора нижнего рычага подвески	Смазка Variant R-2 или POLY LUB GLY 801 K	По необходимости
Подшипник стойки подвески	SAE J310a, Смазка для шасси (Chassis grease NLGI №0 или равнозначная)	По необходимости

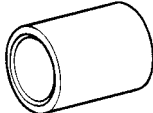
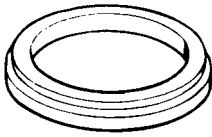
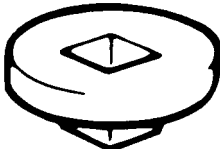
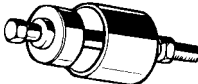
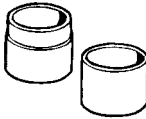
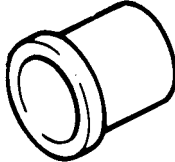
СПЕЦИАЛЬНЫЕ ИНСТРУМЕНТЫ

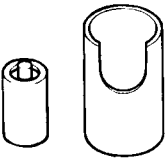
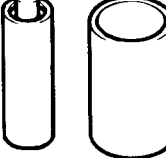
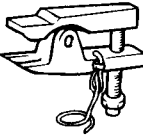
Инструмент (Номер и наименование)	Рисунок	Назначение
09216-21100 Оправка для снятия и установки опорных втулок	 EHDA140A	Снятие и установка втулки "G" нижнего рычага подвески (Использовать вместе с 09216-21200 и 09545-02000)
09216-21200 Опора оправки для снятия и установки опорных втулок	 B1621200	Снятие и установка втулки "G" нижнего рычага подвески. (Использовать вместе с 09216-21100 и 09545-02000)
09532-11600 Переходник для измерения предварительного натяга (инструментальная головка)	 EHDA140C	Измерения момента начала вращения шаровой опоры нижнего рычага подвески и шарового шарнира стойки стабилизатора.
09545-02000 Оправка для снятия и установки втулки нижнего рычага	 EHDA140D	Снятие и установка втулки "G" нижнего рычага подвески. (Использовать вместе с 09216-21100 и 09216-21200)
09545-1100 Оправка для снятия и установки шарового шарнира	 E4511000	Снятие шаровой опоры нижнего рычага подвески.
09545-21000 Оправка для снятия и установки защитного чехла шарового шарнира	 EHDA140E	Установка защитного чехла шаровой опоры нижнего рычага подвески.

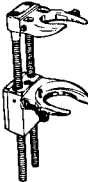
Инструмент (Номер и наименование)	Рисунок	Назначение
09551-25000 Оправка для снятия и установки втулки продольного рычага задней подвески	 EHDA140G	Снятие и установка втулки продольного рычага задней подвески.
09551-25000 Оправка для снятия и установки втулки поперечного рычага задней подвески	 EHDA140H	Снятие и установка втулки поперечного рычага задней подвески. (Использовать вместе с 09545-28100)
09568-34000 Съёмник шаровых шарниров	 EHDA140I	Отсоединение шаровой опоры нижнего рычага передней подвески от поворотного кулака.
A-20 Переходники рычагов съёмника-стяжки пружины подвески	 EHDA140J	Снятие и установка пружины задней стойки подвески. (Использовать вместе с J38402)
A-42 Переходники рычагов съёмника-стяжки пружины подвески	 EHDA140J	Снятие и установка пружины передней стойки подвески. (Использовать вместе с J38402)
J38402 Съёмник-стяжка пружины подвески	 EHDA140K	Снятие и установка пружин передней и задней стоек подвески. (Использовать вместе с A-20 или A-42)

ПОИСК НЕИСПРАВНОСТЕЙ

Признак неисправности	Вероятная причина	Устранение
"Тяжелый" руль	Неправильные углы установки передних колес Повышенное сопротивление перемещению шаровой опоры нижнего рычага передней подвески Низкое давление в шинах Не работает усилитель рулевого управления	Отрегулируйте Замените Отрегулируйте Отремонтируйте или замените
Нет возврата рулевого колеса в среднее положение	Неправильные углы установки передних колес	Отрегулируйте
Плохая управляемость (poor or rough ride)	Неправильные углы установки передних колес Неисправность амортизатора Износ или повреждение стабилизатора Износ или повреждение пружин подвески Износ втулок нижнего рычага передней подвески	Отрегулируйте Отремонтируйте или замените Замените Замените Замените нижний рычаг в сборе
Неравномерный износ шин	Неправильные углы установки передних колес Неправильное давление в шинах Неисправность амортизатора	Отрегулируйте Отрегулируйте Замените
Отклонение автомобиля от заданного направления движения, "виляние" (wandering)	Неправильные углы установки передних колес Повышенное сопротивление перемещению шаровой опоры нижнего рычага передней подвески Ослабление крепления или износ втулок нижнего рычага передней подвески	Отрегулируйте Отремонтируйте Подтяните или замените
При движении автомобиль уводит в одну из сторон	Неправильные углы установки передних колес Повышенное сопротивление перемещению шаровой опоры нижнего рычага передней подвески Износ или повреждение пружин подвески Деформация (изгиб) нижнего рычага передней подвески	Отрегулируйте Отремонтируйте Замените Замените
"Шимми" (колебание колес при низкой скорости движения)	Неправильные углы установки передних колес Повышенное сопротивление перемещению шаровой опоры нижнего рычага передней подвески Износ или повреждение стабилизатора Износ втулок нижнего рычага передней подвески Неисправность амортизатора Износ или повреждение пружин подвески	Отрегулируйте Замените Замените Замените Замените Замените
Проседание кузова (bottoming)	Износ или повреждение пружин подвески Неисправность амортизатора	Замените Замените

ДИАГНОСТИКА ПО СОСТОЯНИЮ ПРОТЕКТОРА ШИНЫ

ИЗНОС В ЦЕНТРАЛЬНОЙ ЧАСТИ ПРОТЕКТОРА	ИЗНОС БОКОВЫХ ДОРОЖЕК С ОБОИХ СТОРОН ПРОТЕКТОРА	РАЗРЫВ ПРОТЕКТОРА	ИЗНОС БОКОВЫХ ДОРОЖЕК С ОДНОЙ СТОРОНЫ ПРОТЕКТОРА
 <p data-bbox="252 667 331 689">EHDA150A</p> <p data-bbox="73 703 338 757">Повышенное давление в шинах</p>	 <p data-bbox="555 667 635 689">EHDA150B</p> <p data-bbox="367 703 628 842">Износ до корда в центральной части протектора из-за чрезвычайно высокого давления в шинах</p>	 <p data-bbox="852 667 932 689">EHDA150C</p> <p data-bbox="663 703 903 860">Недостаточное давление в шинах Вздутие на боковине протектора ("грыжа") Быстрый износ</p>	 <p data-bbox="1139 667 1219 689">EHDA150D</p> <p data-bbox="957 703 1225 896">Если ослаблен участок протектора, то происходит разрыв шины вследствие воздействия центробежных сил на высокой скорости</p>
 <p data-bbox="1433 667 1513 689">EHDA150E</p> <p data-bbox="1251 703 1513 757">Нарушен угол развала колес</p>			

ДИАГНОСТИКА ПО СОСТОЯНИЮ ПРОТЕКТОРА ШИНЫ

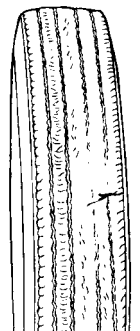
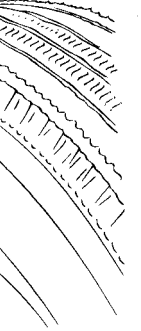
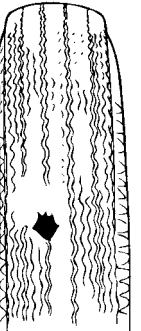
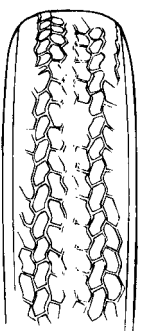
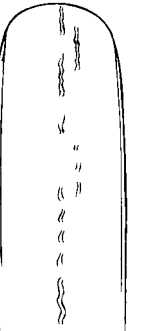
ИЗНОС В ВИДЕ ПЯТЕН ("ПРОПЛЕШИН") НА ПРОТЕКТОРЕ	ГРЕБЕНЧАТЫЙ КРАЙ БЕГОВЫХ ДОРОЖЕК ПРОТЕКТОРА	НЕПРАВИЛЬНЫЙ РЕМОНТ ШИНЫ	НЕРАВНОМЕРНЫЙ ИЗНОС ПРОТЕКТОРА	СИЛЬНЫЙ ОБЩИЙ ИЗНОС ПРОТЕКТОРА
 <p data-bbox="252 1444 331 1467">EHDA150F</p> <p data-bbox="73 1480 338 1650">Причиной является торможение с полной блокировкой колес при движении на высокой скорости и трение шин о поверхность дороги</p>	 <p data-bbox="555 1444 635 1467">EHDA150G</p> <p data-bbox="367 1480 628 1534">Неправильное схождение колес</p>	 <p data-bbox="852 1444 932 1467">EHDA150H</p> <p data-bbox="663 1480 903 1650">Использование более одного жгута при ремонте шины деформирует шину и приведет к дефектам каркаса шины</p>	 <p data-bbox="1139 1444 1219 1467">EHDA150I</p> <p data-bbox="957 1480 1225 1628">Дисбаланс колеса, неисправность в подвеске, рулевом управлении или подшипнике ступицы</p>	 <p data-bbox="1433 1444 1513 1467">EHDA150J</p> <p data-bbox="1251 1480 1513 1597">Протектор изношен до высоты рисунка, меньшей предельно допустимого значения</p>

ПЕРЕДНЯЯ ПОДВЕСКА

ПЕРЕДНЯЯ СТОЙКА В СБОРЕ

ДЕТАЛИ

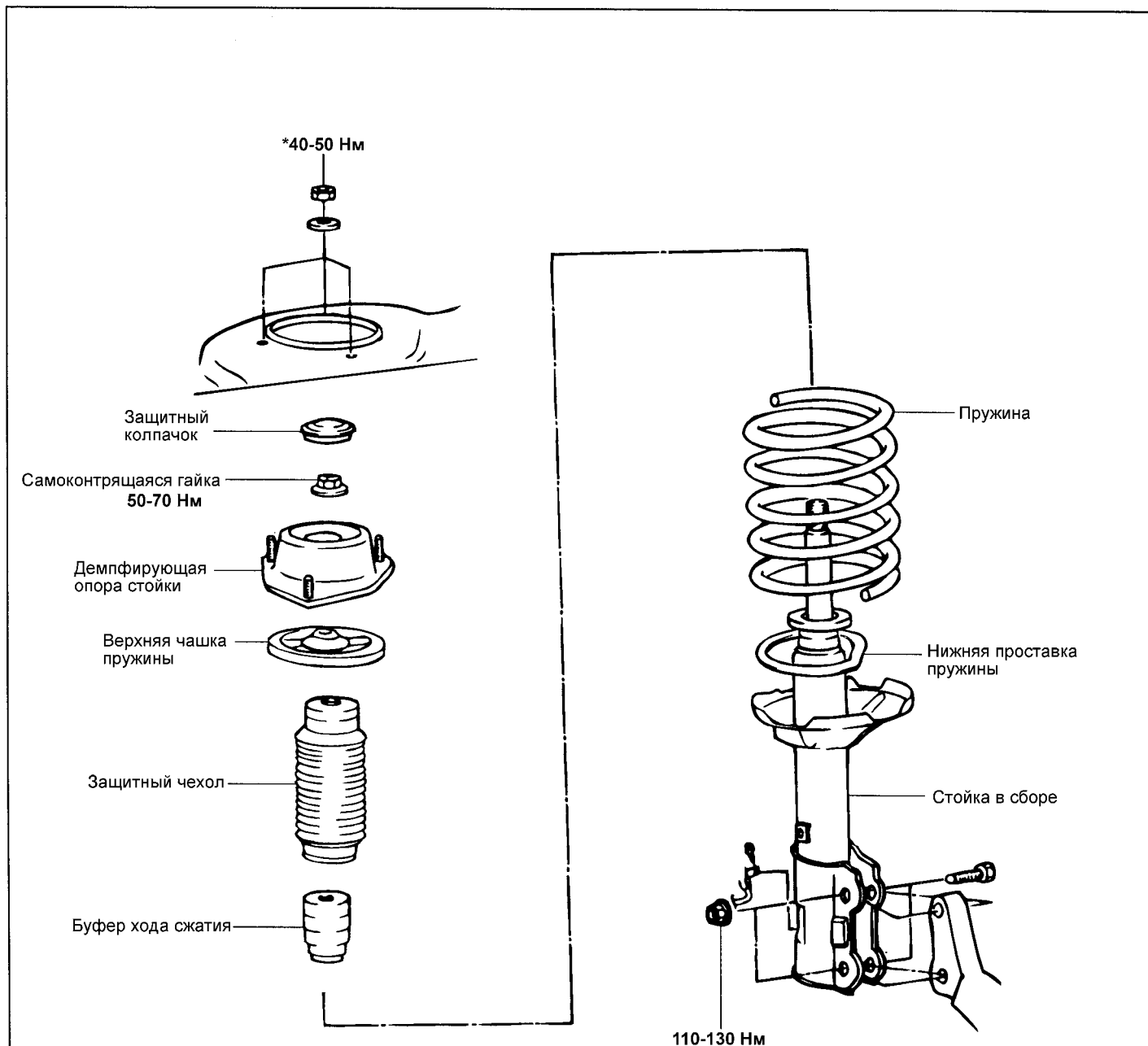

ВНИМАНИЕ

1. Детали, отмеченные знаком * необходимо затянуть предварительно, а окончательную затяжку следует произвести после опускания автомобиля на колеса (автомобиль не загружен).
2. Заменяйте самоконтрящиеся гайки новыми после снятия.

СНЯТИЕ

1. Снимите переднее колесо.
2. Отсоедините кронштейн тормозного шланга от передней стойки в сборе. (На моделях с ABS снимите датчик частоты вращения колеса с поворотного кулака и отсоедините провод датчика от передней стойки.)

ПРИМЕЧАНИЕ

Не прилагайте значительных усилий при отсоединении деталей.

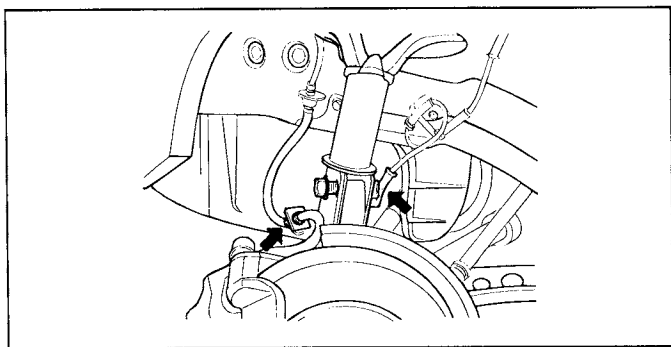

E1HA002A

3. Отверните три гайки крепления демпфирующей опоры передней стойки (верхние).

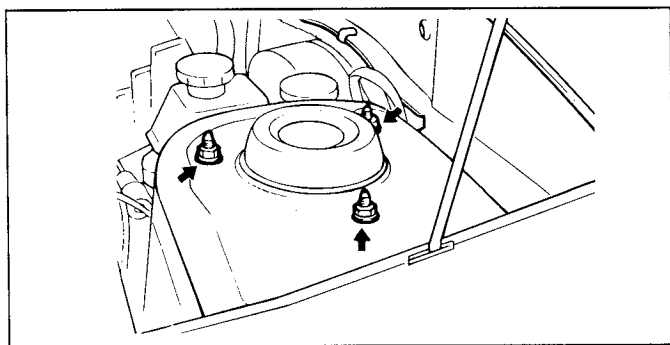

E1HA201B

4. Отверните болты крепления передней стойки к поворотному кулаку (нижние) и снимите стойку в сборе.

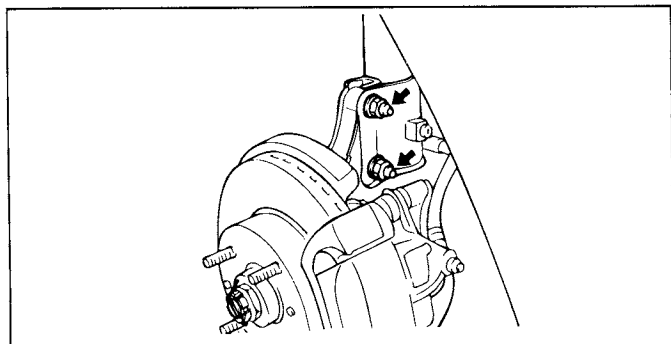

E1HA201C

УСТАНОВКА

1. Перед установкой передней стойки в сборе убедитесь в чистоте поверхностей соединения деталей.
2. Затяните крепление указанных ниже деталей следующими номинальными моментами.

Наименование	Момент затяжки (Нм)
Гайки крепления демпфирующей опоры передней стойки (верхние)	40 - 50
Болты крепления передней стойки к поворотному кулаку (нижние)	110 - 130

3. Подсоедините кронштейн тормозного шланга к передней стойке. (На моделях с ABS установите датчик частоты вращения колеса на поворотный кулак и подсоедините провод датчика к передней стойке.)

РАЗБОРКА

1. С помощью плоской отвертки снимите защитный колпачок стойки.
2. С помощью специального инструмента (J38402, A-42) сожмите пружину стойки так, чтобы воздействие на чашки пружины было минимальным.

ПРИМЕЧАНИЕ

Не применяйте пневматический инструмент (ударный гайковерт).

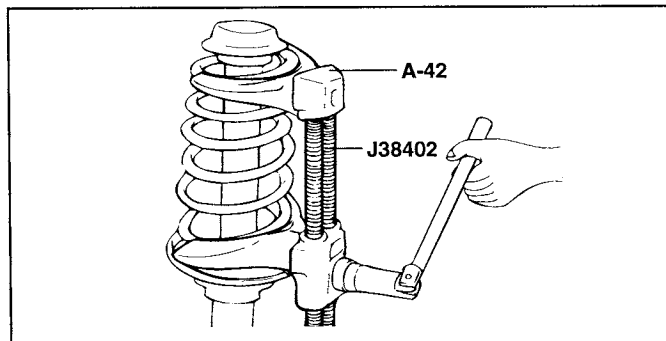

E1HA202A

3. Отверните гайку верхнего конца штока амортизатора.
4. Снимите демпфирующую опору стойки, верхнюю чашку пружины, пружину и защитный чехол с передней стойки в сборе.

ПРОВЕРКА

1. Проверьте подшипник демпфирующей опоры стойки на отсутствие износа или повреждения.
2. Проверьте резиновые детали на отсутствие повреждений или ухудшения технического состояния.
3. Проверьте пружину на отсутствие износа или деформации (проседание и снижение жесткости).
4. Проверьте амортизатор на отсутствие ненормального сопротивления перемещению штока и постороннего шума.

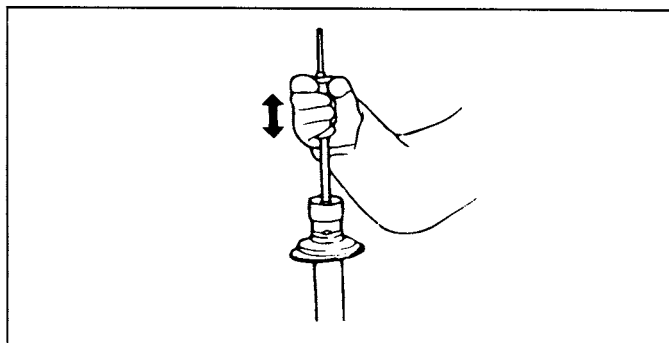

EHDA203A

УТИЛИЗАЦИЯ СТОЙКИ

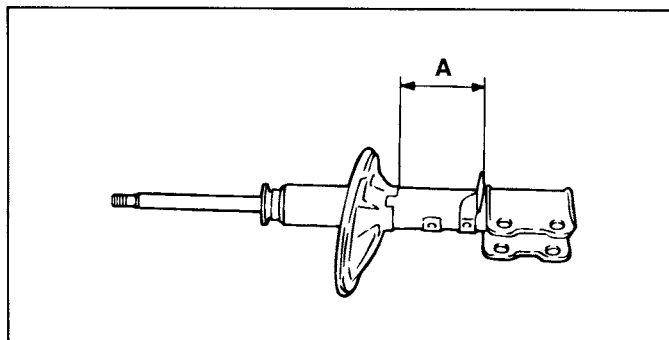

EHNA003A

1. Выдвиньте шток амортизатора до упора.
2. Просверлите отверстие в месте, отмеченном "А" на рисунке, и выпустите газ из амортизатора.

ВНИМАНИЕ

Сам по себе газ безвреден, однако при его выходе из отверстия может вылететь стружка, оставшаяся после сверления, поэтому будьте осторожны (прим.перев.: обязательно наденьте защитные очки).

СБОРКА

1. Установите нижнюю проставку пружины так, чтобы выступы на ней были совмещены с отверстиями в нижней чашке пружины.

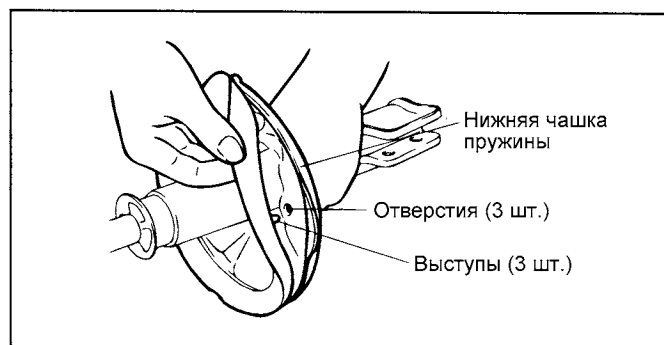

EHDA204A

2. Установите защитный чехол на амортизатор.
3. С помощью специального инструмента (J38402, А-42) сожмите пружину.

После полного сжатия пружины установите ее на амортизатор.

ПРИМЕЧАНИЕ

Устанавливайте пружина так, чтобы идентификационная метка была расположена со стороны поворотного кулака.

4. Выдвиньте шток амортизатора до упора, установите верхнюю чашку пружины и демпфирующую опору стойки в сборе.

ПРИМЕЧАНИЕ

Совместите плоскую часть D-образного отверстия верхней чашки пружины с лыской безрезьбовой части штока амортизатора.

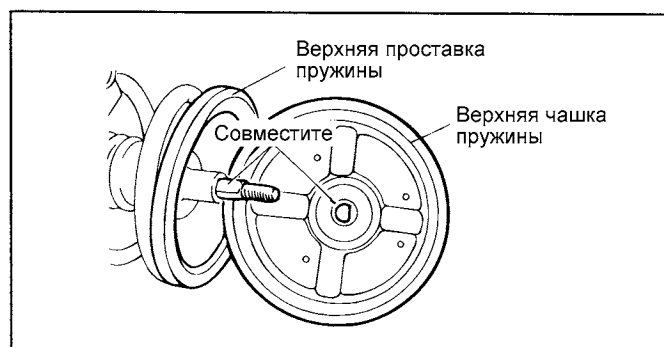

EHDA204B

5. Совместите верхний и нижнюю витки пружины с соответствующими выемками на верхней и нижней чашках пружины стойки, затем временно затяните самоконтрящуюся гайку.

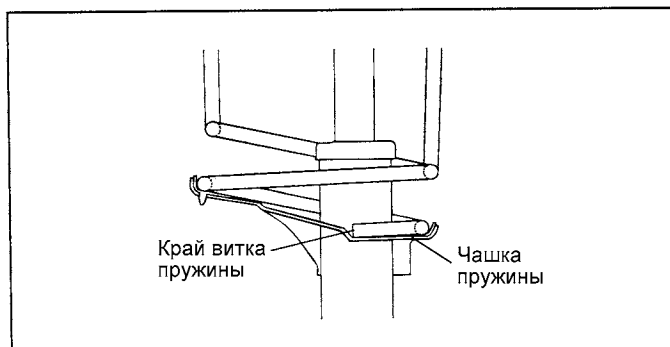

ESMSS44A

6. Снимите специальный инструмент.
7. Затяните самоконтрящуюся гайку номинальным моментом.

Момент затяжки50 - 70 Нм

8. Нанесите указанную смазку на подшипник демпфирующей опоры стойки и установите защитный колпачок.

ВНИМАНИЕ

Будьте осторожны при нанесении смазки, не допускайте попадания смазки на резиновую часть демпфирующей опоры.

Рекомендуемая смазка : MS511-11 или равнозначная

НИЖНИЙ РЫЧАГ

ДЕТАЛИ

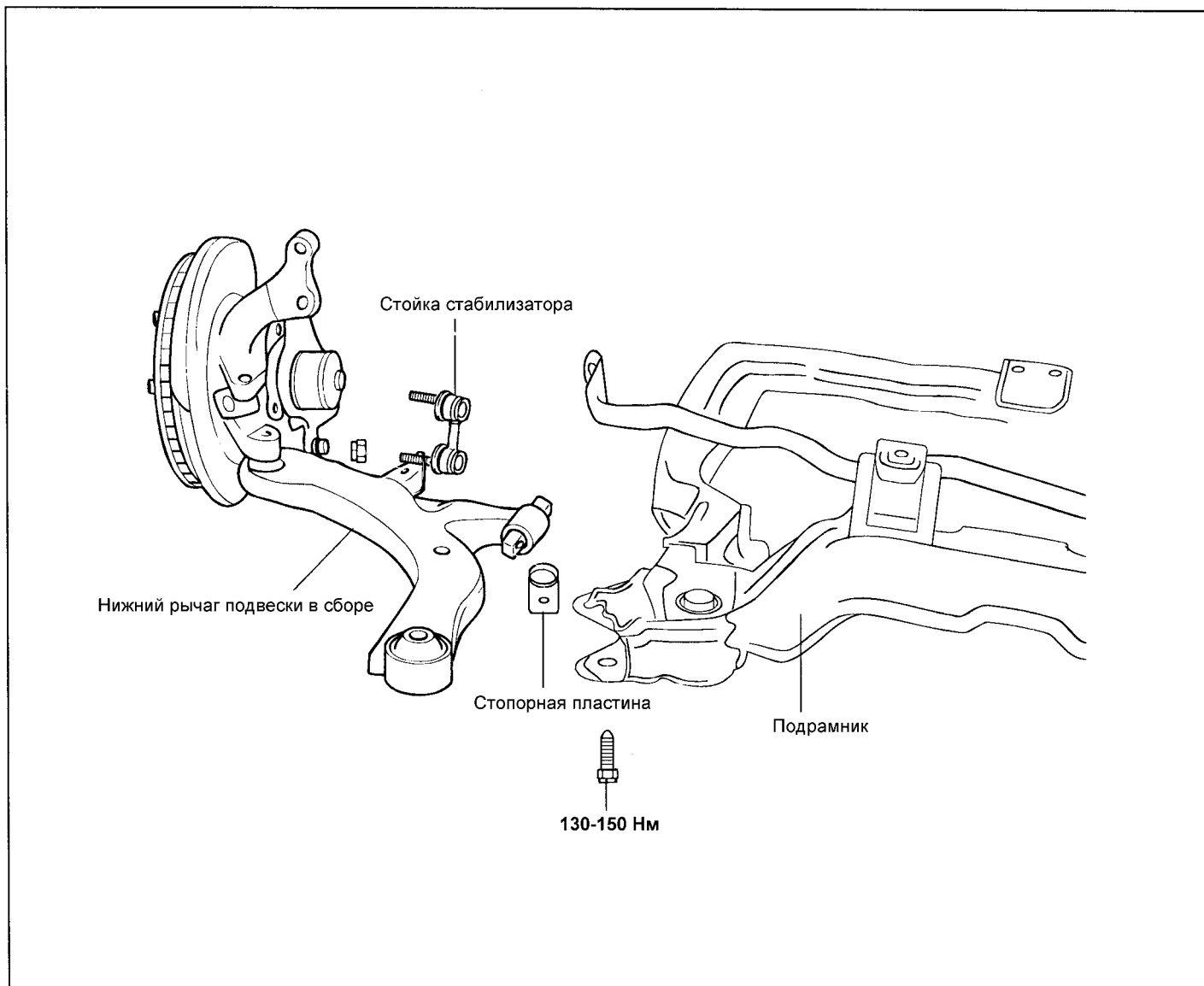

EXDSS02B

СНЯТИЕ

1. Снимите переднее колесо.
2. Снимите шплинт, отверните гайку крепления вала привода колеса и снимите шайбу.
3. Ослабьте гайку крепления шаровой опоры нижнего рычага подвески к поворотному кулаку. (Не отворачивайте гайку полностью).
4. Отверните два болта крепления передней стойки к поворотному кулаку (нижние).
5. Потяните ступицу колеса наружу от автомобиля и отделите от нее вал привода колеса.
6. С помощью специального инструмента (09568-34000) отсоедините шаровую опору нижнего рычага от нижнего рычага.
7. Временно установите болты крепления передней стойки к поворотному кулаку (нижние).
8. Отверните гайку крепления стойки стабилизатора.

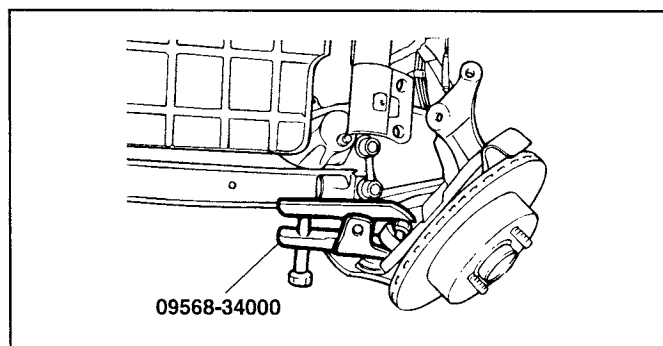

EIDA401C

- Отверните два болта крепления втулок "А" и "G" нижнего рычага.
- Снимите нижний рычаг подвески в сборе.

УСТАНОВКА

- При затяжке крепления стойки стабилизатора удерживая шаровой шарнир от проворота гаечным ключом (14 мм), затяните самоконтрящуюся гайку.

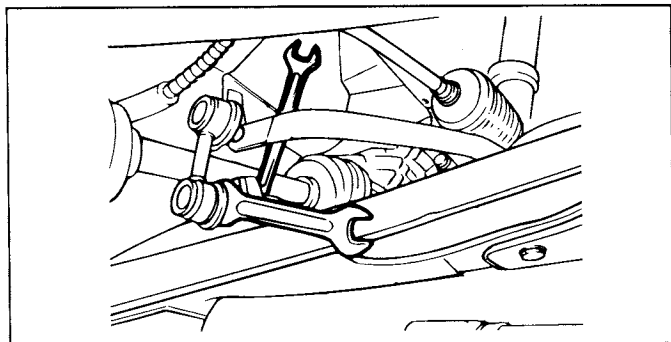

EHDA252A

ЗАМЕНА ДЕТАЛЕЙ

ШАРОВАЯ ОПОРА НИЖНЕГО РЫЧАГА И ЗАЩИТНЫЙ ЧЕХОЛ

- С помощью плоской отвертки снимите защитный чехол с шаровой опоры нижнего рычага.

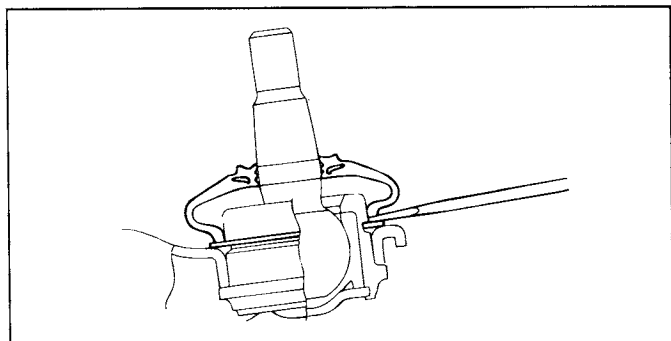

EHDA253D

- Снимите стопорное кольцо.
- С помощью пластикового молотка выбейте шаровую опору из нижнего рычага.

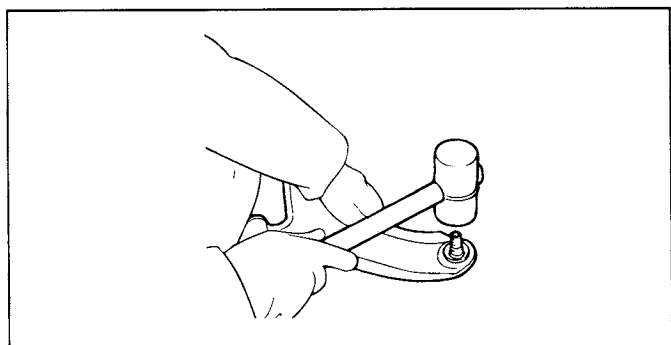

EHDA253A

- С помощью специального инструмента (09545-11000) запрессуйте новую шаровую опору в нижний рычаг в сборе.

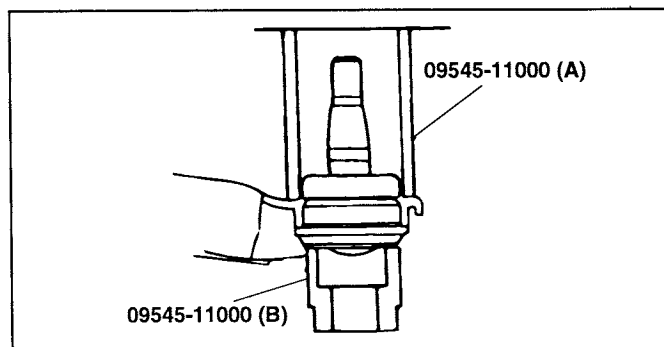

EHDA253E

- Установите стопорное кольцо.
- С помощью специального инструмента (09545-21000) установите защитный чехол.

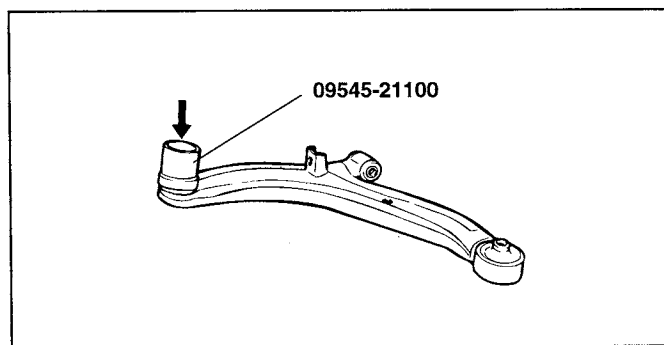

EHDA253B

ЗАМЕНА ВТУЛКИ "G" НИЖНЕГО РЫЧАГА

- Установите специальный инструмент (09545-02000, 09216-21200 и 09216-21100) на нижний рычаг.
- Выпрессуйте втулку.

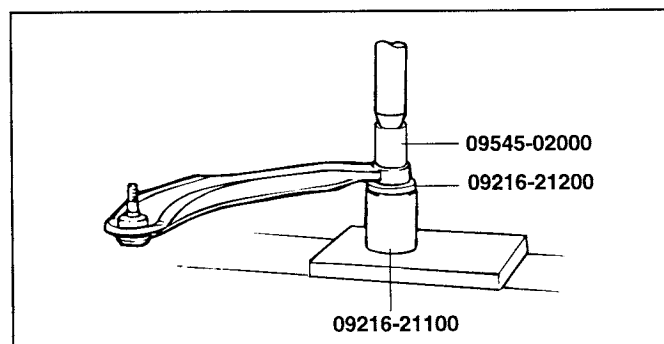

KXDSS06A

- Намочите мыльной водой следующие детали:
 - Внешнюю поверхность втулки
 - Внутреннюю установочную поверхность нижнего рычага под втулку
- Установите новую втулку на нижний рычаг с помощью специального инструмента (09216-21100 и 09624-34000).

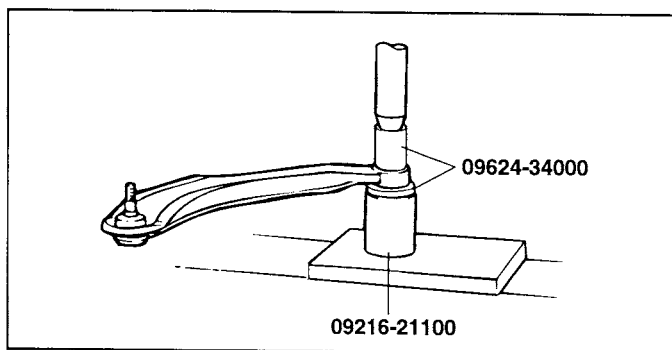

ENKB011A

ПРИМЕЧАНИЕ

Запрессуйте втулку "G" нижнего рычага, расположив ее под углом, как показано на рисунке.

Усилие запрессовки для втулки:

80 Н или больше

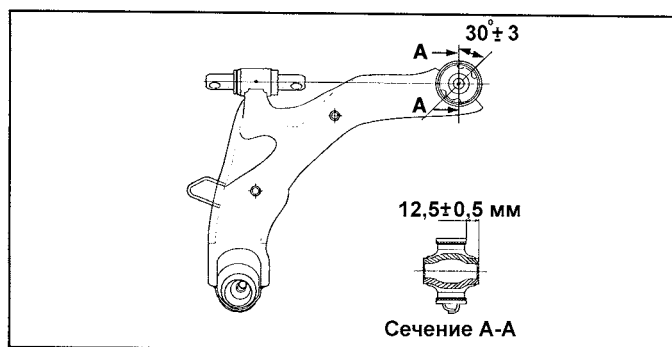

EXDSS55A

ПРОВЕРКА

1. Проверьте резиновые втулки на отсутствие износа или деформации.
2. Проверьте нижний рычаг на отсутствие изгиба или трещин.
3. Проверьте защитный чехол шаровой опоры на отсутствие трещин и повреждений.
4. Проверьте все болты на отсутствие деформации и повреждений.
5. Проверьте момент вращения пальца шаровой опоры нижнего рычага.

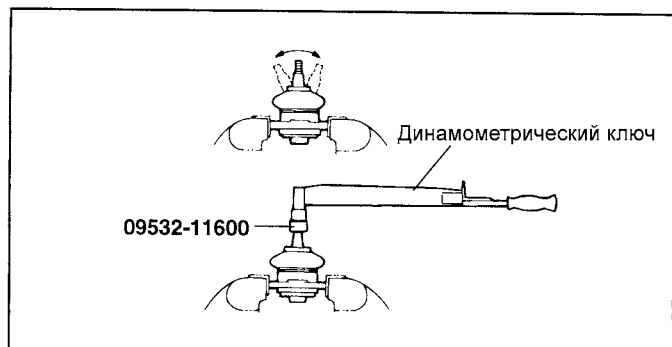

EXDSS85A

- При наличии трещин или разрывов защитного чехла шаровой опоры замените шаровую опору нижнего рычага в сборе.
- Несколько раз покачайте палец шаровой опоры нижнего рычага.
- Измерьте момент вращения пальца шаровой опоры нижнего рычага.

Номинальное значение:

3,5 - 10 Нм

- Если момент вращения превышает верхний предел номинального значения, то замените шаровую опору нижнего рычага в сборе.
- Если момент вращения меньше нижнего предела номинального значения, то допускается повторная установка данной шаровой опоры, если отсутствует заедание и чрезмерный люфт пальца шарнира.

ПЕРЕДНИЙ СТАБИЛИЗАТОР ПОПЕРЕЧНОЙ УСТОЙЧИВОСТИ

ДЕТАЛИ

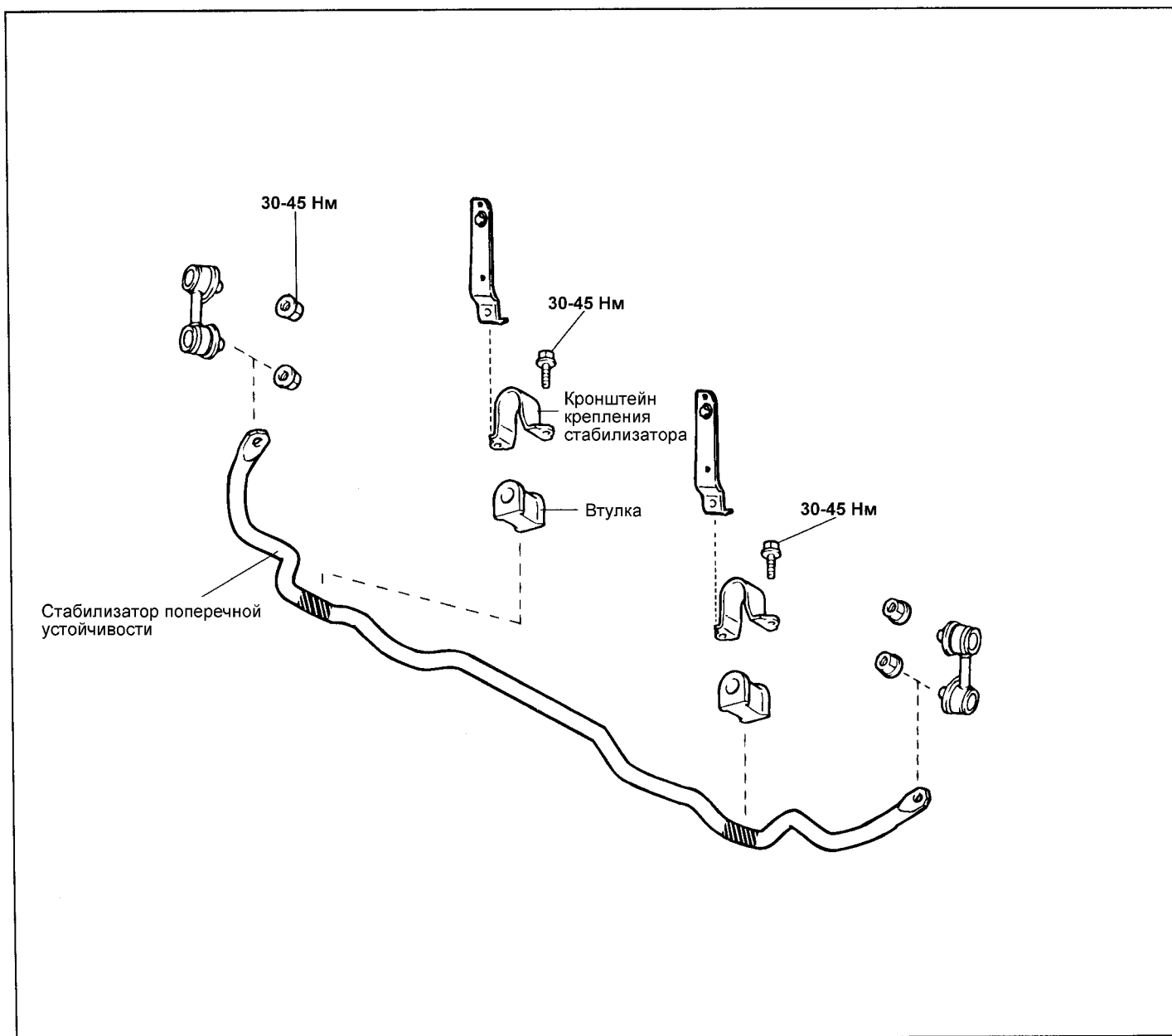

EXDSS07A

СНЯТИЕ

1. Снимите переднее колесо.
2. Снимите стойки стабилизатора в сборе.

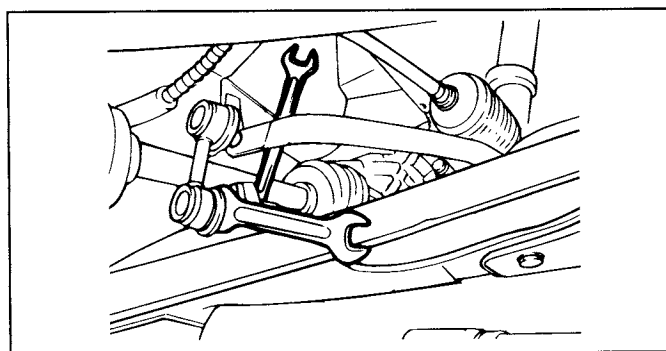

EHDA252A

- Снимите кронштейны крепления стабилизатора и втулки стабилизатора.

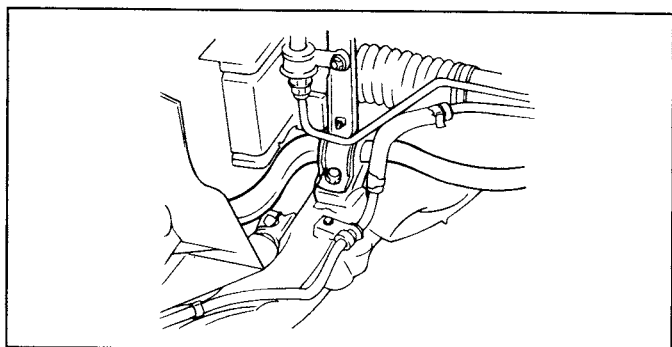

KXDSS08A

- Снимите стабилизатор поперечной устойчивости.

ПРОВЕРКА

- Проверьте стабилизатор поперечной устойчивости на отсутствие повреждений или деформации.
- Проверьте все болты на отсутствие деформации и повреждений.
- Проверьте защитные чехла шаровых шарниров стоек стабилизатора на отсутствие трещин и повреждений.
- Проверьте момент вращения пальца шарового шарнира стойки стабилизатора.

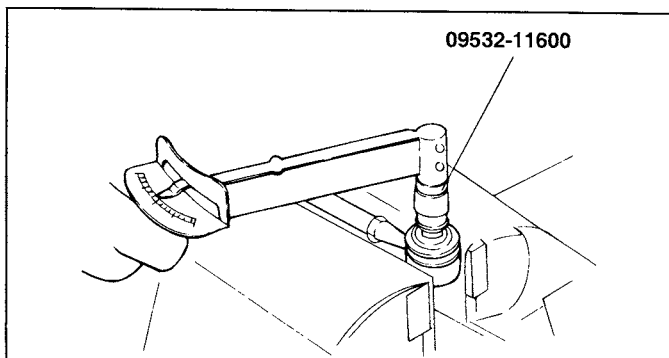

EHDA302A

- При наличии трещин или разрывов защитного чехла шарового шарнира замените его и добавьте смазку в шаровой шарнир.
- Несколько раз покачайте палец шарового шарнира стойки стабилизатора.
- Наверните самоконтрящуюся гайку на палец шарового шарнира и затем измерьте момент вращения пальца шарового шарнира.

Номинальное значение:

1,7 - 3,2 Нм

- Если момент вращения превышает верхний предел номинального значения, то замените стойку стабилизатора.
- Если момент вращения меньше нижнего предела номинального значения, то шаровой шарнир считается годным к дальнейшей эксплуатации, пока отсутствует заедание и чрезмерный зазор в шаровом шарнире.

УСТАНОВКА

- Установите втулки на стабилизатор поперечной устойчивости.

ПРИМЕЧАНИЕ

Расстояние между краем втулки и краем окрашенной белой краской установочной метки на стабилизаторе со стороны наружной части автомобиля должно быть равно 10 мм.

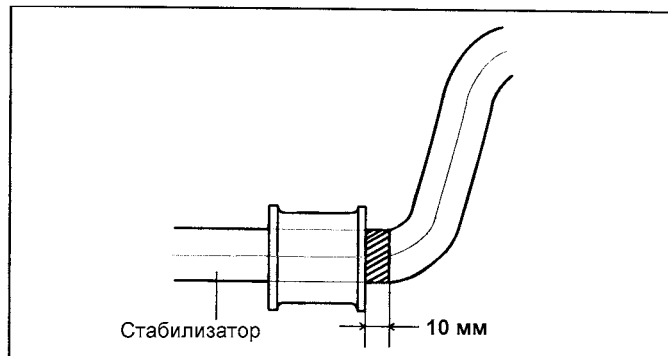

EXDSS53A

- Установите кронштейн крепления стабилизатора на втулку.
- Полностью совместите втулку с установочной меткой на стабилизаторе, окрашенной белой краской. Временно затяните болты кронштейна крепления стабилизатора, затем установите кронштейн крепления с противоположной стороны стабилизатора.

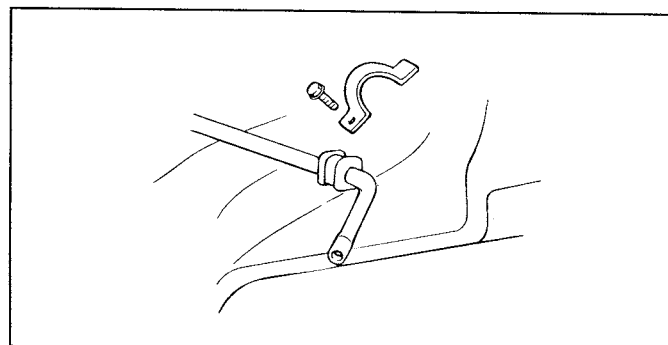

EHDA303B

ЗАДНЯЯ ПОДВЕСКА

ЗАДНЯЯ СТОЙКА

ДЕТАЛИ

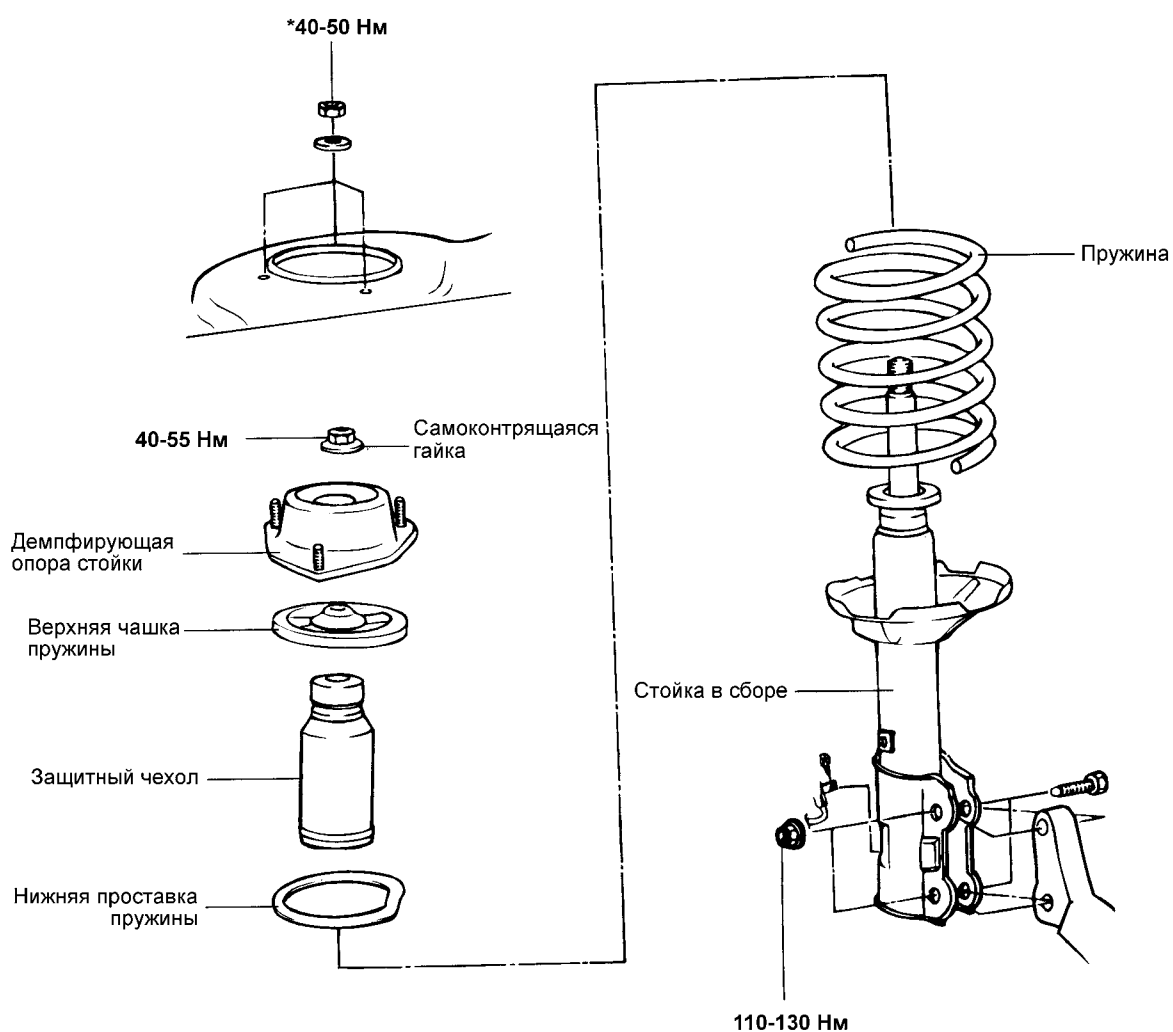

ВНИМАНИЕ

Заменяйте самоконтрящиеся гайки новыми после снятия.

СНЯТИЕ

1. Ослабьте болты, фиксирующие спинку заднего сиденья и снимите спинку заднего сиденья в сборе.
2. Отверните три гайки крепления демпфирующей опоры задней стойки (верхние).

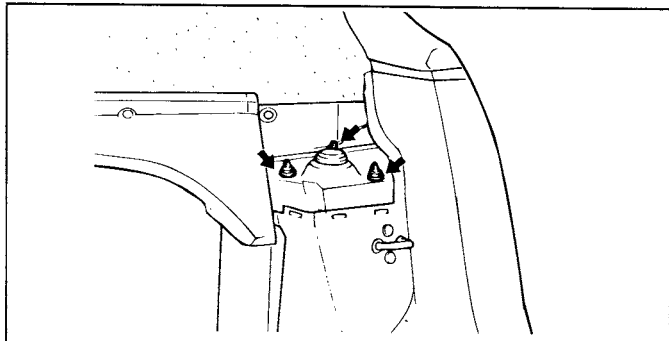

EHDA601A

3. Снимите заднее колесо.
4. Отсоедините тормозной шланг и провод датчика частоты вращения колеса от задней стойки подвески.
5. Снимите стойки стабилизатора.
6. Отверните два болта крепления задней стойки подвески к кулаку заднего колеса.

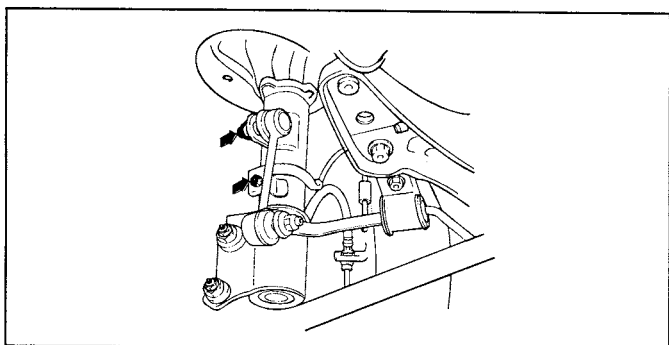

KXDSS09A

ВНИМАНИЕ

Будьте осторожны, не уроните заднюю стойку.

7. Снимите заднюю стойку в сборе с автомобиля.

РАЗБОРКА

1. С помощью специального инструмента (J38402, A-20 и A-50) сожмите пружину стойки так, чтобы воздействие на чашки пружины было минимальным.

ПРИМЕЧАНИЕ

Не применяйте пневматический инструмент (ударный гайковерт).

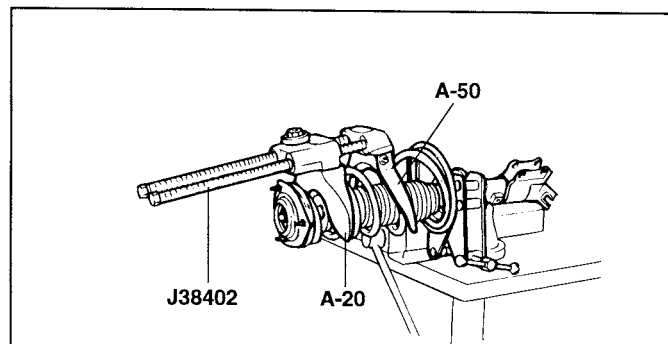

EHDA602A

2. Отверните самоконтрящуюся гайку на верхнем конце штока амортизатора.
3. Снимите демпфирующую опору стойки, верхнюю чашку пружины, пружину и защитный чехол со стойки в сборе.

ПРОВЕРКА

1. Проверьте демпфирующую опору стойки на отсутствие износа или повреждения.
2. Проверьте резиновые детали на отсутствие повреждений или ухудшения технического состояния.
3. Проверьте пружину и стойку в сборе на отсутствие износа или деформации (проседание и снижение жесткости).
4. Проверьте амортизатор на отсутствие ненормального сопротивления перемещению штока и постороннего шума.

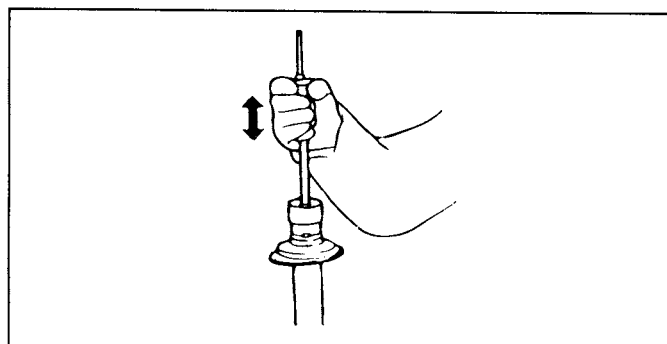

EHDA603B

СБОРКА

1. Установите нижнюю проставку пружины так, чтобы выступы на ней были совмещены с отверстиями в нижней чашке пружины.

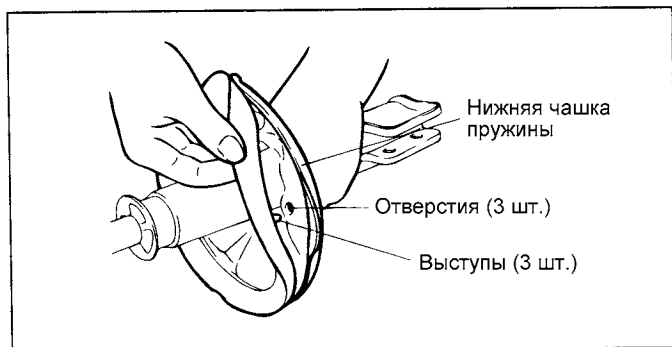

EHDA604A

2. Установите защитный чехол на амортизатор.
3. С помощью специального инструмента (J38402, A-42) сожмите пружину.

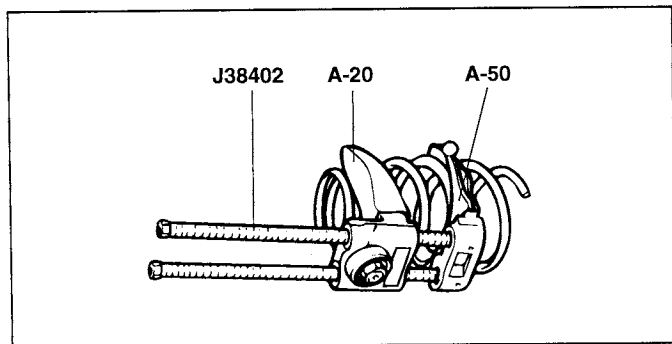

EHDA604C

4. Выдвиньте шток амортизатора до упора, установите верхнюю чашку пружины и демпфирующую опору стойки в сборе.

ПРИМЕЧАНИЕ

Совместите плоскую часть D-образного отверстия верхней чашки пружины с лыской безрезьбовой части штока амортизатора.

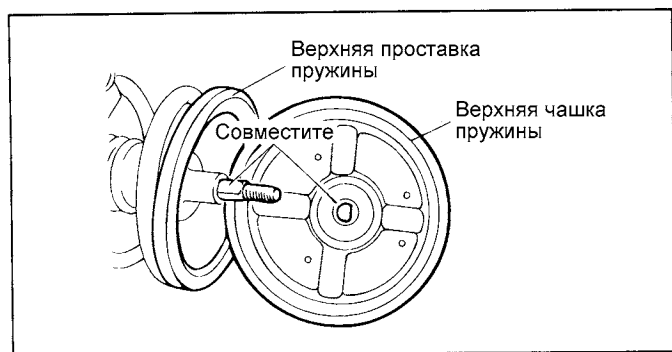

EHDA204B

5. Совместите верхний и нижнюю витки пружины с соответствующими выемками на верхней и нижней чашках пружины стойки, затем временно затяните самоконтрящуюся гайку.

ВНИМАНИЕ

Заменяйте самоконтрящуюся гайку новой после снятия.

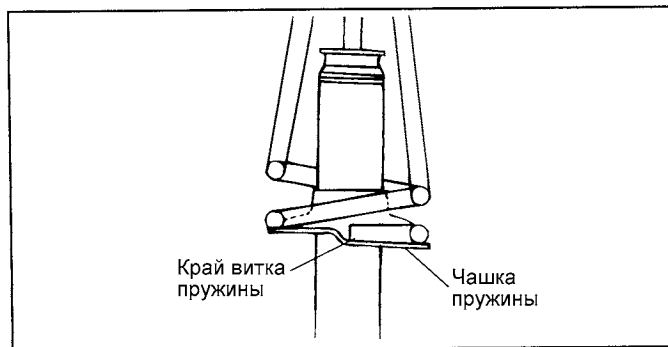

EHDA604B

6. При установке расположите демпфирующую опору стойки так, чтобы ее болт был совмещен с выступом верхней чашки пружины, как показано на рисунке.

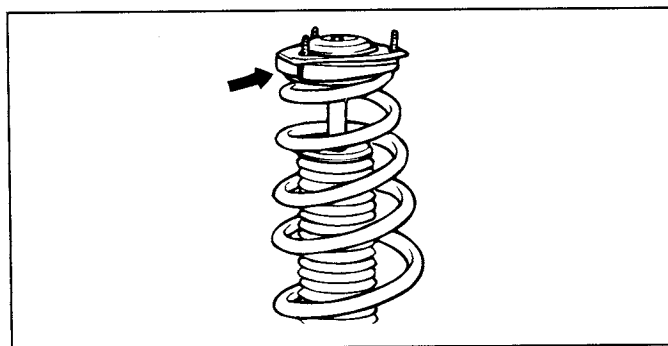

EHDA603A

7. Снимите специальный инструмента (J38402, A-20 и A-50).
8. Затяните самоконтрящуюся гайку номинальным моментом.

Момент затяжки

40 - 55 Нм

ПРОДОЛЬНЫЙ РЫЧАГ ПОДВЕСКИ ДЕТАЛИ

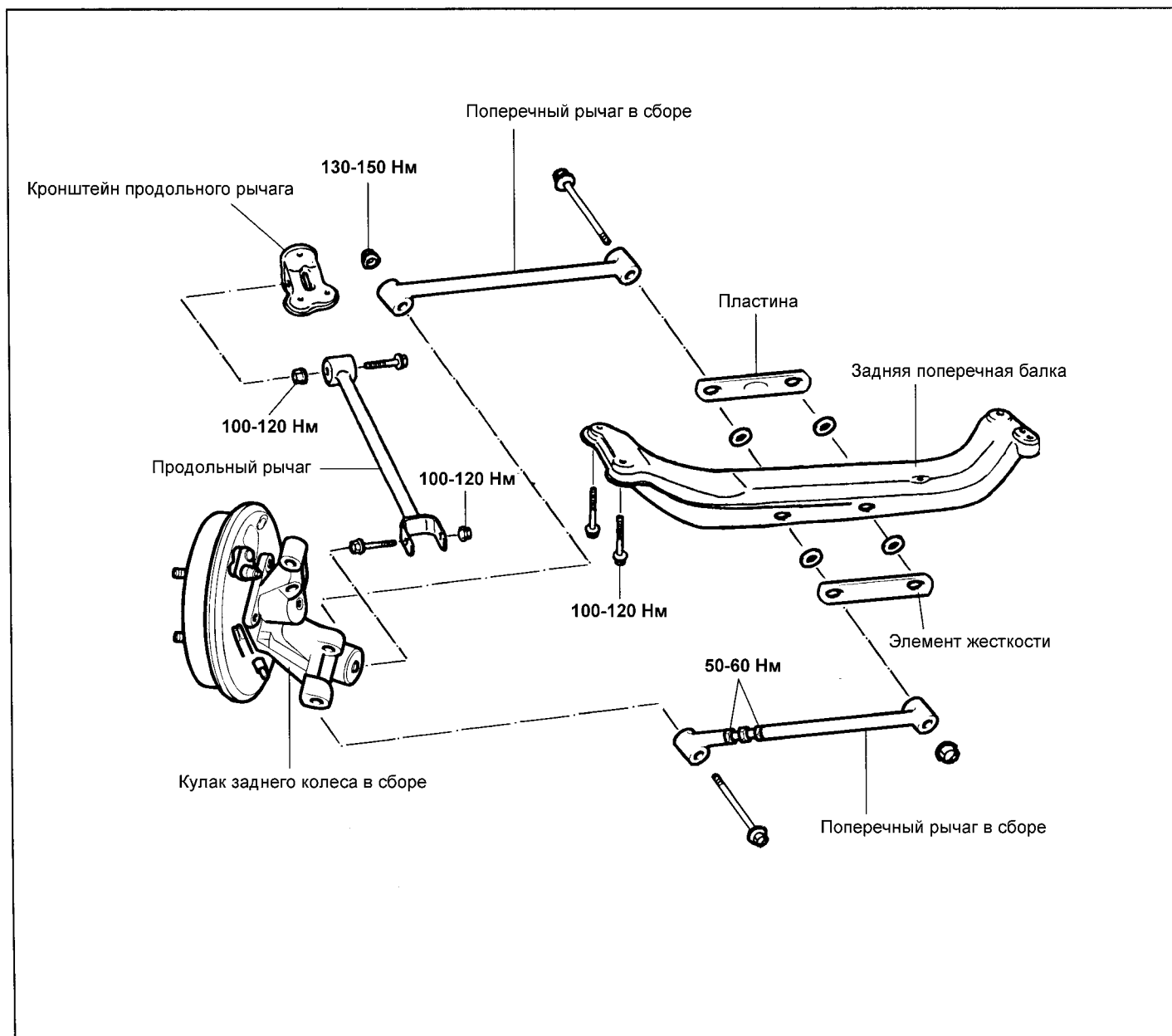

EXDSS11A

СНЯТИЕ

1. Отсоедините трос стояночного тормоза от кронштейна продольного рычага задней подвески.

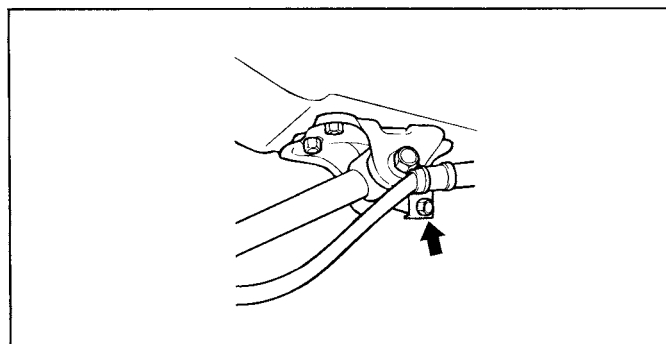

KXDBR06A

2. Отверните болты крепления продольного рычага задней подвески и снимите продольный рычаг.

- Отверните болт крепления поперечного рычага подвески к кулаку заднего колеса.

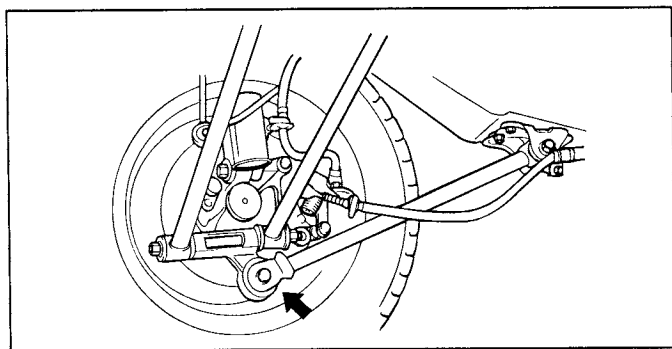

KXDSS10A

- Поддержите заднюю поперечную балку, установив домкрат под ее центральную часть, затем отверните болты крепления поперечной балки к кузову.
- Снимите заднюю поперечную балку вместе с поперечными рычагами подвески.

ЗАМЕНА ВТУЛКИ ПРОДОЛЬНОГО РЫЧАГА

- Установите специальный инструмент (09551-25000) на продольный рычаг подвески.

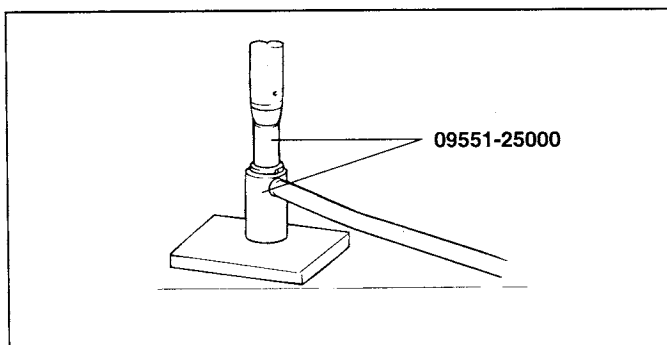

EHDA651A

- Извлеките втулку продольного рычага.
- С помощью специального инструмента (09551-25000) запрессуйте новую втулку в продольный рычаг подвески.

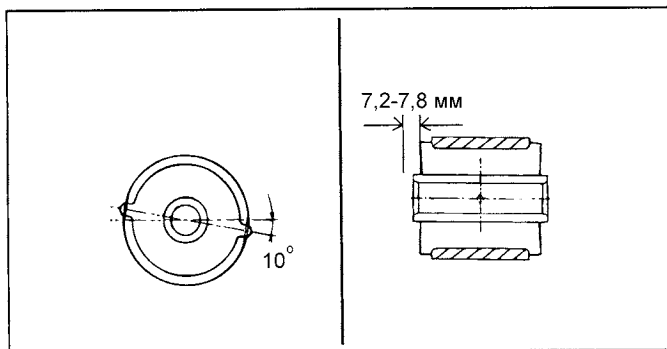

V5SS038I

ПРИМЕЧАНИЕ

Запрессуйте втулку, расположив ее относительно рычага, как показано на рисунке.

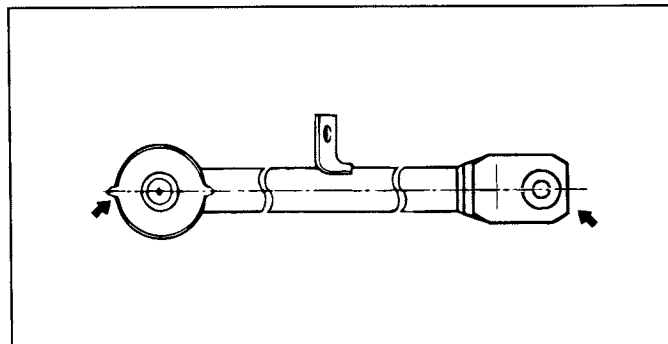

KXDSS52A

ЗАМЕНА ВТУЛКИ ПОПЕРЕЧНОГО РЫЧАГА

- Установите специальный инструмент (09545-28100 и 09545-25000) на поперечный рычаг.

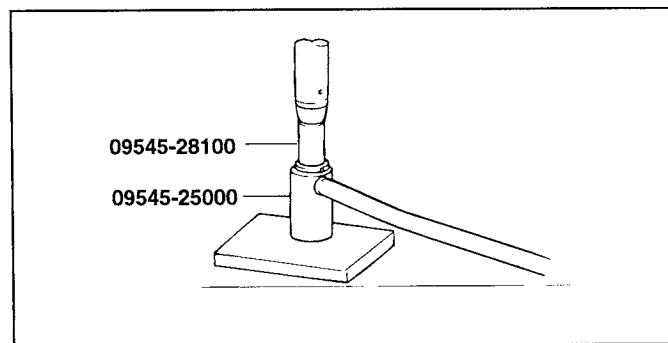

EHKB021A

- Извлеките втулку поперечного рычага.
- Намочите мыльной водой поверхности контакта втулки и поперечного рычага.
- С помощью специального инструмента (09545-25000) запрессуйте новую втулку в поперечный рычаг.

ЗАМЕНА ЗАДНЕГО СТАБИЛИЗАТОРА ПОПЕРЕЧНОЙ УСТОЙЧИВОСТИ

1. Отсоедините стойки стабилизатора от задней стойки подвески.
2. Снимите кронштейны крепления стабилизатора.

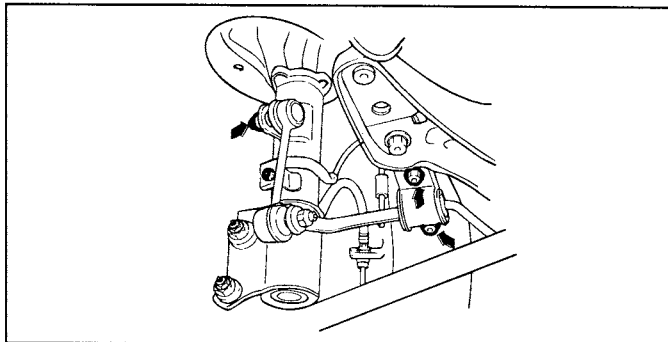

KXDSS12A

3. Снимите стабилизатор поперечной устойчивости.

ПРОВЕРКА

Проверьте момент вращения шарового шарнира стойки стабилизатора.

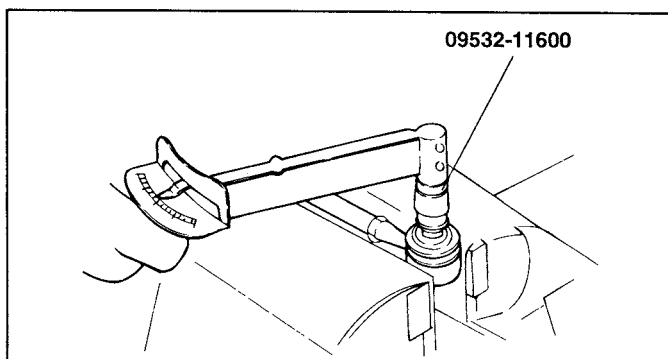

EHDA653A

1. При наличии трещин или разрывов защитного чехла шарового шарнира замените его и добавьте смазку в шаровой шарнир.
2. Несколько раз покачайте палец шарового шарнира стойки стабилизатора.
3. Наверните самоконтрящуюся гайку на палец шарового шарнира и затем измерьте момент вращения пальца шарового шарнира.

Номинальное значение:

3.5 - 10 Нм

4. Если момент вращения превышает верхний предел номинального значения, то замените стойку стабилизатора.
5. Если момент вращения меньше нижнего предела номинального значения, то шаровой шарнир считается годным к дальнейшей эксплуатации, пока отсутствует заедание и чрезмерный зазор в шаровом шарнире.

КОЛЕСА И ШИНЫ

УГЛЫ УСТАНОВКИ ПЕРЕДНИХ КОЛЕС

При проверке углов установки передних колес с помощью специального приспособления (wheel alignment tester) всегда устанавливайте автомобиль на ровной горизонтальной поверхности так, чтобы передние колеса находились в положении прямолинейного движения. Перед проверкой убедитесь, что передняя подвеска, рулевое управление и колеса находятся в нормальном техническом состоянии. Кроме того проверьте, что колеса находятся в положении прямолинейного движения и давление в шинах соответствует норме.

СХОЖДЕНИЕ КОЛЕС (TOE-IN)

Схождение колес (разница размеров В - А или сумма углов $\alpha + \beta$) регулируется вращением наконечников рулевых тяг. Для изменения схождения колес вращайте наконечники правой и левой рулевых тяг на одинаковые углы в противоположных направлениях. Величина схождения будет уменьшаться при вращении наконечника левой рулевой тяги в направлении к задней части автомобиля (а наконечника правой рулевой тяги – в направлении к передней части автомобиля).

Схождение В-А [Номинальное значение]:

0 ± 2 мм

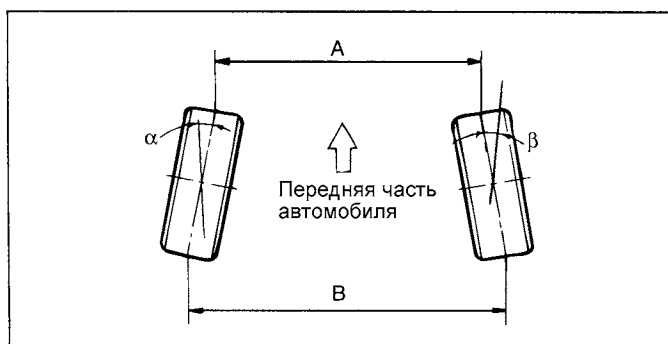

ЕННА850А

ПРИМЕЧАНИЕ

- Регулировка схождения колес производится поворотом наконечников левой и правой рулевых тяг на одинаковые углы.
- При регулировке схождения колес ослабьте хомуты защитных чехлов рулевых тяг для предотвращения скручивания чехлов.
- После регулировки надежно затяните контргайки наконечников рулевых тяг и надежно установите хомуты защитных чехлов.
- Выполните регулировку схождения колес так, чтобы результат соответствовал диапазону ± 1 мм.

Момент затяжки контргайки наконечника рулевой тяги:

50 - 55 Нм

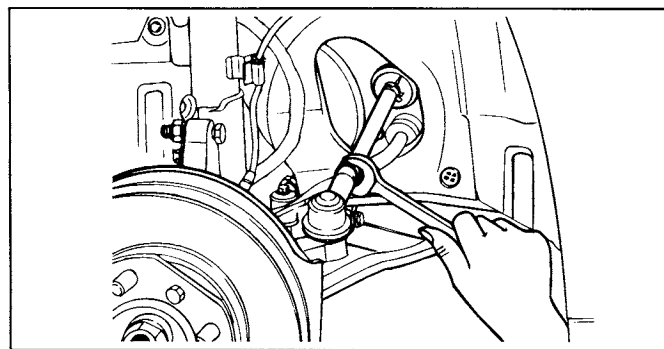

ЕННА850В

РАЗВАЛ КОЛЕС (CAMBER)

Развал передних колес обеспечивается геометрией передней подвески (взаимным положением поворотного кулака и передней стойки подвески) т.е. отрегулирован на заводе-изготовителе и не подлежат регулировке в процессе эксплуатации.

Развал колес : $0^\circ \pm 30'$

ПРОДОЛЬНЫЙ НАКЛОН ОСИ ПОВОРОТА (CASTER)

Продольный наклон оси поворота отрегулирован на заводе-изготовителе и не подлежат регулировке в процессе эксплуатации. Если продольный наклон оси поворота не соответствует номинальному значению, то замените деформированные либо поврежденные детали подвески.

Продольный наклон оси поворота: $2^\circ 49' \pm 30'$

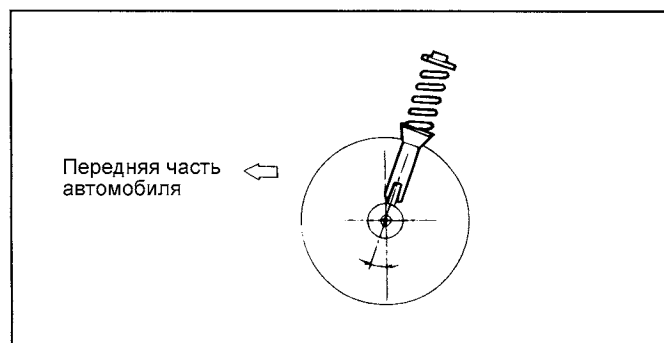

ЕННА850С

ПРИМЕЧАНИЕ

1. Изношенные или поврежденные детали передней подвески должны быть заменены до проверки углов установки колес.
2. Для измерений углов установки колес применяется специальное приспособление (09529-21000).
3. Продольный наклон оси поворота и развал колес отрегулированы на заводе-изготовителе и не подлежат регулировке в процессе эксплуатации.
4. Если продольный наклон оси поворота и развал колес не соответствуют номинальному значению, то замените деформированные либо поврежденные детали подвески.
5. Разница в углах установки (продольный наклон оси поворота и развал колес) между правым и левым колесом должна быть в пределах $0^\circ \pm 30'$.

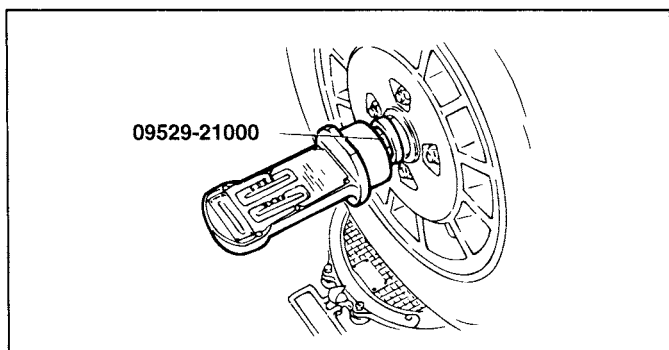

ЕННА850D

УГЛЫ УСТАНОВКИ ЗАДНИХ КОЛЕС

СХОЖДЕНИЕ (ТОЕ-IN)

Номинальное значение : 3 - 7 мм

ПРИМЕЧАНИЕ

- Регулировка схождения задних колес проводится изменением длины (поворотом наконечников) поперечных рычагов подвески.

Наконечник левого поперечного рычага: вращение по часовой стрелке увеличивает схождение колес.

Наконечник правого поперечного рычага: вращение по часовой стрелке уменьшает схождение колес.

Каждый поворот наконечника на один оборот приводит к изменению величины схождения примерно на 6 мм (0,6°)

- При регулировке схождения кулачковый болт (cam bolt) следует поворачивать влево или вправо не более чем на 90° от среднего положения.

ВНИМАНИЕ

После проведения регулировки затяните контргайки наконечников указанным моментом.

Номинальный момент затяжки:

50 - 60 Нм

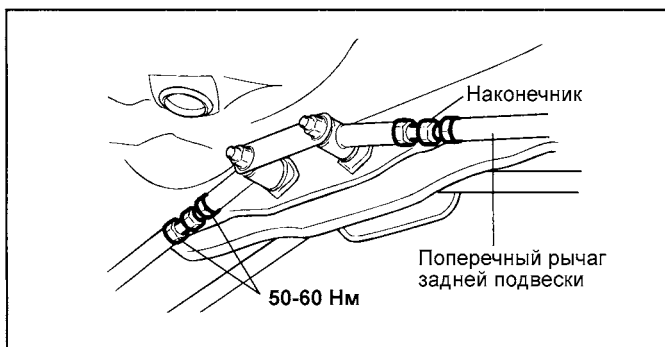

EXDSS13A

ИЗНОС ШИН

1. Измерьте высоту рисунка протектора шин.

Высота рисунка протектора шин
(минимально допустимое значение): 1,6 мм

2. Если высота рисунка протектора меньше минимально допустимого значения, то замените шину.

ПРИМЕЧАНИЕ

При достижении минимально допустимой высоты протектора на шине появляются полосы индикатора износа.

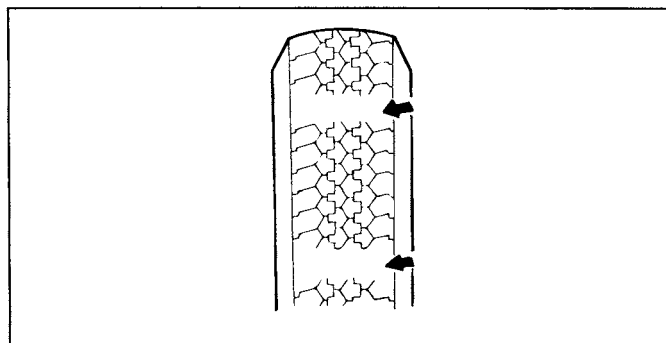

ЕНА9850Е

КОЛЕСА

БИЕНИЕ КОЛЕС

1. Вывесите колеса одной из осей автомобиля и установите под автомобиль предохранительные стойки.
2. Измерьте биение колеса с помощью индикатора часового типа, как показано на рисунке.

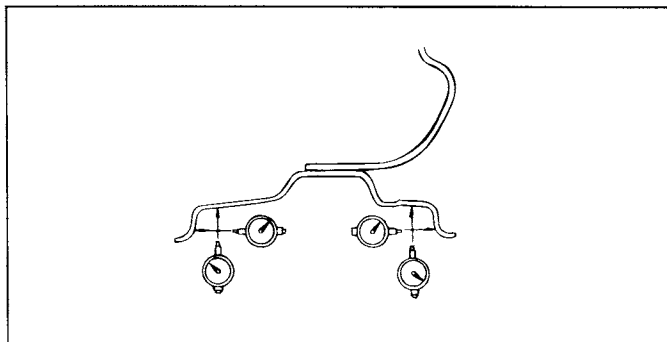

EHDA852B

3. Замените колесо, если его биение превышает предельно допустимое значение.

Биение колеса [Предельно допустимое значение]:

Стальной диск Радиальное 0,6 мм

: (Среднее значение между левым и правым колесами)

Осевое 1,0 мм

Алюминиевый диск Радиальное 0,3 мм

Осевое 0,3 мм

ЗАТЯЖКА ГАЕК КРЕПЛЕНИЯ КОЛЕСА

1. Момент затяжки гаек крепления колеса для колеса со стальным диском и колеса с алюминиевым диском одинаковый.

Момент затяжки:

90 - 110 Нм.

ВНИМАНИЕ

После затяжки гаек с помощью пневматического инструмента (ударного гайковерта) следует проверить окончательный момент затяжки динамометрическим ключом.

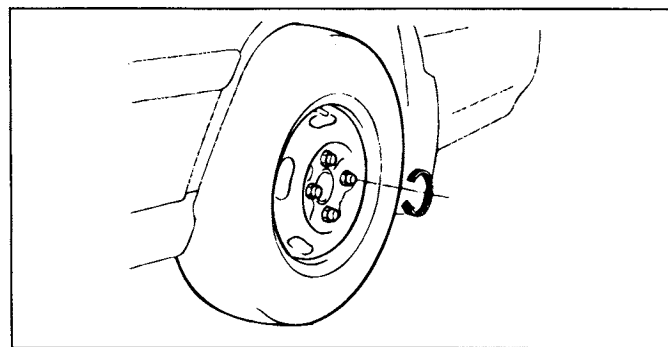

EHDA853A

2. Порядок затяжки гаек крепления колеса.

Проверяйте момент затяжки гаек крепления колеса после их затягивания номинальным моментом в диагональной последовательности.

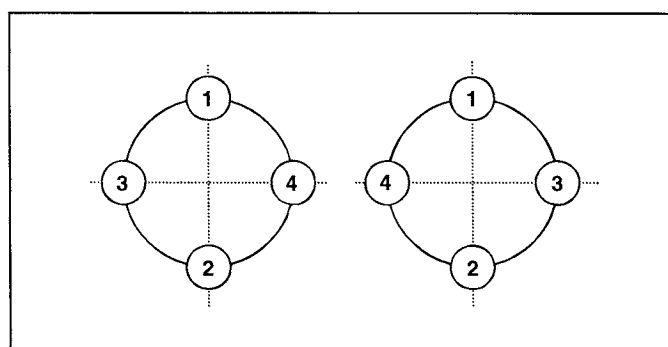

KXDSS51A

ПЕРЕСТАНОВКА КОЛЕС

1. При перестановке колес пользуйтесь схемой, приведенной на рисунке (при перев.: для шин с направленным и ненаправленным рисунком протектора соответственно).

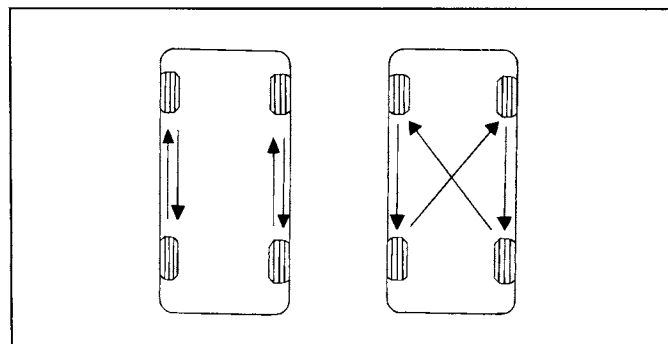

EHDA854A

ПРОВЕРКА КУРСОВОЙ УСТОЙЧИВОСТИ

1. Если при движении автомобиль уводит в одну сторону, то поменяйте колеса местами в соответствии с приведенной ниже процедурой.
 - а) Поменяйте местами переднее правой и переднее левое колеса, затем выполните дорожные испытания для проверки курсовой устойчивости автомобиля.

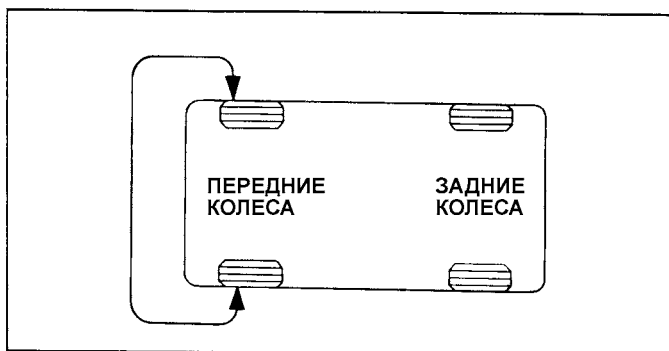

ЕНДА854В

- б) Если автомобиль уводит в противоположную сторону, то поменяйте местами передние и задние колеса, затем снова выполните доржжные испытания.

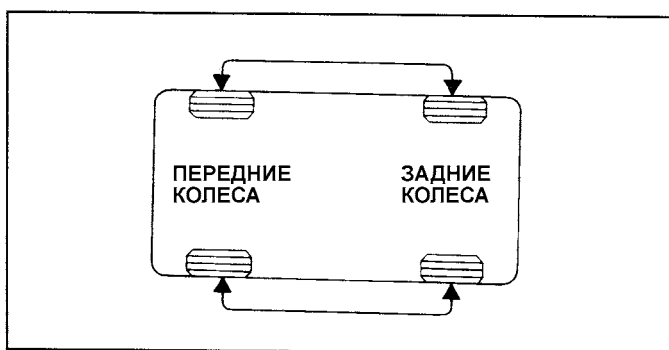

ЕНДА854С

- в) Если автомобиль уводит в сторону, то снова поменяйте местами переднее правое и переднее левое колеса, затем выполните доржжные испытания.

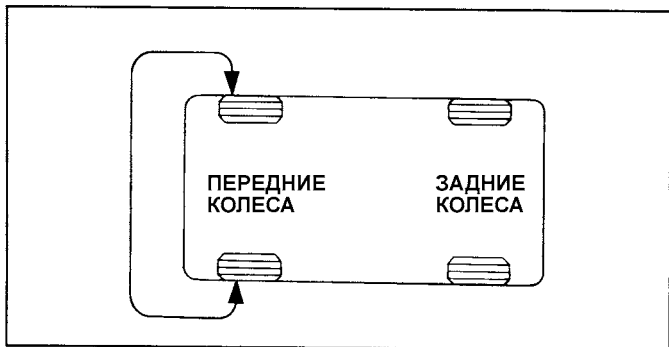

ЕНДА854В

- г) Если автомобиль уводит в противоположную сторону, то замените передние колеса новыми.

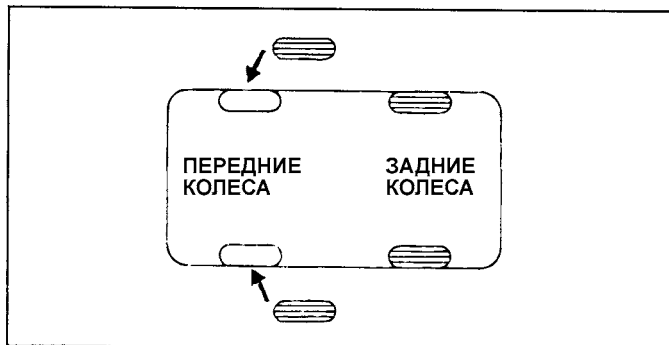

ЕНДА854Д